

D **STEINEL Vertrieb GmbH**
Dieselstraße 80-84
33442 Herzbrock-Clarholz
Tel: +49/5245/448-188
Fax: +49/5245/448-197
www.steinell.de

A **Steinel Austria GmbH**
Hirschstettner Strasse 19/A/2/2
A-1220 Wien
Tel.: +43/1/2023470
Fax: +43/1/2020189
info@steinel.at

CH **PUAG AG**
Oberebenestrasse 51
CH-5620 Bremgarten
Tel.: +41/56/6488888
Fax: +41/56/6488880
info@puag.ch

GB **STEINEL U. K. LTD.**
25, Manasty Road · Axis Park
Orton Southgate
GB-Peterborough Cambs PE2 6UP
Tel.: +44/1733/366-700
Fax: +44/1733/366-701
steinel@steinel.co.uk

IRL **Socket Tool Company Ltd**
Unit 714 Northwest Business Park
Kilshane Drive · Ballycoolin · Dublin 15
Tel.: 00353 1 8809120
Fax: 00353 1 8612061
info@sockettool.ie

F **STEINEL FRANCE SAS**
ACTICENTRE - CRT 2
Rue des Farnards - Bât. M - Lot 3
F-59818 Lesquin Cedex
Tél.: +33/3/20 30 34 00
Fax: +33/3/20 30 34 20
info@steinelfrance.com

NL **VAN SPIJK AGENTUREN**
Postbus 2
5688 HP OIRSCHOT
De Scheper 260
5688 HP OIRSCHOT
Tel. +31 499 571810
Fax. +31 499 575795
vsa@vanspijk.nl
www.vanspijk.nl

B **VSA handel Bvba**
Hagelberg 29
B-2440 Geel
Tel.: +32/14/256050
Fax: +32/14/256059
info@vsahandel.be
www.vsahandel.be

L **Minusines S.A.**
8, rue de Hogenberg
L-1022 Luxembourg
Tél. : (00 352) 49 58 58 1
Fax : (00 352) 49 58 66/67
www.minusines.lu

E **SAET-94 S.L.**
C/ Trepadella, nº 10
Pol. Ind. Castellbisbal Sud
E-08755 Castellbisbal (Barcelona)
Tel.: +34/93/772 28 49
Fax: +34/93/772 01 80
saet94@saet94.com

I **STEINEL Italia S.r.l.**
Largo Donegani 2
I-20121 Milano
Tel.: +39/02/96457231
Fax: +39/02/96459295
info@steinel.it
www.steinel.it

P **Pronodis - Soluções Tecnológicas, Lda.**
Zona Industrial Vila Verde Sul, Rua D, n.º 11
P-3770-305 Oliveira do Bairro
Tel.: +351 234 484 031
Fax: +351 234 484 033
pronodis@pronodis.pt · www.pronodis.pt

S **KARL H STRÖM AB**
Verktygsvägen 4
S-553 02 Jönköping
Tel.: +46/36/31 42 40
Fax: +46/36/31 42 49
www.khs.se

DK **Roliba A/S**
Hvidkærvej 52
DK-5250 Odense SV
Tel.: +45 6593 0357
Fax: +45 6593 2757
www.roliba.dk

FI **Oy Hedtec Ab**
Lauttasaarentie 50
FI-00200 Helsinki
Tel.: +358/207 638 000
Fax: +358/9/673 813
www.hedtec.fi/valaistus · lighting@hedtec.fi

N **Vilan AS**
Olaf Helsettsvei 8
N 0694 Oslo
Tel.: +47/22 72 50 00
Fax: +47/22 72 50 01
post@vilan.no

GR **PANOS Lingonis + Sons O. E.**
Aristofanous 8 Str.
GR-10554 Athens
Tel.: +30/210/321 2021
Fax: +30/210/321 8630
lygonis@otenet.gr

TR **EGE SENSORLU AYDINLATMA İTH. İHR. TIC. VE PAZ. Ltd. STİ.**
Gersan Sanayi Sitesi 2305 · Sokak No. 510
TR-06370 Bati Sitesi (Ankara)
Tel.: +90/3 12/2 57 12 33
Fax: +90/3 12/2 55 60 41
ege@egeithalat.com.tr
www.egeithalat.com.tr

CZ **ELNAS s.r.o.**
Oblekovice 394
CZ-671 81 Znojmo
Tel.: +420/5 15/22 01 26
Fax: +420/5 15/24 43 47
info@elnas.cz · www.elnas.cz

PL **"LŁ" Spółka z ograniczoną odpowiedzialnością sp.k.**
Byków, ul. Wrocławska 43
PL-55-095 Mirków
Tel.: +48/71/3980861
Fax: +48/71/3980819
firma@langelukaszuk.pl

H **DINOCOOP Kft**
Radvány u. 24
H-1118 Budapest
Tel.: +36/1/3193064
Fax: +36/1/3193066
dinocoop@dinocoop.hu

LT **KVARCAS**
Neries krantine 32
LT-48463, Kaunas
Tel.: +370/37/40 80 30
Fax: +370/37/40 80 31
info@kvarcas.lt

EST **FORTTRONIC AS**
Teguri 45c
EST 51013 Tartu
Tel.: +372/7/47 52 08
Fax: +372/7/36 72 29
info@forttronic.ee

SLO **Log-line d.o.o.**
Suha pri predosljah 12
SLO-4000 Kranj
Tel.: +386 42 521 645
Fax: +386 42 312 331
info@log-line.si · www.log.si

SK **NECO SK, A.S.**
Ružová ul. 111
SK-01901 Ilava
Tel.: +421/42/4 45 67 10
Fax: +421/42/4 45 67 11
neco@neco.sk · www.neco.sk

RO **Steinel Distribution SRL**
Parc Industrial Metrom
RO - 500269 Brasov
Str. Carpatilor nr. 60
Tel.: +40(0)268 53 00 00
Fax: +40(0)268 53 11 11
www.steinel.ro

HR **Daljinsko upravljanje d.o.o.**
Bedricha Smetane 10
HR-10000 Zagreb
t/ 00385 1 388 66 77
f/ 00385 1 388 02 47
daljinsko-upravljanje@inet.hr
www.daljinsko-upravljanje.hr

LV **AMBERGS SIA**
Brivibas gatve 195-16
LV-1039 Riga
Tel.: 00371 67550740
Fax: 00371 67552850
www.ambergs.lv

BG **ТАШЕВ-ГАЛВИНГ ООД**
Бул. Климент Охридски № 68
1756 София, България
Тел.: +359 2 700 45 45 4
Факс: +359 2 439 21 12
info@tashev-galving.com
www.tashev-galving.com

RUS **Датчики, светильники**
Представитель в России
Сенсорные технологии
Телефон:(499)2372868
www.steinel-rus.ru

CN **STEINEL China**
Representative Office
Shanghai Rm. 21 A-C,
Huadu Mansion No. 838
Zhangyang Road Shanghai 200122
Tel: +86 21 5820 4486
Fax: +86 21 5820 4212
www.steinel.cn
info@steinel.net

110027533_03/2014_F_Technische Änderungen vorbehalten. / Subject to technical modification without notice.



Information
RS PRO LED B1 Notlicht

D
GB
F
NL
I
E
P
S
DK
FI
N
GR
TR
H
CZ
SK
PL
RO
SLO
HR
EST
LT
LV
RUS
BG
#



- D..... 7 Textteil beachten!
GB..... 12 Follow written instructions!
F..... 17 Suivre les instructions ci-après !
NL..... 22 Tekstpassage in acht nemen!
I..... 28 Osservare il testo!
E..... 33 ¡Obsérvese la información textual!
P..... 39 Seguir as instruções escritas
S..... 44 Följ den skriftliga montageinstruktionen.
DK..... 49 Følg de skriftlige instruktioner!
FI..... 54 Huomioi tekstiosa!
N..... 59 Se tekstdelen!
GR..... 64 Τηρείτε γραπτές οδηγίες!
TR..... 70 Yazılı talimatlara uyunuz!
H..... 75 A szöveges utasításokat tartsa meg!
CZ..... 80 Dodržujte písemné pokyny!
SK..... 85 Dodržiavajte písomné informácie!
PL..... 90 Postępować zgodnie z instrukcją!
RO..... 95 Respectați instrucțiunile următoare!
SLO..... 100 Upoštečajte besedilo!
HR..... 106 Obratiti pozornost na dio teksta
EST..... 111 Järgige tekstiosa!
LT..... 116 Atsižvelgti į rašytines instrukcijas!
LV..... 121 Pievērsiet uzmanību teksta daļai!
RUS..... 126 Соблюдать текстовую инструкцию!
BG..... 131 Прочетете инструкциите!
CHIN..... 137 遵守文字说明要求!

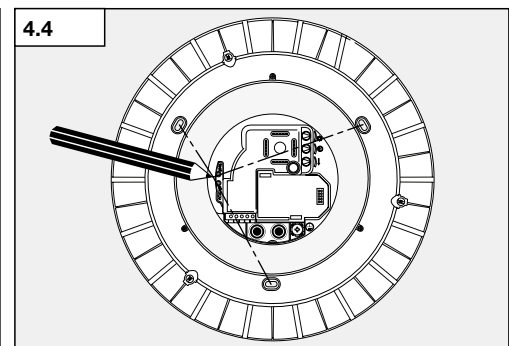
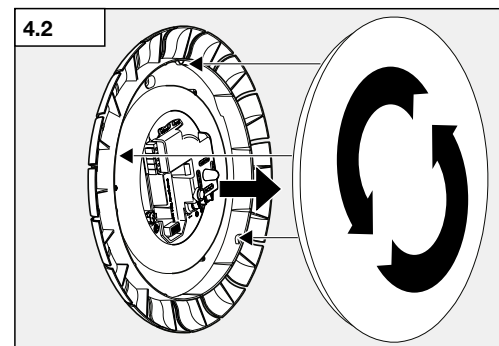
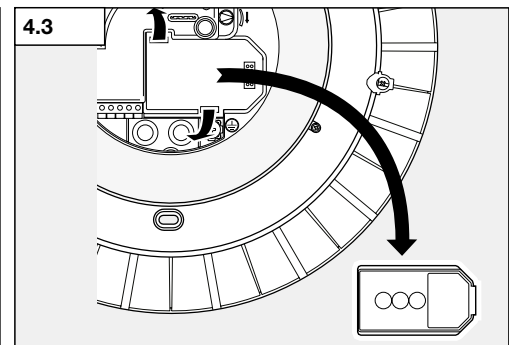
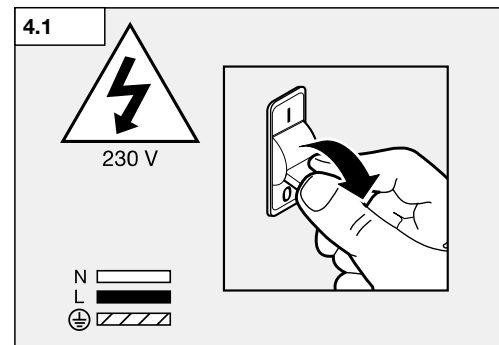
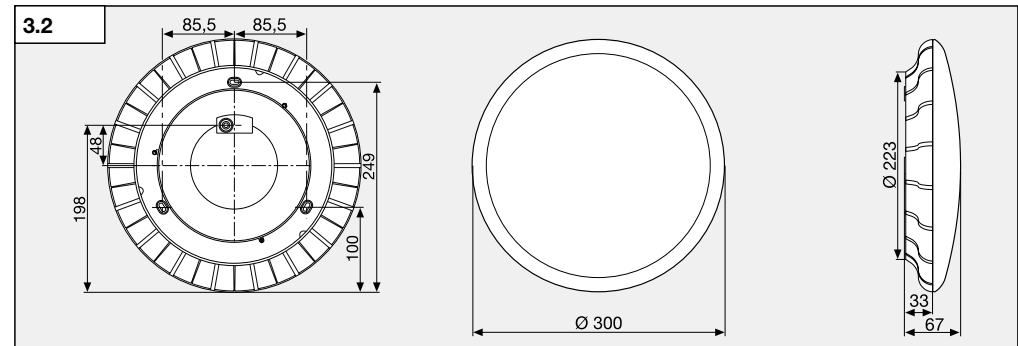
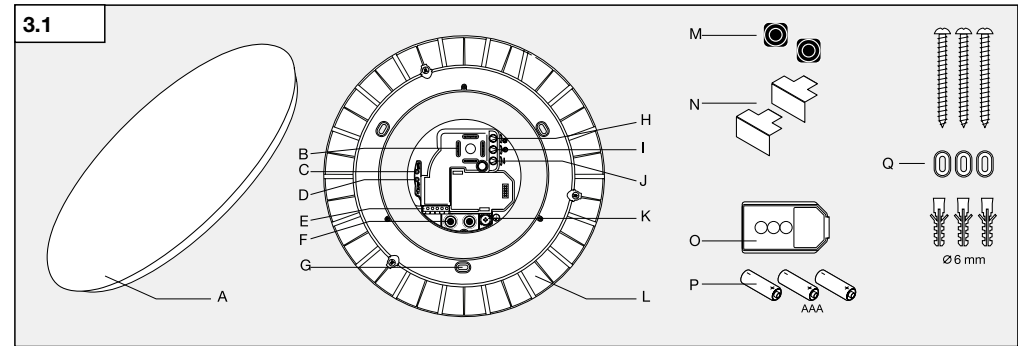

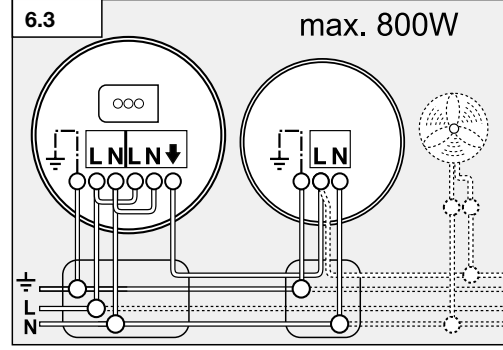
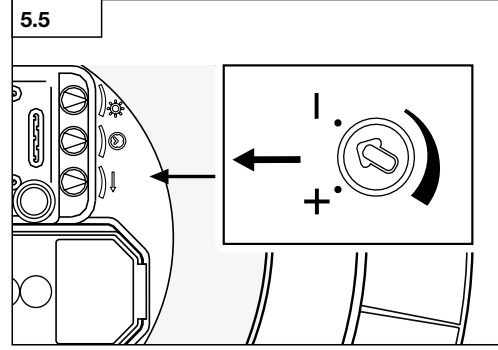
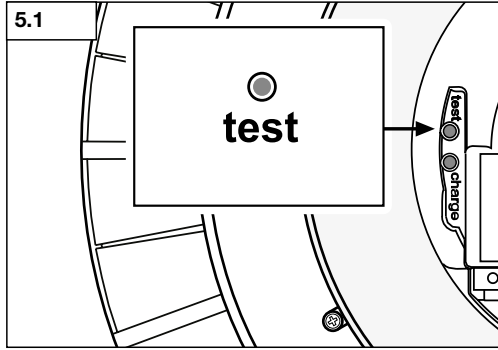
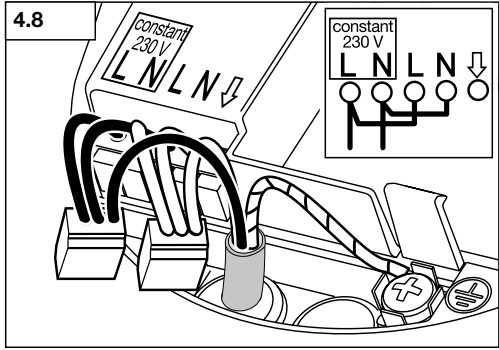
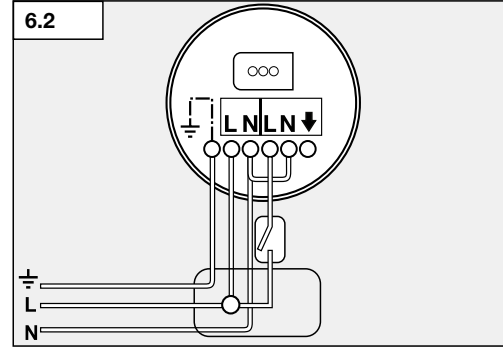
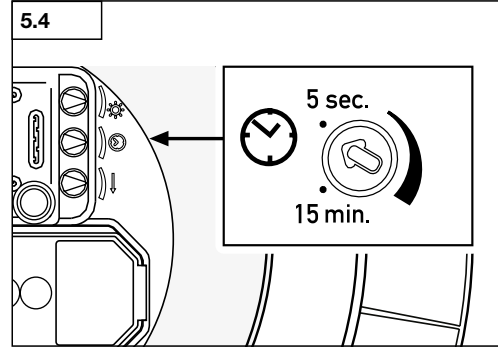
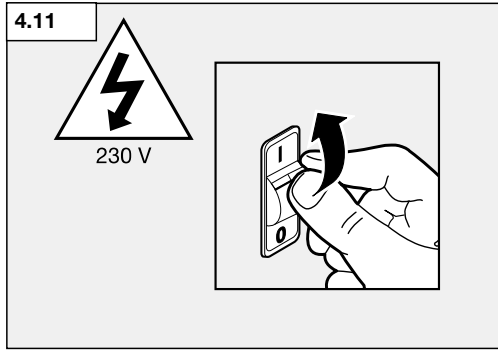
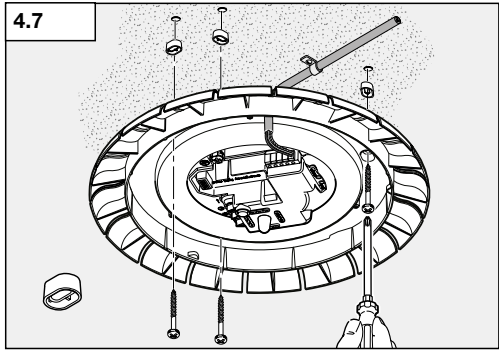
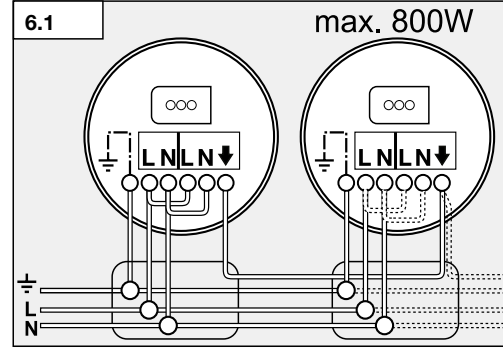
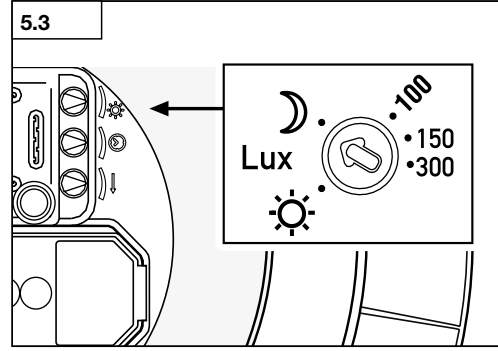
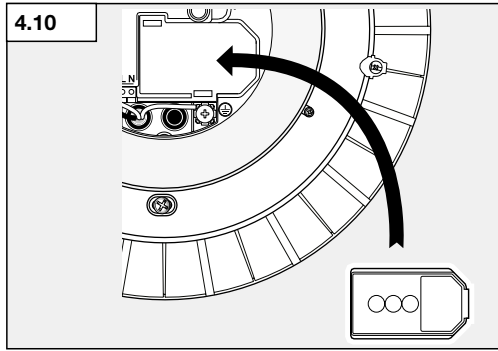
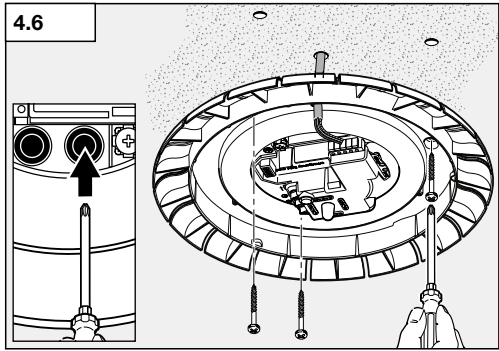
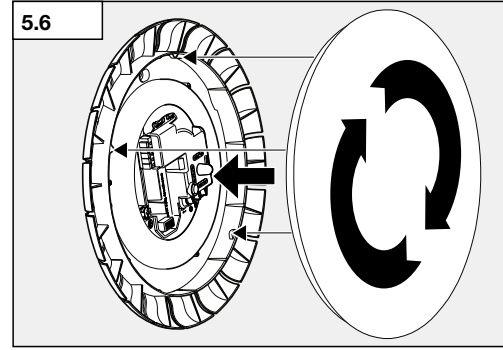
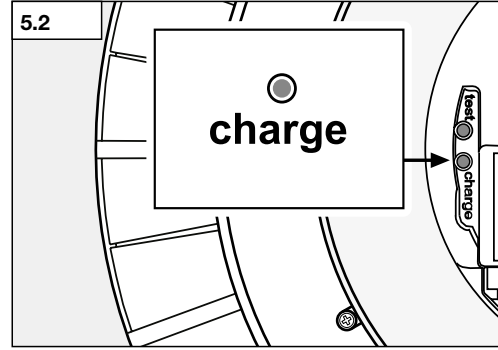
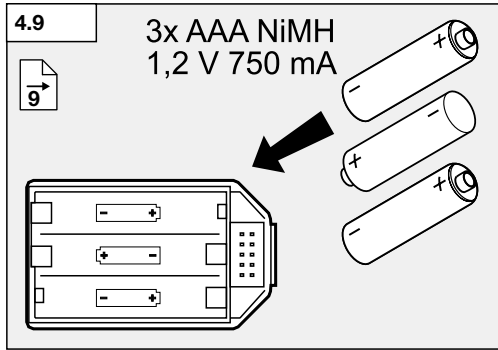
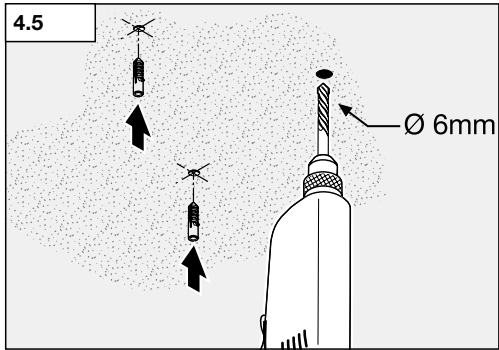

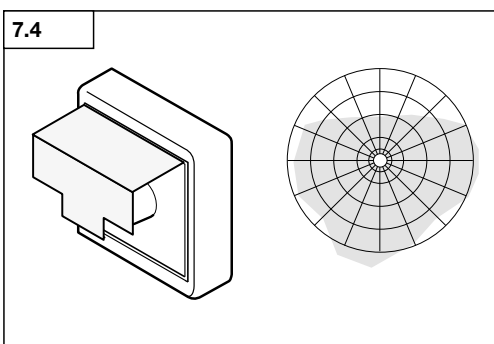
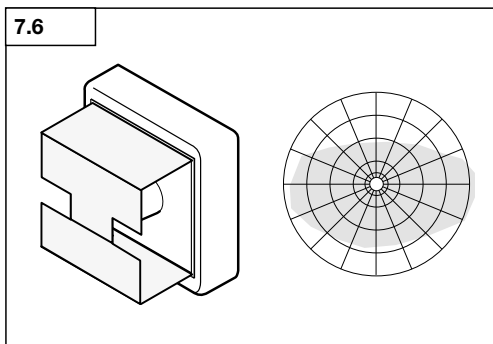
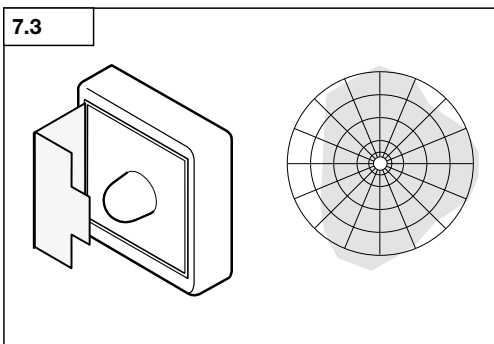
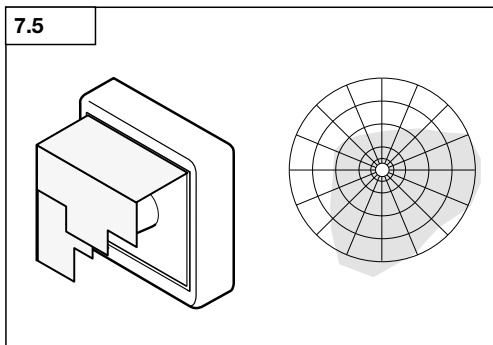
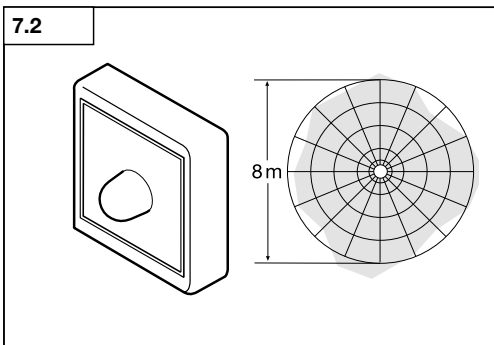
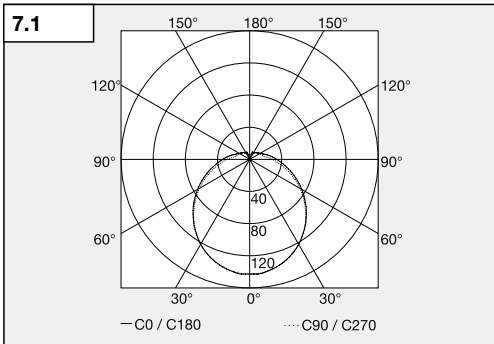

D

1. Zu diesem Dokument

Bitte sorgfältig lesen und aufbewahren!

- Urheberrechtlich geschützt. Nachdruck, auch auszugsweise, nur mit unserer Genehmigung.
- Änderungen, die dem technischen Fortschritt dienen, vorbehalten.

Symbolerklärung

Warnung vor Gefahr durch Elektrizität!

Warnung vor Gefahren!

Verweis auf Textstellen im Dokument.

2. Allgemeine Sicherheitshinweise

Gefahr durch elektrischen Strom!

Der Umgang mit elektrischem Strom kann zu gefährlichen Situationen führen. Die Berührung von stromführenden Teilen kann zu elektrischem Schock, Verbrennungen oder Tod führen.

- Sicherheitshinweise und Anweisungen in diesem Dokument unbedingt befolgen!
 - Arbeit an Netzspannung ist durch qualifiziertes Fachpersonal durchzuführen.
 - Landesübliche Installationsvorschriften und Anschlussbedingungen sind zu beachten (D: VDE 100, A: ÖVE-ÖNORM E8001-1, CH: SEV 1000).
 - Die Leuchte darf nicht in explosionsgefährdeten Bereichen montiert werden.
 - Bei der Montage muss die anzuschließende elektrische Leitung spannungsfrei sein und bleiben.
 - Die Leuchte muss mit einem Leitungsschutzschalter (10 A) abgesichert sein.
 - Anschluss an einen Dimmer führt zur Beschädigung der Leuchte.
 - Es dürfen max. 20 Leuchten RS PRO LED B1 in Reihe geschaltet werden.
 - Bekleben oder Lackieren der Leuchte ist nicht gestattet.
 - Für einen einwandfreien Betrieb ist ein erschütterungsfreier Montageort zu wählen.

Gefahr durch LED-Lichtstrahl!

Direktes Hineinblicken in die leuchtende LED kann zu einer Schädigung der Netzhaut führen.

- Niemals aus kurzer Distanz oder über einen längeren Zeitraum (> 5 Minuten) in die LED-Leuchte blicken.
- Die Leuchte darf nicht in explosionsgefährdeten Bereichen montiert werden.
- Für einen einwandfreien Betrieb ist ein erschütterungsfreier Montageort zu wählen.
- Umbauten und Veränderungen des Produkts sind nicht gestattet.

Gefahr durch Dämpfe oder Elektrolytflüssigkeit!

Durch Beschädigungen und unsachgemäßen Gebrauch des Akkus können Dämpfe oder Elektrolytflüssigkeit austreten. Bei Kontakt besteht die Gefahr von schweren Verletzungen (z. B. Verlust des Sehvermögens, Verätzungen).

- Niemals das Akkugehäuse oder den Akku öffnen.
- Dämpfe oder Elektrolytflüssigkeit nicht in die Augen gelangen lassen. Bei Augenkontakt:
 - Augen nicht reiben.
 - Augen sofort mit reichlich sauberem Wasser (z. B. Leitungswasser) ausspülen.
 - Arzt aufsuchen.
- Ausgelaufene Elektrolytflüssigkeit nicht berühren.
- Produkt sofort von offenem Feuer oder heißen Stellen entfernen.
- Kontaminierte Kleidung sofort entfernen.

3. RS PRO LED B1 Notlicht

Bestimmungsgemäßer Gebrauch

- Leuchte mit Notlichtfunktion.
- LED Sensor-Innenleuchte mit integriertem Pufferakku, der bei Stromausfall LED-Notlicht nach EN 60538-2-22 für 3 Stunden automatisch schaltet.
- Selbststeuernde effiziente Leuchte mit Hochfrequenzsensor zur Erkennung von Personen.
- Lichtsensor zur Erkennung der Raumsituation.

Lieferumfang/Geräteübersicht (Abb. 3.1)

Produktmaße (Abb. 3.2)



A	Abdeckhaube
B	HF Sensor
C	Testtaster Notlicht
D	Rote LED
E	Steckklemme
F	Dichtstopfen
G	Wand-/Deckenhalter
H	Dämmerungseinstellung
I	Zeiteinstellung
J	Reichweiteinstellung
K	PE
L	Chassis
M	Dichtstopfen

N	Blenden zur teilweisen Reichweitenbegrenzung
O	Notlichtmodul
P	Akkumulatoren
Q	Abstandhalter für Aufputzzuleitung

Lagerung/Transport

Das Notlichtmodul sollte getrennt von der Leuchte gelagert und transportiert werden. Ohne Netzanschluss erfüllt das Notlichtmodul sofort seine Funktion und schaltet ein, wenn es in die Leuchte gesteckt wird. Das Notlichtmodul verfügt über keinen Ausschalter. Die Installation sollte daher erst unmittelbar vor der Inbetriebnahme erfolgen.

Technische Daten Sensor-Leuchte

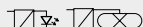
Abmessungen (H x B x T)	300 x 300 x 67 mm
Netzanschluss	230-240 V, 50 Hz
Leistung	16 W LED
Zusätzliche Schaltleistungen	
	Glühlampen, max. 800 W bei 230 V AC
	Leuchtstoffröhre, max. 400 W bei $\cos \varphi = 0,5$, induktive Last bei 230 V AC
	4 x max. à 60 W, C ≤ 88 µF bei 230 V AC ^{*1)}
Lichtstrom	1200 lm (ohne Haube)
Effizienz	75 lm/W (ohne Haube)
Lichtstrom (mit Haube)	Kunststoff PMMA: 972 lm kaltweiß / 950 lm warmweiß
Effizienz (mit Haube)	Kunststoff PMMA: 60,75 lm/W kaltweiß / 59,38 lm/W warmweiß
Lichtstrom Notlicht (mit Haube)	21 lm
Lichtfarbe	ca. 3000 Kelvin (warmweiß) / 4000 Kelvin (kaltweiß)
HF-Technik	5,8 GHz (reagiert temperaturunabhängig auf kleinste Bewegungen)
Erfassungswinkel	360° mit 160° Öffnungswinkel
Sendeleistung	ca. 1 mW
Reichweite	Ø 1-8 m, stufenlos, in 4 Richtungen dämpfbar
Max. Flächenabdeckung	ca. 50 m ²
Zeiteinstellung	5 sec. - 15 Min.
Dämmerungseinstellung	2-2000 Lux
Schutzart	IP 20
IK-Klasse	PMMA IK03
Schutzklasse	I
Temperaturbereich	0 °C bis +40 °C

^{*1)} Leuchtstofflampen, Energiesparlampen, LED-Leuchten mit elektronischem Vorschaltgerät (Gesamtkapazität aller angeschlossenen Vorschaltgeräte unter dem angegebenen Wert).

Technische Daten Akkumulatoren

3 Stk. **Panasonic NiMH**, HHR 80AAAB, 1,2 V/750 mAh, AAA

Ladung des Akkus mit ca. 23 mAh permanent, es entsteht keine Eigenerwärmung

Ladezeit: 24 h (dauerhafte Netzspannung)

kein Memory-Effekt

Akkukapazität/Notlichtdauer : mind. 3 h ^{*1)}

^{*1)} Die maximale Kapazität wird nur gewährleistet, wenn die mitgelieferten Akkus verwendet werden.

Wichtig: Wenn die Leuchtdauer des Notlichtmodul 3 h unterschreitet müssen die eingesetzten Akkus ausgetauscht werden.

4. Montage

Sensor-Leuchte

- Alle Bauteile auf Beschädigungen prüfen
- Bei Schäden das Produkt nicht in Betrieb nehmen



Gefahr durch elektrischen Strom!

Die Berührung von stromführenden Teilen kann zu elektrischem Schock, Verbrennungen oder Tod führen.

- Strom abschalten und Spannungszufuhr unterbrechen.
- Spannungsfreiheit mit Spannungsprüfer kontrollieren.
- Sicherstellen, dass die Spannungszufuhr unterbrochen bleibt.

Gefahr von Sachschäden

Ein Vertauschen der Anschlussleitungen kann zu Kurzschluss führen.

- Anschlussleitungen identifizieren.

Installation

Anschluss der Netzzuleitung (Abb. 4.8)

Die Netzzuleitung besteht aus einem 3-adrigen Kabel:

L = Phase (meistens schwarz, braun oder grau)

N = Neutraleiter (meistens blau)

PE = Schutzleiter (grün/gelb)

Im Zweifel müssen Sie die Kabel mit einem Spannungsprüfer identifizieren; anschließend wieder spannungsfrei schalten. Phase (**L**) und Neutraleiter (**N**) werden an der Lüsterklemme angeschlossen.

Wichtig:

- Ein Vertauschen der Anschlüsse führt im Gerät oder Ihrem Sicherungskasten später zum Kurzschluss. In diesem Fall müssen nochmals die einzelnen Kabel identifiziert und neu verbunden werden. In die Netzzuleitung kann ein Netzschalter zum Ein- und Ausschalten installiert sein.

Montageschritte

- Geeigneten Montageort auswählen unter Berücksichtigung der Reichweite und der Bewegungserfassung
- Stromversorgung abschalten (Abb. 4.1)
- Leuchte öffnen (Abb. 4.2)
- Notlichtmodul (Abb. 4.3) entnehmen
- Bohrlöcher anzeichnen (Abb. 4.4)
- Löcher bohren und Dübel einsetzen (Abb. 4.5)
- Kabelführung durchstoßen/oder Dichtstopfen entfernen und Anschlusskabel in die Leuchte einführen (Abb. 4.6)
- Leuchte montieren
- Direkt über der Anschlussdose (Abb. 4.6)
- Mit Abstandhaltern bei Aufputzkabeln (Abb. 4.7)
- Anschlusskabel anschließen (Abb. 4.8)
- Akkus entsprechend der angegebenen Polung in das Notlichtmodul einlegen (Abb. 4.9)
- Notlichtmodul an die vorgesehene Position stecken (Abb. 4.10)
- Stromversorgung einschalten (Abb. 4.11)
- Einstellung Notlicht vornehmen → 5. Bedienung Notlicht
- Einstellungen Sensor vornehmen → 5. Bedienung Sensor
- Leuchte schließen (Abb. 6.6)

5. Bedienung

Bedienung Notlicht

Der Notlichttest ist vor dem Gebrauch unbedingt durchzuführen.

- Taster „test“ drücken, Notlicht LEDs AN (Abb. 5.1).
- Taster „Test“ loslassen, Notlicht LEDs AUS.
- optionaler zusätzlicher Test: Versorgung von der Leuchte trennen.
- LED Modul muss einschalten.
- Das Notlichtmodul ist während des normalen Betriebs der Leuchte wechselbar.

- Die Ladekontroll-LED (charge) (**Abb. 5.2**) muss nach Einsatz des Notlichtmoduls auch bei Durchführung des Notlichttest immer leuchten. Der optionale zusätzliche Test, Trennung der Versorgung, ersetzt nicht die Prüfung über den Test-Taster.

Bedienung Sensor

• Dämmerungseinstellung

(Anschwelle) (**Abb. 5.3**).

Werkseinstellung: Tageslichtbetrieb

- Stufenlos einstellbar 2-2000 Lux
- Einstellregler auf (Sonne) = Tageslichtbetrieb ca. 2000 Lux
- Einstellregler auf (Mond) = Dämmerungsbetrieb ca. 2 Lux

• Zeiteinstellung (Ausschaltverzögerung)

(**Abb. 5.4**). **Werkseinstellung: 5 sec.**

- Stufenlos einstellbar 5 Sek. - 15 Min
- Durch jede erfasste Bewegung vor Ablauf dieser Zeit wird die Zeituhr erneut gestartet
- Nach jedem Abschaltvorgang der Leuchte ist eine erneute Bewegungserfassung für ca. 1 Sek. unterbrochen. Erst nach Ablauf dieser Zeit kann die Leuchte bei Bewegung wieder Licht schalten.

• Reichweitereinstellung (Empfindlichkeit)

(**Abb. 5.5**). **Werkseinstellung: +**

- Mit dem Begriff Reichweite ist der etwa kreisförmige Durchmesser auf dem Boden gemeint, der sich bei der Montage in 2,5 m Höhe als Erfassungsbereich ergibt.
- Einstellregler auf (-) = kurz vor (-) minimale Reichweite (ca. Ø 1m)
- Einstellregler auf (+) = maximale Reichweite (ca. Ø 8 m).
- Durch Einstecken der beiliegenden Blenden (**Abb. 7.2-7.6**) kann die Reichweite in 4 Richtungen verringert werden.

6. Anschlussmöglichkeiten

- Normalanschluss ohne Schalter, Parallelbetrieb mehrerer RS PRO LED B1 (**Abb. 6.1**)
- Normalanschluss mit Schalter (**Abb. 6.2**)
- Normalanschluss und Anschluss weiterer Verbraucher z. B. Lüfter, Leuchten anderer Bauart (**Abb. 6.3**)

7. Reichweitenbegrenzung

- Durch Einstecken der Blenden kann die Reichweite in 4 Richtungen verringert werden (**Abb. 7.2 – 7.6**)

8. Störungen Sensor-Leuchte

Sensor-Leuchte ohne Spannung

- Haussicherung defekt, nicht eingeschaltet, Leitung unterbrochen
 - neue Haussicherung, Netzschalter einschalten, Leitung überprüfen mit Spannungsprüfer
- Kurzschluss in der Netzzuleitung
 - Anschlüsse überprüfen
- Eventuell vorhandener Netzschalter aus
 - Netzschalter einschalten

Sensor-Leuchte schaltet nicht ein

- Dämmerungseinstellung falsch gewählt
 - neu einstellen
- Netzschalter AUS
 - einschalten
- Haussicherung defekt
 - neue Haussicherung, evtl. Anschluss überprüfen

Leuchte schaltet nicht aus

- Dauernde Bewegung im Erfassungsbereich
 - Bereich kontrollieren

Sensor-Leuchte schaltet ohne erkennbare Bewegung ein

- Leuchte nicht erschütterungsfrei montiert
 - Gehäuse fest montieren
- Bewegung lag vor, wurde jedoch vom Beobachter nicht erkannt (Bewegung hinter Wand, Bewegung eines kleinen Objektes in unmittelbarer Lampennähe etc.)
 - Bereich kontrollieren

Sensor-Leuchte schaltet trotz Bewegung nicht ein

- schnelle Bewegungen werden zur Störungsminimierung unterdrückt oder Erfassungsbereich zu klein eingestellt
 - Bereich kontrollieren

9. Störungen Notlichtmodul

Rote LED Ladekontrolle leuchtet nicht

- Notlichtmodul ist nicht richtig eingerastet
 - Netzanschluss prüfen
 - Einlegerichtung und Vollständigkeit der Akkus prüfen

Rote LED Ladekontrolle AN, Notlicht-LED schalten mit dem Taster nicht ein

- Akkus sind sehr weit entladen
 - Akkuzelle ist defekt oder falsch eingelegt
 - Netzanschluss prüfen
 - Einlegerichtung und Ladezustand der Akkus prüfen

Rote LED Ladekontrolle AUS, schaltet bei Tastendruck zusammen mit den Notlicht-LED ein

- Einlegerichtung und Vollständigkeit der Akkus prüfen

Notlicht LED gehen bei Betätigung des Taster gleich wieder aus

- Akkus leer oder defekt
 - Netzanschluss für Notlichtmodul prüfen, rote LED Ladekontrolle muss leuchten

10. Zubehör (optional)

- Notlichtmodul ohne Akkus
EAN 4007841006440
- Ersatzakku für Notlichtmodul (3 Stk.)
EAN 4007841006457

11. Entsorgung

- Gesetzliche Verpflichtung zur fachgerechten Entsorgung beachten.
- Altgeräte, Akkus und Batterien dem dafür vorgesehenen Rücknahmesystem zuführen (z. B. in der Verkaufsstelle oder bei einer Schadstoffsammelstelle abgeben).
- Altgeräte, Akkus und Batterien nicht mit unsortiertem Hausmüll entsorgen.
- Altgeräte, Akkus und Batterien nicht ins Feuer oder ins Wasser werfen.

Informationen erhältlich bei der Stadt-/Gemeindeverwaltung.

12. EG-Konformitätserklärung

Dieses Produkt erfüllt die Anforderungen folgender Normen, Gesetze und Richtlinien:

- EMV-Richtlinie 2004/108/EG
- RoHS-Richtlinie 2011/65/EG
- Elektro- und Elektronikgerätegesetz (ElektroG)
- Batteriegesetz (BattG)
- Richtlinie für Elektro- und Elektronikaltgeräte WEEE 2012/19/EU

13. Garantie

STEINEL-Produkt:

- Hergestellt mit größter Sorgfalt.
- Funktions- und sicherheitsgeprüft nach geltenden Vorschriften.
- Mit Endkontrolle.

STEINEL-Garantie:

- Garantie für einwandfreie Beschaffenheit und Funktion.
- Frist 36 Monate, beginnend mit dem Tag des Verkaufs an den Verbraucher.
- Beinhaltet die Beseitigung von Mängeln, die auf Material- oder Fabrikationsfehlern beruhen.
- Leistung erfolgt durch Instandsetzung oder Austausch mangelhafter Teile nach unserer Wahl.
- Leistung entfällt für Schäden an Verschleißteilen.
- Leistung entfällt für Schäden und Mängel, die durch unsachgemäße Behandlung oder Wartung auftreten.
- Weitergehende Folgeschäden an fremden Gegenständen sind von der Garantie ausgeschlossen.
- Garantie wird nur gewährt, wenn das unzerlegte Gerät mit kurzer Fehlerbeschreibung, Kassenbono oder Rechnung (Kaufdatum und Händlerstempel) eingesandt wird.
- Bitte das Produkt gut verpackt an die zutreffende Servicestation senden.

Reparaturservice:

- Nach Ablauf der Garantiezeit.
- Bei Mängeln ohne Garantieanspruch.
- Fragen Sie Ihre nächste Servicestation nach der Möglichkeit einer Instandsetzung.

Weitere Informationen:

<http://www.steinell.de>



1. About this document

Please read carefully and keep in a safe place.

- Under copyright. Reproduction either in whole or in part only with our consent.
- Subject to change in the interest of technical progress.

Symbols



Warning of electrical hazard.



Hazard warning!



Reference to other information in the document.

2. General safety precautions



Hazard from electrical power.

Working with electrical current may produce hazardous situations. Touching live parts can result in electrical shock, burns or death.

- Always follow the safety precautions and instructions given in this document.
 - Work on mains voltage must only be performed by qualified, skilled personnel.
 - National wiring regulations and electrical operating conditions must be observed (D): VDE 100, (A): ÖVE-ÖNORM E8001-1, (CH): SEV 1000).
 - The luminaire must not be installed in potentially explosive atmospheres.
 - During installation, the electric power cable being connected must be dead and remain dead.
 - The light must be protected by a circuit breaker (10 A).
 - Connection to a dimmer will damage the luminaire.
 - No more than twenty RS PRO LED B1 luminaires must be connected in series.
 - Do not coat or stick adhesive film to the luminaire.
 - Select a non-vibrating site of installation to ensure proper working order.



Hazard from LED light!

- Looking directly into the LED light when it is ON could damage your retina.
- Never look into the LED luminaire at short range or for any prolonged period (> 5 minutes).
 - The luminaire must not be installed in potentially explosive atmospheres.
 - Select a non-vibrating site of installation to ensure proper working order.
 - No changes or modifications must be made to the product.



Hazard from vapours or electrolyte fluid!

Vapours or electrolyte fluid may escape from the rechargeable battery if it is damaged or used improperly. Coming into contact with them may result in severe injury (e.g. loss of sight, acid burns).

- Never open the rechargeable battery enclosure or the rechargeable battery itself.
- Do not allow vapours or electrolyte fluid to come into contact with your eyes. In the event of contact with eyes:
 - Do not rub your eyes.
 - Immediately rinse eyes with plenty of clean water (such as tap water).
 - Seek medical advice.
- Do not touch any electrolyte fluid that has escaped.
- Immediately move product away from naked flamed or sources of heat.
- Immediately remove contaminated clothing.

3. RS PRO LED B1 emergency light

Proper use

- Luminaire with emergency lighting function.
- Indoor LED SensorLight with integrated back-up rechargeable battery that automatically provides 3 hours of LED emergency lighting in compliance with EN 60538-2-22.
- Efficient, automatically controlled luminaire with high-frequency sensor for detecting persons.
- Photoelectric sensor for identifying the room situation.

Package contents / product features (Fig. 3.1)

Product dimensions (Fig. 3.2)



- A Shade
- B HF-sensor
- C Emergency light test button
- D Red LED
- E Plug-in terminal
- F Sealing plug
- G Wall / ceiling mount
- H Light-level setting
- I Time setting
- J Reach setting
- K PE
- L Chassis
- M Sealing plug

- N Shrouds for partially limiting range
- O Emergency-light module
- P Rechargeable batteries
- Q Spacer for surface wiring

Storage / transportation

The emergency light module and luminaire should be stored and transported separately from each other. Requiring no connection to mains power, the emergency light module is immediately ready for operation and switches ON when it is plugged into the luminaire. The emergency light module has no OFF switch. This means it should only be installed more or less immediately before use.

Technical specifications for SensorLight

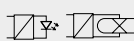
Dimensions (w x h x d)	300 x 300 x 67 mm
Voltage	230-240 V/50 Hz
Output	16 W LED
Additional switching capacities	
	Incandescent lamps, 800 W max. at 230 V AC
	Fluorescent tube, 400 VA max. at $\cos \varphi = 0.5$, inductive load at 230 V AC
	4 x 60 W max., $C \leq 88 \mu\text{F}$ at 230 V AC ^{*1)}
Luminous flux	1200 lm (without diffuser)
Efficiency	75 lm/W (without diffuser)
Luminous flux (with shade/diffuser)	PMMA plastic: 972 lm cool white / 950 lm warm white
Efficiency (with shade/diffuser)	PMMA plastic: 60.75 lm/W cool white / 59.38 lm/W warm white
Luminous flux, emergency light (with shade)	21 lm
Colour temperature	approx. 3000 kelvin (warm white) / 4000 kelvin (cool white)
HF-system	5.8 GHz (responds to the tiniest movement regardless of temperature)
Detection angle	360° with 160° angle of aperture
Transmitter power	approx. 1 mW
Reach	1-8 m all round, infinitely variable, can be limited in 4 directions
Max. area covered	approx. 50 m ²
Time setting	5 sec. - 15 min.
Twilight setting	2-2000 lux
IP rating	IP 20
IK rating	PMMA IK03
Protection class	I
Temperature range	0° C to +40 °C

^{*1)} Fluorescent lamps, low-energy lamps, LED lights with electronic ballast (total capacity of all ballasts connected below the level stated).

Technical specifications - rechargeable batteries

3 ea. Panasonic NiMH HHR 80AAAB, 1.2 V/750 mAh, AAA
Batteries permanently charged at approx. 23 mAh, generating no heat
Charging time: 24 h (permanently connected to mains power)
No memory effect

Rechargeable battery capacity / emergency lighting duration: at least 3 h ^{*1)}

^{*1)} Maximum capacity only ensured by using rechargeable batteries provided.

Important: rechargeable batteries must be changed if the emergency light module stays on for less than 3 h.

4. Installation

SensorLight

- Check all components for damage
- Do not use the product if it is damaged



Hazard from electrical power.

Touching live parts can result in electrical shock, burns or death.

- Switch OFF power and interrupt power supply.
- Check safe isolation from power supply with a voltage tester.
- Make sure power supply remains interrupted.

Risk of damage to property

Mixing up connection leads may produce a short circuit.

- Identify connection leads.

Installation

Connecting the mains power supply lead (Fig. 4.8)

The mains power supply lead is a 3-core cable:

L = phase conductor
(usually black, brown or grey)

N = neutral conductor (usually blue)

PE = protective-earth conductor (green/yellow)

If you are in any doubt, identify the conductors using a voltage tester; then disconnect from the power supply again. Connect phase (**L**) and neutral conductor (**N**) to the terminal block.

Important:

- Mixing up the connections will produce a short circuit later on in the product or your fuse box. In this case, you must identify the individual conductors once again and re-connect them. A mains switch for switching the product ON and OFF may be installed in the mains supply lead.

Installation procedure

- Select appropriate site of installation, giving consideration to reach and detection of movements
- Switch OFF power supply (Fig. 4.1)
- Open luminaire (Fig. 4.2)
- Remove emergency light module (Fig. 4.3)
- Mark drill holes (Fig. 4.4)
- Drill holes and insert wall plugs (Fig. 4.5)
- Pierce cable entry or remove sealing plug and route connection cable into the luminaire (Fig. 4.6)
- Install luminaire
- Directly over the outlet (Fig. 4.6)
- With spacers for surface wiring (Fig. 4.7)
- Connect cables (Fig. 4.8)
- Insert rechargeable batteries into the emergency light module, making sure they are the right way round (Fig. 4.9)
- Fit emergency light module at the position provided for it (Fig. 4.10)
- Switch ON power supply (Fig. 4.11)
- Set emergency light →
5. Operating emergency light
- Sets sensors →
5. Operating sensor
- Close luminaire (Fig. 6.6)

5. Operation

Operating emergency light

The emergency light test must always be performed before use.

- Press "test" button, emergency light LEDs ON (Fig. 5.1)
- Release "test" button, emergency light LEDs OFF.
- Optional additional test: disconnect supply from luminaire.
- LED module must switch ON.
- The emergency light module can be changed during normal luminaire operation.

- The charge indicator LED (charge) (Fig. 5.2) must always light up after fitting emergency light module - also when performing emergency light test. The optional additional test (disconnecting from the supply) is no substitute for test using test button

Operating sensor

- **Light-level setting (response threshold) (Fig. 5.3). Factory setting: daylight operation**
 - 2-2000 lux, infinitely variable
 - Control dial set to (sun) = daylight operation approx. 2000 lux
 - Control dial set to (moon) = twilight operation at approx. 2 lux
- **Time setting (switch-OFF delay) (Fig. 5.4). Factory setting: 5 sec.**
 - 5 sec. - 15 min., infinitely variable
 - Any movement detected before this time elapses resets timer
 - Motion detection is always interrupted for approx. 1 sec. after switching OFF the luminaire. The luminaire can only switch light ON in response to movement again after this period elapses.
- **Reach setting (sensitivity) (Fig. 5.5). Factory setting: +**
 - Reach is understood to mean the diameter of the more or less circular detection zone produced on the floor when mounting the sensor at a height of 2.5 m.
 - Control dial set to (-) = just before (-) minimum reach (Ø approx. 1m)
 - Control dial set to (+) = maximum reach (Ø approx. 8 m)
 - Reach can be reduced in 4 directions by fitting the shrouds included with the luminaire (Fig. 7.2-7.6).

6. Connection options

- Normal connection without switch, several RS PRO LED B1 operating in parallel (Fig. 6.1)
- Normal connection with switch (Fig. 6.2)
- Normal connection with other loads connected, e.g. fan, other types of luminaire (Fig. 6.3)

7. Limiting reach

- Reach can be limited in 4 directions by fitting shrouds (Fig. 7.2 - 7.6)

8. SensorLight malfunctions

SensorLight without power

- Fuse has blown in building fuse box; not switched ON; break in wiring
 - Fit new fuse in building fuse box, switch ON mains switch, check wiring with voltage tester
- Short circuit in mains power supply lead
 - Check connections
- Any mains switch OFF
 - Switch on at mains switch

SensorLight does not switch ON

- Wrong twilight setting selected
 - Readjust
- Mains switch OFF
 - Switch ON
- Fuse faulty in building's fuse box
 - Fit new fuse in building fuse box, check connection if necessary

Light does not switch OFF

- Continued movement within the detection zone
 - Check detection zone

SensorLight switching ON despite no movement being detected

- Install luminaire at a non-vibrating site
 - Securely mount enclosure
- Movement occurred but not detected by sensor (movement behind wall, small object moving in immediate proximity of lamp etc.)
 - Check detection zone

SensorLight does not switch ON despite movement taking place

- To minimise malfunctioning, rapid movements are suppressed or detection zone set too small
 - Check detection zone

9. Emergency light module malfunctions

Red LED charge indicator not showing

- Emergency light module not properly engaged
 - Check mains power connection
 - Make sure all rechargeable batteries are fitted and inserted the right way round

Red LED charge indicator ON, emergency light LEDs do not switch ON in response to pressing button

- Rechargeable batteries very low
- Rechargeable battery cell faulty or fitted the wrong way round
 - Check mains power connection
 - Make sure rechargeable batteries are fitted the right way round and check state of charge

Red LED charge indicator OFF. On pressing button, switches ON together with emergency light LED

- Make sure all rechargeable batteries are fitted and inserted the right way round

Emergency light LEDs immediately go out on pressing button

- Rechargeable batteries run out or faulty
 - Check emergency light module's mains power connection, red LED charge indicator must show

10. Accessories (optional)

- Emergency light module without rechargeable batteries EAN 4007841006440
- Replacement rechargeable battery emergency light module (3 each) EAN 4007841006457

11. Disposal

- Observe any obligation in law to dispose of the light in the proper manner.
- At the end of their useful life, channel lights and rechargeable / normal batteries into the recycling system in operation where you are (e.g. by returning them to the point of sale or to a collection point that takes back harmful substances).
- At the end of their useful life, do not dispose of lights and rechargeable / normal batteries in unsorted household waste.
- Do not throw lights, rechargeable / normal batteries into fire or water at the end of their useful life. Ask your local authority for information.

12. EC Declaration of Conformity

This product complies with the requirements defined in the following standards, legislation and directives:

- EMC Directive 2004/108/EC
- RoHS Directive 2011/65/EC
- Waste Electrical and Electronic Equipment Act
- Battery Act
- Directive on Waste Electrical and Electronic Equipment WEEE 2012/19/EU

13. Guarantee

STEINEL product:

- Manufactured with the utmost care.
- Tested for proper operation and safety in accordance with applicable regulations.
- With final inspection.

STEINEL warranty:

- Warranty on perfect condition and proper working order.
- 36 months starting on the day the product was sold to the consumer.
- Covers the removal of defects resulting from material flaws or manufacturing faults.
- The warranty will be met by repair or replacement of defective parts at our own discretion.
- The warranty does not cover damage to wearing parts.
- This warranty does not cover damage and defects resulting from improper treatment or maintenance.
- Further consequential damage to other objects is excluded from the warranty.
- Claims under the warranty will only be accepted if the product is returned fully assembled with a brief description of the fault, a receipt or invoice (date of purchase and dealer's stamp).
- Please send the product well packed to the appropriate Service Centre.

Repair service:

- Outside the warranty period.
- Defects not covered by the warranty.
- Ask your nearest service station for the possibility of repair.

Further information:

<http://www.steinell.de>



F

1. À propos de ce document

Veillez le lire attentivement et le conserver en lieu sûr !

- Il est protégé par la loi sur les droits d'auteur. Une réimpression même partielle n'est autorisée qu'après notre accord préalable.
- Sous réserve de modifications techniques.

Explication des symboles



Danger dû à l'électricité !



Attention danger !



Renvoi à des passages dans le document.

2. Consignes de sécurité générales



Risque d'électrocution !

L'utilisation du courant électrique peut être source de situations dangereuses. Le contact avec des pièces électroconductrices peut entraîner des risques de choc électrique, de brûlures et de mort.

- Respectez impérativement les consignes de sécurité et les instructions contenues dans ce document !
 - Uniquement du personnel spécialisé qualifié est autorisé à intervenir sur le réseau électrique.
 - Il est impératif de tenir compte des directives locales d'installation et des conditions de raccordement (normes NF C-15100, (A): ÖVE-ÖNORM E8001-1, (CH): SEV 1000).
 - Il est interdit de monter le hublot dans des zones exposées à un risque d'explosion.
 - Pendant le montage, les conducteurs à raccorder doivent être et rester hors tension.
 - Le hublot doit être protégé par un disjoncteur de protection de ligne (10 A).
 - Le raccordement à un variateur d'intensité lumineuse provoque l'endommagement du hublot.
 - Il est permis de connecter au maximum 20 hublots RS PRO LED B1 en série.
 - Il est interdit de coller ou de peindre le hublot.
 - Choisir un emplacement de montage exempt de vibrations afin de garantir le parfait fonctionnement du hublot.



Risques dus au rayon lumineux LED !

Le fait de regarder directement la LED allumée risque d'endommager la rétine.

- Ne regarder jamais à courte distance ou de manière prolongée (> à 5 minutes) le faisceau lumineux du hublot LED.
- Il est interdit d'installer le hublot dans des zones à risque d'explosion.
- Choisir un emplacement de montage exempt de vibrations afin de garantir un parfait fonctionnement du hublot.
- Il est interdit de transformer et de modifier le produit.



Danger dû à des vapeurs ou au liquide électrolytique !

Des vapeurs ou du liquide électrolytique peuvent/peut s'échapper en cas d'utilisation incorrecte et d'endommagement des accus. En cas de contact, risque de blessures graves (par ex. perte de l'acuité visuelle, brûlures par acides).

- Ne jamais ouvrir le boîtier des accus ou l'accu.
- Éviter le contact des vapeurs ou du liquide électrolytique avec les yeux. En cas de contact avec les yeux :
 - ne pas frotter les yeux.
 - Rincer immédiatement abondamment les yeux avec de l'eau propre (par ex. avec de l'eau du robinet).
 - Consulter un médecin.
- Ne pas toucher le liquide électrolytique qui s'est écoulé.
- Retirer immédiatement le produit des flammes nues ou des points très chauds.
- Enlever immédiatement les vêtements contaminés.

3. Veilleuse RS PRO LED B1

Utilisation conforme aux prescriptions

- Hublot à fonction veilleuse.
- Hublot intérieur LED à détecteur à accu tampon intégré allumant automatiquement la veilleuse LED pendant 3 heures en cas de panne de courant conformément à la norme EN 60538-2-22.
- Hublot efficace à pilotage automatique équipé d'un détecteur hyper fréquence pour la détection des personnes.
- Détecteur lumineux pour l'identification de la situation lumineuse dans la pièce.

Volume de livraison/Vue d'ensemble de l'appareil
(**ill. 3.1**)

Dimensions du produit (**ill. 3.2**)



- A Globe
- B Détecteur HF
- C Bouton de test de la veilleuse
- D LED rouge
- E Borne à fiche
- F Bouchon d'étanchéité
- G Support mural / Support de plafond
- H Réglage de la luminosité de déclenchement
- I Minuterie
- J Réglage de la portée
- K PE
- L Châssis
- M Bouchon d'étanchéité

- N Caches pour la limitation partielle de la portée
- O Module de la veilleuse
- P Accumulateurs
- Q Pièces d'écartement pour le câble d'alimentation en saillie

Stockage/Transport

Il convient de stocker et de transporter séparément le module de la veilleuse et le hublot. Sans raccordement au secteur, le module de la veilleuse remplit immédiatement sa fonction et s'allume dès qu'il est inséré dans le hublot. Le module de la veilleuse ne dispose pas d'un interrupteur pour la mise à l'arrêt. C'est pourquoi, il convient de le poser juste avant la mise en service.

Caractéristiques du hublot à détecteur

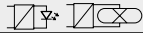
Dimensions (H x l. x P)	300 x 300 x 67 mm
Alimentation	230 à 240 V, 50 Hz
Puissance	LED de 16 W
Puissances d'éclairage supplémentaires	
	Ampoules à incandescence, 800 W max. pour 230 V CA
	Tube fluorescent, max. 400 W pour $\cos \varphi = 0,5$, charge inductive pour 230 V CA
	4 x max. à 60 W, C ≤ 88 µF pour 230 V CA ^{**1)}
Flux lumineux	1200 lm (sans globe)
Efficacité	75 lm/W (sans globe)
Courant d'éclairage (avec globe)	Plastique PMMA : 972 lm blanc froid / 950 lm blanc chaud
Efficacité (avec globe)	Plastique PMMA : 60,75 lm/W blanc froid / 59,38 lm/W blanc chaud
Courant d'éclairage de la veilleuse (avec globe)	21 lm
Couleur de la lumière	env. 3000 kelvins (blanc chaud) / 4000 kelvins (blanc froid)
Technique HF	5,8 GHz (réagit indépendamment de la température au moindre mouvement)
Angle de détection	360° avec une ouverture angulaire de 160°
Puissance d'émission	env. 1 mW
Portée	1 à 8 m de Ø, en continu, atténuation possible dans 4 directions
Couverture de surface max.	env. 50 m ²
Minuterie	5 s à 15 mn
Réglage de la luminosité de déclenchement	2 à 2000 lx
Indice de protection	IP 20
Classe IK	PMMA IK03
Classe	I
Intervalle de température	de 0 °C à +40 °C

^{**1)} Tubes fluorescents, ampoules à économie d'énergie, luminaires à LED avec ballast électronique (capacité totale de tous les ballasts raccordés inférieure à la valeur indiquée).

Caractéristiques techniques des accumulateurs

3 accus Panasonic NiMH, HHR 80AAAB, 1,2 V/750 mAh, AAA

Charge en permanence de l'accu avec env. 23 mAh, aucun auto-échauffement

Durée de la charge : 24 h (tension du secteur permanente)

Pas d'effet de mémoire

Capacité des accus/Durée de la veilleuse : au moins 3 h ^{**1)}

^{**1)} La capacité maximale n'est garantie que si les accumulateurs fournis avec l'appareil sont utilisés.

Important : si la durée d'éclairage du module de la veilleuse est inférieure à 3 h, il faut alors remplacer les accus utilisés.

4. Montage

Hublot à détecteur

- Vérifier que tous les composants ne sont pas endommagés.
- Ne pas mettre le produit en service en cas de dommage.



Risque d'électrocution !

Le contact avec des pièces électroconductrices peut entraîner des risques de choc électrique, de brûlures et de mort.

- Couper le courant et l'alimentation en tension.
- Contrôler l'absence de courant à l'aide d'un testeur de tension.
- S'assurer que l'alimentation en tension reste coupée.

Risque de dommages matériels

Une inversion des câbles de raccordement peut entraîner un court-circuit.

- Identifier les câbles de raccordement.

Installation

Branchement du câble secteur (**ill. 4.8**)

Le câble secteur est composé d'un câble à 3 conducteurs :

L = phase (généralement noir, marron ou gris)

N = neutre (généralement bleu)

PE = conducteur de terre (vert/jaune)

En cas de doute, il faut identifier les câbles avec un testeur de tension, puis les remettre hors tension.

La phase (**L**) et le neutre (**N**) sont branchés au domino.

Important :

- Une inversion des branchements entraînera plus tard un court-circuit dans l'appareil ou dans le boîtier à fusibles. Dans ce cas, il faut à nouveau identifier les câbles et les raccorder en conséquence. Il est possible de monter un interrupteur secteur sur le câble d'alimentation secteur permettant la mise en ou hors circuit de l'appareil.

Étapes de montage

- Choisir l'emplacement de montage approprié en tenant compte de la portée et de la détection des mouvements
- Couper l'alimentation en courant (**ill. 4.1**)
- Ouvrir le hublot (**ill. 4.2**)
- Retirer le module de la veilleuse (**ill. 4.3**)
- Marquer l'emplacement des trous (**ill. 4.4**)
- Percer les trous puis introduire les chevilles (**ill. 4.5**)
- Percer le passage du câble/ou retirer le bouchon d'étanchéité puis introduire le câble de raccordement dans le hublot (**ill. 4.6**)
- Poser le hublot
- Directement au-dessus de la boîte de dérivation (**ill. 4.6**)
- Avec des pièces d'écartement pour les câbles en saillie (**ill. 4.7**)
- Brancher les câbles de raccordement (**ill. 4.8**)
- Introduire les accus dans le module de la veilleuse en respectant la polarité indiquée (**ill. 4.9**)
- Enfiler le module de la veilleuse à l'emplacement prévu (**ill. 4.10**)
- Mettre l'appareil sous tension (**ill. 4.11**)
- Procéder au réglage de la veilleuse → 5. Commande de la veilleuse
- Procéder aux réglages du détecteur → 5. Commande du détecteur
- Fermer le hublot (**ill. 6.6**)

5. Commande

Commande de la veilleuse

Effectuer impérativement le test de la veilleuse avant toute utilisation.

- Appuyer sur le bouton « Test », les LED de la veilleuse sont ALLUMÉES (ill. 5.1)
- Relâcher le bouton « Test », les LED de la veilleuse sont ÉTEINTES.
- Test supplémentaire disponible en option : couper l'alimentation du hublot.
- Le module LED doit s'activer.
- Le module de la veilleuse est interchangeable pendant le fonctionnement normal du hublot.
- La LED de surveillance de la charge (charge) (ill. 5.2) doit toujours être allumée dès que le module de la veilleuse est utilisé et lors de la réalisation du test de la veilleuse. Le test supplémentaire disponible en option et la coupure de l'alimentation ne remplacent pas le test via le bouton de test.

Commande du détecteur

- Réglage de la luminosité de déclenchement (seuil de réaction) (ill. 5.3).

Réglage effectué en usine : fonctionnement diurne

- Réglage en continu de 2 à 2000 lx
- Bouton de réglage positionné sur (le soleil) = fonctionnement diurne env. 2000 lx
- Bouton de réglage positionné sur (la lune) = fonctionnement nocturne env. 2 lx

- Minuterie (temporisation de l'extinction) (ill. 5.4.). Réglage effectué en usine : 5 s

- Réglage en continu de 5 s à 15 mn
- La minuterie redémarre à chaque mouvement détecté avant que cette durée soit écoulée
- Après chaque extinction du hublot, une nouvelle détection des mouvements est interrompue pendant env. 1 seconde. Ce n'est qu'après ce temps que le hublot peut rallumer la lumière en cas de mouvement.

- Réglage de la portée (sensibilité) (ill. 5.5).

Réglage effectué en usine : +

- On entend par le terme « portée », le diamètre presque circulaire sur le sol qui en résulte comme zone de détection lors du montage à une hauteur de 2,5 m.
- Bouton de réglage sur (-) = juste avant (-) portée minimale (env. Ø 1 m)
- Bouton de réglage sur (+) = portée maximale (env. Ø 8 m).

- Il est possible de réduire la portée dans 4 directions en enfichant les caches fournis avec le hublot (ill. 7.2 à 7.6).

6. Branchements possibles

- Branchement normal sans interrupteur, mise en réseau de plusieurs hublots RS PRO LED B1 (ill. 6.1)
- Branchement normal avec interrupteur (ill. 6.2)
- Branchement normal et branchement d'autres consommateurs par ex. aérateur, hublots d'autres types (ill. 6.3)

7. Limitation de la portée

- Il est possible de réduire la portée dans 4 directions en enfichant les caches (ill. 7.2 à 7.6)

8. Dysfonctionnements du hublot à détecteur

Le hublot à détecteur n'est pas sous tension

- Fusible de la maison défectueux, appareil hors circuit, câble coupé
 - Changer le fusible défectueux, mettre l'interrupteur en circuit, vérifier le câble à l'aide d'un testeur de tension
- Court-circuit dans le câble secteur
 - Vérifier le branchement.
- L'interrupteur éventuellement présent en position arrêt
 - Mettre l'interrupteur en circuit

Le hublot ne s'allume pas.

- Mauvais choix du réglage de la luminosité de déclenchement
 - Régler à nouveau
- Interrupteur en position ARRÊT
 - Mettre en circuit
- Fusible de la maison défectueux
 - Remplacer le fusible défectueux, vérifier éventuellement le branchement

Le hublot ne s'éteint pas.

- Mouvement continu dans la zone de détection
 - Contrôler la zone de détection

Le hublot à détecteur s'allume sans mouvement décelable

- Le hublot n'est pas monté à un emplacement exempt de vibrations
 - Monter le boîtier de manière fixe
- Un mouvement a eu lieu, l'observateur ne l'a cependant pas remarqué (mouvement derrière le mur, mouvement d'un petit objet à proximité immédiate du hublot, etc.)
 - Contrôler la zone de détection

Le hublot à détecteur ne s'allume pas malgré le mouvement

- Les mouvements rapides ne sont pas identifiés afin de limiter les dysfonctionnements ou la zone de détection réglée est trop petite
 - Contrôler la zone de détection

9. Dysfonctionnements du module de la veilleuse

La LED rouge de surveillance de la charge est éteinte

- Le module de la veilleuse n'est pas correctement encliqueté
 - Contrôler le raccordement au secteur
 - Vérifier que les accus sont introduites dans le bon sens et qu'il n'en manque pas une.

La LED rouge de surveillance de la charge est ALLUMÉE, les LED de la veilleuse ne s'allument pas en appuyant sur le bouton

- Les accus sont très profondément déchargées
- L'accu est défectueuse ou a été mal introduite
 - Contrôler le raccordement au secteur
 - Vérifier que les accus sont introduites dans le bon sens et leur niveau de charge

La LED rouge de surveillance de la charge est ÉTEINTE, la LED s'allume en même temps que les LED de la veilleuse en appuyant sur le bouton

- Vérifier que les accus sont introduites dans le bon sens et qu'il n'en manque pas une.

Les LED de la veilleuse s'éteignent à nouveau dès que le bouton est actionné

- Les accus sont déchargées ou défectueuses
 - Vérifier le branchement au secteur du module de la veilleuse, la LED rouge de surveillance de la charge doit être allumée

10. Accessoires (en option)

- Module de la veilleuse sans accu
EAN 4007841006440
- Accu de remplacement pour le module de la veilleuse (3 accus
EAN 4007841006457

11. Élimination

- Veuillez respecter les obligations légales relatives à une élimination correcte.
- Ramenez les anciens appareils et les piles au système de reprise prévu à cet effet (par ex. au point de vente ou de collecte des substances toxiques).
- Ne jetez pas les anciens appareils, les accus et les piles avec les ordures ménagères non triées.
- Ne jetez pas les anciens appareils, les accus et les piles au feu ou dans l'eau.

Pour plus d'informations à ce sujet, veuillez contacter les services administratifs de la ville ou de la commune.

12. Déclaration de conformité CE

Ce produit est conforme aux exigences des normes, lois et directives suivantes :

- Directive sur la compatibilité électromagnétique 2004/108/CE
- Directive RoHS 2011/65/CE
- Loi sur les déchets d'équipements électriques et électroniques (ElektroG)
- Loi sur les piles et les accumulateurs (BattG)
- Directive sur les appareils électriques et électroniques WEEE 2012/19/UE

13. Garantie

Le produit STEINEL :

- Fabriqué avec le plus grand soin.
- Le fonctionnement et la sécurité de ce produit ont été contrôlés selon les directives actuellement en vigueur.
- Avec un contrôle final.

La garantie STEINEL :

- STEINEL garantit un état et un fonctionnement irréprochables.
- La durée de garantie est de 36 mois et débute au jour de la vente au consommateur.

- Elle comprend l'élimination des défauts provenant d'un vice de matière ou de construction.
- La garantie sera assurée à notre discrétion par réparation ou échange des pièces défectueuses.
- La garantie ne s'applique pas aux pièces d'usure.
- La garantie ne s'applique ni aux dommages ni aux défauts dus à une utilisation ou maintenance incorrecte.
- Les dommages consécutifs causés à d'autres objets sont exclus de la garantie.
- La garantie ne s'applique que si l'appareil non démonté est retourné accompagné d'une brève description du défaut et d'un ticket de caisse ou d'une facture portant la date d'achat et le cachet du vendeur.
- Veuillez envoyer le produit correctement emballé au service après-vente.

Service de réparation :

- Une fois la garantie écoulee.
- En cas de défauts non couverts par la garantie.
- Contactez votre point de service après-vente pour savoir si une remise en état de l'appareil est possible.

Complément d'informations :

<http://www.steinel.de>



NL

1. Over dit document

Zorgvuldig doorlezen en bewaren a.u.b.!

- Rechten uit het auteursrecht voorbehouden. Vermenigvuldiging, ook van delen van deze handleiding, is alleen met onze toestemming geoorloofd.
- Wijzigingen in het kader van de technische vooruitgang voorbehouden.

Symboltoelichting



Waarschuwing voor gevaren door elektriciteit!



Waarschuwing voor gevaar!



Verwijzing naar tekstpassages in het document.

2. Algemene veiligheidsvoorschriften



Gevaar door elektrische stroom!

Door de omgang met elektrische stroom kunnen gevaarlijke situaties ontstaan. Het aanraken van stroomvoerende componenten kan een elektrische schok, verbrandingen of zelfs de dood tot gevolg hebben.

- De veiligheidsinformatie en instructies in dit document moeten altijd worden nageleefd!
 - Werkzaamheden aan de netspanning moeten door gekwalificeerd vakpersoneel worden uitgevoerd.
 - De nationale installatievoorschriften en aansluitvoorwaarden moeten worden nageleefd (D: VDE 100, A: ÖVE-ÖNORM E8001-1, CH: SEV 1000).
 - De lamp mag niet in explosieve omgevingen worden gemonteerd.
 - Bij de montage moet de aan te sluiten elektrische leiding spanningsvrij zijn en blijven.
 - De lamp moet beveiligd zijn met een veiligheidsschakelaar (10 A).
 - Het aansluiten op een dimmer heeft tot gevolg dat de lamp wordt beschadigd.
 - Er mogen max. 20 lampen RS PRO LED B1 in serie worden geschakeld.
 - De lamp niet beplakken of lakken.
 - Kies voor een goede functie van de lamp een trillingsvrije montageplaats.



Gevaar door led-lichtstraal!

Rechtstreeks in de brandende led-lamp kijken kan schade aan het netvlies veroorzaken.

- Kijk nooit vanaf een korte afstand of gedurende een langere tijd (> 5 minuten) in de led-lamp.
- De lamp mag niet in een explosieve omgeving gemonteerd worden.
- Kies voor een goede functie van de lamp een trillingsvrije montageplaats.
- Veranderingen en aanpassingen aan het product zijn niet toegestaan.



Gevaar door dampen of elektrolytvloeistof!

Door beschadigingen of onjuist gebruik van de accu kunnen er dampen of elektrolytvloeistof ontsnappen. Bij aanraking is zwaar lichamelijk letsel mogelijk (bijv. verlies van het gezichtsvermogen, verbrandingen door inbijten).

- De behuizing van de accu of de accu zelf mogen nooit worden geopend.
- Zorg ervoor dat dampen of elektrolytvloeistof nooit in de ogen terecht komen. Bij contact met de ogen:
 - niet in de ogen wrijven;
 - de ogen onmiddellijk met veel schoon water uitspoelen (bijv. leidingwater);
 - een arts raadplegen.
- Uitgelopen elektrolytvloeistof niet aanraken.
- Het product onmiddellijk uit de buurt van open vuur of hete plaatsen halen.
- Besmette kleding onmiddellijk verwijderen.

3. RS PRO LED B1 noodverlichting

Gebruik volgens de voorschriften

- Lamp met noodverlichtingsfunctie.
- Led-sensorbinnenlamp met geïntegreerde bufferaccu die in geval van stroomuitval de led-noodverlichting conform EN 60538-2-22 automatisch voor 3 uur inschakelt.
- Automatische efficiënte lamp met HF-sensor voor het herkennen van personen.
- Lichtsensor voor het herkennen van de lichtsituatie in de ruimte.

Leveringsomvang/apparaatoverzicht (afb. 3.1)



Productafmetingen (afb. 3.2)

- A Afdekkap
- B HF-sensor
- C Testknop noodverlichting
- D Rode led
- E Steekklem
- F Afdichtdopje
- G Wand-/plafondhouder
- H Scherminstelling
- i Tijdstelling
- J Reikwijdte-instelling
- K PE
- L Onderstel
- M Afdichtdopje
- N Afdekkapjes voor de begrenzing van de reikwijdte
- O Noodverlichtingsmodule
- P Accu's
- Q Afstandhouder voor kabelverloop op de muur

Opslag/transport

De noodverlichtingsmodule moet afzonderlijk van de lamp worden opgeslagen en getransporteerd. De noodverlichtingsmodule functioneert meteen zonder netaansluiting en wordt ingeschakeld wanneer hij in de lamp wordt gestoken. De noodverlichtingsmodule kan niet worden uitgeschakeld. Daarom dient de installatie direct voor de ingebruikneming te worden uitgevoerd.

Technische gegevens sensorlamp

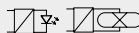
Afmetingen (H x B x D)	300 x 300 x 67 mm
Stroomtoevoer	230 – 240 V, 50 Hz
Vermogen	16 W led
Extra schakelvermogen	
	Gloeilampen, max. 800 W bij 230 V AC
	TL-buis, max. 400 W bij $\cos \varphi = 0,5$, inductieve belasting bij 230 V AC
	4 x max. à 60 W, C ≤ 88 µF bij 230 V AC ^{*1)}
Lichtstroom	1200 lm (zonder afdekkap)
Efficiëntie	75 lm/W (zonder afdekkap)
Lichtstroom (met afdekkap)	Kunststof PMMA: 972 lm koud wit / 950 lm warm wit
Efficiëntie (met afdekkap)	Kunststof PMMA: 60,75 lm/W koud wit / 59,38 lm/W warm wit
Lichtstroom noodverlichting (met afdekkap)	21 lm
Lichtkleur	ca. 3000 Kelvin (warm wit) / 4000 Kelvin (koud wit)
HF-techniek	5,8 GHz (reageert temperatuurafhankelijk op de kleinste bewegingen)
Registratiehoek	360° met 160° openingshoek
Zendvermogen	ca. 1 mW
Reikwijdte	Ø 1-8 m, traploos, in 4 richtingen te verkleinen
Max. bewaakt gebied	ca. 50 m ²
Tijdinstelling	5 sec. - 15 min.
Schemerinstelling	2-2000 lux
Bescherming	IP 20
IK-klasse	PMMA IK03
Beschermingsklasse	I
Temperatuurbereik	0 °C tot +40 °C

^{*1)} TL-lampen, spaarlampen, led-lampen met elektronisch voorschakelapparaat (totale capaciteit van alle aangesloten voorschakelapparaten onder de aangegeven waarde).

Technische gegevens accu's

3 stuks Panasonic NiMh, HHR 80AAAB, 1,2 V/750 mAh, AAA
 Opladen van de accu met ca. 23 mAh permanent, er vindt geen eigen opwarming plaats
 Oplaadduur: 24 h (permanente netspanning)
 Geen memory effect

Accucapaciteit/noodverlichtingsduur: min. 3 h ^{*1)}

^{*1)} De maximale capaciteit wordt alleen gegarandeerd wanneer de meegeleverde accu's worden gebruikt.
 Belangrijk: wanneer de brandduur van de noodverlichtingsmodule onder 3 uur komt, moeten de accu's worden verwisseld.

4. Montage

Sensorlamp

- Controleer alle componenten op beschadigingen
- Neem het product bij beschadigingen niet in gebruik



Gevaar door elektrische stroom!

Het aanraken van stroom voerende componenten kan een elektrische schok, verbrandingen of zelfs de dood tot gevolg hebben.

- De stroom uitschakelen en de spanningstoevoer onderbreken.
- Controleer m.b.v. een spanningstester dat er geen spanning op staat.
- Zorg ervoor dat de spanningstoevoer onderbroken blijft.

Gevaar voor beschadigingen

Het verwisselen van de kabels kan kortsluiting tot gevolg hebben.

- Identificeer de aansluitkabels.

Installatie

Aansluiting van de stroomtoevoer (afb. 4.8)

De stroomtoevoer bestaat uit een 3-polige kabel:

L = fase (meestal zwart, bruin of grijs)

N = nuldraad (meestal blauw)

PE = aarde (groen/geel)

In geval van twijfel moeten de draden met een spanningstester worden geïdentificeerd; vervolgens weer spanningsvrij maken. De fase (**L**) en nuldraad (**N**) worden op het kroonsteentje aangesloten.

Belangrijk:

- Het verwisselen van de aansluitingen heeft in het apparaat of in uw meterkast later een kortsluiting tot gevolg. In dit geval moeten de afzonderlijke kabels nogmaals geïdentificeerd en opnieuw verbonden worden. In de kabel kan een schakelaar voor het in- en uitschakelen worden gemonteerd.

Montagestappen

- Kies een passende montageplaats; houd hierbij rekening met de reikwijdte en de bewegingsregistratie
- Stroomtoevoer uitschakelen (afb. 4.1)
- Lamp openen (afb. 4.2)
- Noodverlichtingsmodule (afb. 4.3) uitnemen
- Boorgaten aftekenen (afb. 4.4)
- Gatens boren en pluggen plaatsen (afb. 4.5)
- Het kabelverloop doordrukken of het afdichtopje verwijderen en aansluitsnoer in de lamp brengen (afb. 4.6)

- Lamp monteren
- Direct boven de aansluitdoos (afb. 4.6)
- Met afstandhouders bij kabels op de muur (afb. 4.7)
- Aansluitkabel aansluiten (afb. 4.8)
- Accu's volgens de aangegeven polariteit in de noodverlichtingsmodule plaatsen (afb. 4.9)
- Steek de noodverlichtingsmodule in de hiervoor bedoelde plaats (afb. 4.10)
- Stroomtoevoer inschakelen (afb. 4.11)
- Noodverlichting instellen →
5. Bediening noodverlichting
- Sensor instellen →
5. Bediening sensor
- Lamp sluiten (afb. 6.6)

5. Bediening

Bediening noodverlichting

Voor het gebruik moet altijd een noodverlichtingstest worden uitgevoerd.

- Druk op de knop 'test', noodverlichting led's AAN (afb. 5.1).
- Knop 'test' loslaten, noodverlichting led's UIT.
- Optionele extra test: stroomtoevoer van de lamp onderbreken.
- De led-module moet inschakelen.
- De noodverlichtingsmodule kan tijdens het normale gebruik van de lamp worden verwisseld.
- De controle-led voor het opladen (charge) (afb. 5.2) moet na gebruik van de noodverlichtingsmodule ook bij het uitvoeren van de noodverlichtingstest altijd branden. De optionele extra test (onderbreken van de stroomtoevoer) is geen vervanging van de test met de test-knop.

Bediening sensor

- Schemerinstelling (drempelwaarde) (afb. 5.3).
Instelling af fabriek: daglichtstand
 - Traploos instelbaar 2-2000 lux
 - Instelknopje op (zon) = daglichtstand ca. 2000 lux
 - Instelknopje op (maan) = schemerstand ca. 2 lux
- Tijdinstelling (uitschakelvertraging) (afb. 5.4).
Instelling af fabriek: 5 sec.
 - Traploos instelbaar 5 sec. - 15 min.
 - Door iedere geregistreerde beweging voor afloop van deze tijd wordt de tijd opnieuw gestart
 - Na iedere uitschakeling van de lamp is een hernieuwde bewegingsregistratie gedurende ca. 1 sec. niet mogelijk. Pas daarna kan de lamp bij beweging weer licht inschakelen.

- **Reikwijdte-instelling (gevoeligheid) (afb. 5.5). Instelling af fabriek: +**
 - Met het begrip reikwijdte is de ongeveer cirkelvormige diameter op de grond bedoeld, die bij montage op 2,5 m hoogte als registratiebereik ontstaat.
 - Instelknopje op (-) = kort voor (-) minimale reikwijdte (ca. Ø 1 m)
 - Instelknopje op (+) = maximale reikwijdte (ca. Ø 8 m).
 - Door het insteken van de bijgeleverde plaatjes (afb. 7.2-7.6) kan de reikwijdte in 4 richtingen worden verkleind.

6. Aansluitmogelijkheden

- Normale aansluiting zonder schakelaar, parallel gebruik van meerdere RS PRO LED B1 (afb. 6.1)
- Normale aansluiting met schakelaar (afb. 6.2)
- Normale aansluiting en aansluiting van meer verbruikers, bijv. ventilator, ander type lampen (afb. 6.3)

7. Begrenzing van de reikwijdte

- Door het insteken van de bijgeleverde plaatjes kan de reikwijdte in 4 richtingen worden verkleind (afb. 7.2 - 7.6)

8. Storingen sensorlamp

Sensorlamp zonder spanning

- Zekering defect, niet ingeschakeld, kabel onderbroken
 - Nieuwe zekering, netschakelaar inschakelen, kabel met spanningstester controleren
- Kortsluiting in de stroomtoevoer
 - Aansluitingen controleren
- Eventueel aanwezige netschakelaar uit
 - Netschakelaar inschakelen

De sensorlamp schakelt niet in

- Schemerinstelling verkeerd gekozen
 - Opnieuw instellen
- Netschakelaar UIT
 - Inschakelen
- Zekering defect
 - Nieuwe zekering, evt. aansluiting controleren

Lamp schakelt niet uit

- Permanente beweging in het registratiebereik
 - Bereik controleren

De sensorlamp schakelt zonder herkenbare beweging in

- Lamp niet trillingsvrij gemonteerd
 - Behuizing vast monteren
- Er was een beweging, deze werd echter niet als zodanig herkend (beweging achter muur, beweging van een klein object in de directe omgeving van de lamp etc.)
 - Bereik controleren

De sensorlamp schakelt ondanks beweging niet in

- Snelle bewegingen worden onderdrukt voor het verminderen van storingen of het registratiebereik is te klein ingesteld
 - Bereik controleren

9. Storingen noodverlichtingsmodule

Rode led oplaadcontrole brandt niet

- De noodverlichtingsmodule is niet goed vastgeklit
 - Stroomtoevoer controleren
 - De polariteit en compleetheit van de accu's controleren

De rode led oplaadcontrole AAN, noodverlichtings-led's schakelen niet in met de knop

- De accu's zijn ver leeg
- De accu is defect of verkeerd om geplaatst
 - Stroomtoevoer controleren
 - De polariteit en laadtoestand van de accu's controleren

De rode led oplaadcontrole UIT schakelt bij het drukken op de knop samen met de noodverlichtings-led's in

- De polariteit en compleetheit van de accu's controleren

Noodverlichtings-led's gaan na het drukken op de knop meteen weer uit

- Accu's leeg of defect
 - Netaansluiting voor noodverlichtingsmodule controleren, de rode led oplaadcontrole moet branden

10. Toebehoren (naar keuze)

- Noodverlichtingsmodule zonder accu's
EAN 4007841006440
- Reserveaccu voor noodverlichtingsmodule (3 stuks)
EAN 4007841006457

11. Verwijderen

- Neem de wettelijke voorschriften m.b.t. een correcte verwijdering in acht.
- Oude apparaten, accu's en batterijen op de hiervoor bedoelde inzamelpunten inleveren (bijv. in de winkel of bij een inzamelpunt van de gemeente).
- Oude apparaten, accu's en batterijen horen niet bij het huisvuil.
- Oude apparaten, accu's en batterijen niet in vuur of water gooien.

Meer informatie hierover krijgt u bij de gemeente.

12. EG-conformiteitsverklaring

Dit product voldoet aan de eisen van de volgende normen, wetten en richtlijnen:

- EMC-richtlijn 2004/108/EG
- RoHS-richtlijn 2011/65/EG
- Duitse wet voor elektrische en elektronische apparaten (ElektroG)
- Duitse batterijenwet (BattG)
- Richtlijn voor afgedankte elektrische en elektronische apparatuur WEEE 2012/19/EU

13. Garantie

STEINEL-product:

- Zeer zorgvuldig geproduceerd.
- Getest op functioneren en veiligheid volgens de geldende voorschriften.
- Met eindcontrole.

STEINEL-garantie:

- Garantie op een onberispelijke staat en werking.
- De garantietermijn bedraagt 36 maanden en gaat in op de datum van aanschaf door de klant.
- De garantie omvat het verhelpen van gebreken die als gevolg van materiaal- of productiefouten zijn ontstaan.
- De garantie bestaat uit reparatie of vernieuwen van de defecte onderdelen, door ons te beoordelen.

- Garantie vervalt bij schade aan onderdelen die aan slijtage onderhevig zijn.
- Garantie vervalt bij schade of gebreken die door ondeskundig gebruik of onderhoud ontstaan.
- Verdergaande schade aan andere voorwerpen is uitgesloten van garantie.
- De garantie wordt alleen verleend wanneer het niet-gedemonteerde apparaat met korte storingsbeschrijving, kassabon of rekening (koopdatum en winkelierstempel) wordt opgestuurd.
- Stuur het product goed verpakt naar het betreffende serviceadres.

Reparatieservice:

- Na afloop van de garantietermijn.
- Bij schade die niet onder de garantie valt.
- Vraag het dichtstbijzijnde serviceadres naar de mogelijkheden van een reparatie.

Meer informatie:

<http://www.steinell.de>



1. Riguardo a questo documento

Si prega di leggerlo attentamente e di conservarlo!

- Tutelato dai diritti d'autore. La ristampa, anche solo di estratti, è consentita solo previa nostra approvazione.
- Con riserva di modifiche legate al progresso della tecnica.

Spiegazione dei simboli



Avvertimento del pericolo dovuto all'elettricità!



Avvertimento contro pericoli!



Rimando a passaggi nel documento.

2. Avvertenze generali relative alla sicurezza



Pericolo legato alla presenza di corrente elettrica!

Nei lavori legati alla corrente elettrica si potrebbero verificare situazioni pericolose. Il contatto con parti conduttive potrebbe provocare una scossa elettrica, ustioni o addirittura la morte.

- Rispettare assolutamente le indicazioni e le avvertenze sulla sicurezza presenti in questo documento.
- I lavori sulla tensione di rete devono venire eseguiti da personale specializzato e qualificato.
- Si devono osservare le condizioni di allacciamento e le norme nazionali in materia d'installazione (D: VDE 100, A: ÖVE-ÖNORM E8001-1, CH: SEV 1000).
- È vietato montare la lampada in aree a rischio di esplosione.
- Nel montaggio il conduttore elettrico da allacciare deve essere e rimanere fuori tensione.
- La lampada deve essere protetta con un interruttore di potenza (10 A).
- L'allacciamento a un dimmerizzatore provoca il danneggiamento della lampada.
- Si possono collegare in serie al massimo 20 lampade RS PRO LED B1.
- Non è consentito applicare adesivi sulla lampada o verniciarla.

- Per un funzionamento privo di intoppi occorre scegliere un luogo di montaggio non soggetto a vibrazioni.



Pericolo dovuto al raggio luminoso della lampada LED!

Se si guarda direttamente nella lampada LED accesa, la retina si potrebbe danneggiare.

- Non guardare mai la lampada LED da breve distanza o per un periodo prolungato (> 5 minuti).
- È vietato montare la lampada in aree a rischio di esplosione.
- Per un funzionamento privo di intoppi occorre scegliere un luogo di montaggio non soggetto a vibrazioni.
- Non è consentito effettuare modifiche al prodotto o trasformarlo.



Pericolo dovuto a vapori o a liquido elettrolitico!

Danneggiamenti alla batteria o un utilizzo inadeguato della stessa potrebbero provocare la fuoriuscita di vapori o di liquido elettrolitico. In caso di contatto vi è pericolo di gravi lesioni (per es. perdita della vista, ustioni).

- Non aprire mai lo scomparto portabatteria o la batteria stessa.
- Impedire che vapori o liquido elettrolitico giungano negli occhi. In caso di contatto con gli occhi:
 - non sfregare gli occhi.
 - sciacquare immediatamente gli occhi con abbondante acqua pulita (per es. acqua di rubinetto).
 - consultare il medico.
- Non toccare il liquido elettrolitico fuoriuscito.
- Allontanare immediatamente il prodotto da fuoco vivo o punti molto caldi.
- Eliminare immediatamente gli indumenti contaminati.

3. Luce di emergenza RS PRO LED B1

Utilizzo adeguato allo scopo

- Lampada con funzione luce di emergenza.
- Lampada a sensore LED da interno con batteria tampone integrata che in caso di mancanza di corrente attiva automaticamente la luce LED di emergenza per 3 ore conformemente alla norma EN 60538-2-22.

- Efficiente lampada a comando autonomo con sensore ad alta frequenza per il rilevamento della presenza di persone.
- Sensore di luce per il rilevamento della luminosità dell'ambiente.

Volume di fornitura/Panoramica dell'apparecchio (Fig. 3.1)

Dimensioni dell'apparecchio (Fig. 3.2)

- A Calotta di copertura
- B Sensore ad alta frequenza
- C Pulsante test luce di emergenza
- D LED rosso
- E Morsetto a innesto
- F Tappo di tenuta
- G Supporto per montaggio a muro/soffitto
- H Regolazione di luce crepuscolare
- I Regolazione del periodo di accensione
- J Regolazione del raggio d'azione
- K PE

- L Carcassa
- M Tappo di tenuta
- N Pannelli di schermatura per la limitazione parziale del raggio d'azione
- O Modulo luce di emergenza
- P Batterie
- Q Distanziali per conduttore di alimentazione sopra intonaco

Conservazione/Trasporto

Il modulo luce di emergenza dovrebbe venire conservato e trasportato separato dalla lampada. In assenza di allacciamento alla rete il modulo luce di emergenza svolge immediatamente la sua funzione accendendosi quando viene innestato nella lampada. Il modulo luce di emergenza non dispone di un interruttore di spegnimento. Si consiglia pertanto di effettuare l'installazione solo immediatamente prima della messa in esercizio.

Dati tecnici lampada a sensore

Dimensioni (A x L x P)	300 x 300 x 67 mm
Allacciamento alla rete	230 – 240 V, 50 Hz
Potenza	16 W LED
Poteri di rottura ulteriori	
	Lampadine a incandescenza, max. 800 W a 230 V AC
	Tubo fluorescente, max. 400 W con $\cos \varphi = 0,5$, carico induttivo a 230 V CA
	4 x max. à 60 W, $C \leq 88 \mu F$ a 230 V CA ^{*1)}
Flusso luminoso	1200 lm (senza calotta)
Efficienza	75 lm/W (senza calotta)
Flusso luminoso (con calotta)	Plastica PMMA: 972 lm bianco freddo / 950 lm bianco caldo
Efficienza (con calotta)	Plastica PMMA: 60,75 lm/W bianco freddo / 59,38 lm/W bianco caldo
Flusso luminoso luce di emergenza (con calotta)	21 lm
Colore della luce	ca. 3000 Kelvin (bianco caldo) / 4000 Kelvin (bianco freddo)
Tecnica ad alta frequenza	5,8 GHz (reagisce ai minimi movimenti indipendentemente dalla temperatura)
Angolo di rilevamento	360° con angolo di apertura 160°
Potenza di trasmissione	ca. 1 mW
Raggio d'azione	Ø 1-8 m, in continuo, riducibile in 4 direzioni
Superficie massima coperta	circa 50 m ²
Ritardo dello spegnimento	5 sec. - 15 min
Regolazione crepuscolare	2-2000 Lux
Grado di protezione	IP 20
Classe IK	PMMA IK03
Classe di protezione	I
Intervallo di temperatura	tra 0 °C e +40 °C

^{*1)} Lampade fluorescenti, lampade a basso consumo energetico, lampade LED con ballast elettronico a monte (capacità complessiva di tutti i ballast elettronici allacciati inferiore al valore indicato).

Dati tecnici batterie

3 pz. Panasonic NiMh, HHR 80AAAB, 1,2 V/750 mAh, AAA

Carica delle batterie con ca. 23 mAh permanente, non si genera riscaldamento proprio

Tempo di carica: 24 h (tensione di rete permanente)

Nessun effetto memoria

Capacità delle batterie/durata della luce di emergenza: almeno 3 h ^{*1)}

^{*1)} La capacità massima è garantita solo se vengono utilizzate le batterie fornite in dotazione.

Importante: se la durata di accensione del modulo luce di emergenza è inferiore a 3 h, occorre sostituire le batterie.

4. Montaggio

Lampada a sensore

- Controllare che tutti i componenti non siano danneggiati.
- In caso di danni non mettere in funzione il prodotto.



Pericolo legato alla presenza di corrente elettrica!

Il contatto con parti conduttive potrebbe provocare una scossa elettrica, ustioni o addirittura la morte.

- Staccare la corrente e interrompere l'alimentazione di tensione.
- Accertarsi dell'assenza di tensione con un indicatore di tensione.
- Provvedere affinché l'alimentazione di tensione rimanga interrotta.

Pericolo di danni a cose

Uno scambio dei cavi di allacciamento potrebbe provocare un cortocircuito.

- Contrassegnare i cavi di allacciamento in modo da poterli identificare.

Installazione

Allacciamento del cavo di collegamento alla rete (Fig. 4.8)

Il cavo di collegamento alla rete ha 3 fili.

L = filo di fase (di prevalenza nero, marrone o grigio)

N = filo neutro (di prevalenza blu)

PE = conduttore di terra (verde/giallo)

In caso di dubbio occorre identificare il cavo con un indicatore di tensione e poi disinserire nuovamente la tensione. Il filo di fase (**L**) e il filo neutro (**N**) vengono collegati al morsetto isolante.

Importante:

- Uno scambio dei collegamenti provoca un successivo corto circuito nell'apparecchio o nella scatola dei fusibili. In questo caso i singoli cavi devono venire reidentificati e quindi collegati a nuovo. Nel cavo di collegamento alla rete può venire installato un interruttore di rete per l'accensione e lo spegnimento.

Fasi di montaggio

- Scegliere un luogo di montaggio adeguato tenendo conto del raggio d'azione e del rilevamento del movimento
- Staccare l'alimentazione di corrente (Fig. 4.1)
- Aprire la lampada (Fig. 4.2)
- Rimuovere il modulo luce di emergenza (Fig. 4.3)
- Segnare i punti in cui si effettueranno i fori (Fig. 4.4)
- Effettuare i fori e inserire i tasselli (Fig. 4.5)
- Creare il passaggio per il cavo o rimuovere il tappo di tenuta e introdurre il cavo di allacciamento nella lampada (Fig. 4.6)
- Montare la lampada
- Direttamente al di sopra della presa di collegamento (Fig. 4.6)
- Con distanziatori in caso di cavi sopra intonaco (Fig. 4.7)
- Collegare il cavo di allacciamento (Fig. 4.8)
- Inserire le batterie nel modulo luce di emergenza in base alla polarità indicata (Fig. 4.9)
- Infilare il modulo luce di emergenza nella posizione prevista (Fig. 4.10)
- Attivare l'alimentazione di corrente (Abb. 4.11)
- Effettuare l'impostazione della luce di emergenza → 5. Comando luce di emergenza
- Effettuare le regolazioni del sensore → 5. Comando sensore
- Chiudere la lampada (Fig. 6.6)

5. Comando

Comando luce di emergenza

Prima dell'utilizzo si deve assolutamente eseguire il test della luce di emergenza.

- Premere il pulsante "Test", LEDs luce di emergenza ON (Fig. 5.1).
- Rilasciare il pulsante "Test", LEDs luce di emergenza OFF.
- Test supplementare facoltativo: staccare l'alimentazione di corrente dalla lampada.
- Il modulo LED deve accendersi.
- Il modulo luce di emergenza può venire sostituito durante il normale funzionamento della lampada.
- Il LED di controllo del livello di carica (charge) (Fig. 5.2) dopo l'inserimento del modulo luce di emergenza deve essere sempre acceso anche quando viene eseguito il test della luce di emergenza. Il test supplementare facoltativo, separazione dell'alimentazione di corrente, non sostituisce il controllo che si effettua tramite il pulsante di test.

Comando sensore

- **Regolazione luce crepuscolare (soglia d'intervento) (Fig. 5.3). Impostazione da parte del costruttore: funzionamento con luce diurna**
 - Regolabile in continuo tra 2 e 2000 Lux
 - Regolatore impostato su (sole) = funzionamento con luce diurna ca. 2000 Lux
 - Regolatore impostato su (luna) = funzionamento crepuscolare ca. 2 Lux
- **Impostazione del tempo (ritardo dello spegnimento) (Fig. 5.4). Impostazione da parte del costruttore: 5 sec**
 - Regolabile in continuo tra 5 sec e 15 min
 - Con ogni movimento rilevato prima della scadenza di questo tempo, il timer riparte da zero.
 - Dopo ogni spegnimento della lampada, il nuovo rilevamento di movimento è interrotto per ca. 1 sec. Solo alla scadenza di questo periodo la lampada può riaccendersi in caso di movimento.
- **Impostazione del raggio d'azione (sensibilità) (Fig. 5.5). Impostazione da parte del costruttore: +**
 - Con il concetto di raggio d'azione si intende il diametro leggermente circolare sul pavimento che risulta come campo di rilevamento con montaggio a un'altezza di 2,5 m.
 - Regolatore impostato su (-) = poco prima (-) raggio d'azione minimo (ca. Ø 1m)
 - Regolatore impostato su (+) = raggio d'azione massimo (ca. Ø 8 m).

- Infilando i pannelli di schermatura forniti in dotazione (Fig. 7.2-7.6), è possibile ridurre il raggio d'azione in 4 direzioni.

6. Possibilità di allacciamento

- Allacciamento normale senza interruttore, funzionamento contemporaneo di più RS PRO LED B1 (Fig. 6.1)
- Allacciamento normale con interruttore (Fig. 6.2)
- Allacciamento normale e allacciamento di ulteriori utenze, per es. ventilatore, lampade di altro tipo (Fig. 6.3)

7. Limitazione del raggio d'azione

- Infilando i pannelli di schermatura forniti in dotazione, è possibile ridurre il raggio d'azione in 4 direzioni (Fig. 7.2 - 7.6)

8. Guasti alla lampada a sensore

Lampada a sensore senza tensione

- Fusibile generale guasto, interruttore spento, linea interrotta
 - Sostituire il fusibile generale, accendere l'interruttore di rete, controllare la linea con un indicatore di tensione
- Corto circuito nel cavo di collegamento alla rete
 - Controllare gli allacciamenti
- Eventuale interruttore di rete spento
 - Accendere l'interruttore di rete

La lampada a sensore non si accende

- La regolazione di luce crepuscolare scelta è sbagliata
 - Effettuare una nuova impostazione
- Interruttore principale su OFF
 - Accendere
- Fusibile generale guasto
 - Sostituire il fusibile generale, eventualmente controllare l'allacciamento

La lampada non si spegne

- Movimento continuo nel campo di rilevamento
 - Controllare il campo

La lampada a sensore si accende senza che sia stato individuato un movimento

- La lampada non è stata montata in un luogo protetto da vibrazioni
 - Montare l'involucro in modo che sia ben fisso

- Il movimento si è verificato, ma non è stato riconosciuto dall'osservatore (movimento dietro una parete, o movimento di un oggetto di piccole dimensioni nelle immediate vicinanze della lampada, ecc.)
 - Controllare il campo

La lampada a sensore non si accende nonostante si sia verificato un movimento

- Il rilevamento di movimenti molto rapidi viene soppresso ai fini di ridurre al massimo i guasti, oppure il campo di rilevamento impostato è troppo ridotto
 - Controllare il campo

9. Guasti al modulo luce di emergenza

Il LED rosso controllo del livello di carica non si accende

- Il modulo luce di emergenza non è inserito correttamente
 - Controllare l'allacciamento alla rete
 - Controllare la posizione e il numero delle batterie

LED rosso controllo del livello di carica ON, i LED della luce di emergenza non si accendono con la pressione del pulsante

- Le batterie si sono scaricate completamente
- La cella di accumulazione è guasta o si trova in posizione scorretta
 - Controllare l'allacciamento alla rete
 - Controllare la posizione e lo stato di carica delle batterie

LED rosso controllo del livello di carica OFF, si accende alla pressione del pulsante assieme ai LED della luce di emergenza

- Controllare la posizione e il numero delle batterie

Alla pressione del pulsante i LED della luce di emergenza si rispongono subito

- Batterie scariche o guaste
 - Controllare l'allacciamento alla rete per il modulo luce di emergenza, il LED rosso controllo del livello di carica deve accendersi

10. Accessori (opzionale)

- Modulo luce di emergenza senza batterie
EAN 4007841006440
- Batteria di ricambio per modulo luce di emergenza (3 pezzi)
EAN 4007841006457

11. Smaltimento

- Rispettare le norme di legge per un adeguato smaltimento.
- Consegnare apparecchi, batterie e pile vecchi al sistema di restituzione previsto (per es. al punto vendita o presso un centro di raccolta di materiali nocivi).
- Non smaltire apparecchi, batterie e pile vecchi assieme ai rifiuti domestici non separati.
- Non gettare apparecchi, batterie e pile vecchi nel fuoco o nell'acqua.

Le relative informazioni sono disponibili presso l'amministrazione comunale.

12. Dichiarazione di conformità CE

Questo prodotto soddisfa i requisiti delle seguenti norme, leggi e direttive.

- Direttiva sulla compatibilità elettromagnetica 2004/108/CE
- Direttiva sulla restrizione dell'uso di determinate sostanze pericolose nelle apparecchiature elettriche ed elettroniche 2011/65/CE
- Legge sugli apparecchi elettrici ed elettronici (ElektroG)
- Legge sulle batterie (BattG)
- Direttiva per apparecchi elettrici ed elettronici WEEE 2012/19/UE

13. Garanzia

Prodotto STEINEL:

- Costruito con la massima scrupolosità.
- Il suo funzionamento e la sua sicurezza sono stati verificati conformemente alle norme vigenti.
- Con controllo finale.

Garanzia STEINEL:

- Garanzia che l'apparecchio è in condizioni impeccabili e funziona in modo perfetto.
- Periodo di garanzia: 36 mesi a partire dalla data della vendita all'utente.
- La garanzia comprende l'eliminazione di vizi che sono riconducibili a difetti di materiale o di fabbricazione.
- La prestazione della garanzia avviene, a nostra discrezione, mediante la riparazione o la sostituzione dei pezzi difettosi.
- La prestazione della garanzia è esclusa in caso di danni a componenti soggetti all'usura.
- Non sussiste nessun diritto di garanzia in caso di danni e difetti insorti in seguito a trattamento o manutenzione impropri.
- Ulteriori danni conseguenti a oggetti estranei sono esclusi dalla garanzia.
- La garanzia viene prestata solo se l'apparecchio viene inviato non smontato e accompagnato da una breve descrizione del difetto e dallo scontrino o dalla fattura (in cui siano indicati la data dell'acquisto e il timbro del rivenditore).
- Si prega di spedire il prodotto ben imballato al centro assistenza competente.

Centro assistenza riparazioni:

- Dopo la scadenza della garanzia.
- In caso di vizi non contemplati nel diritto alla garanzia.
- Si prega di rivolgersi al centro di assistenza più vicino per informarsi sulla possibilità di riparazione.

Ulteriori informazioni:

<http://www.steinell.de>



E

1. Acerca de este documento

¡Leer detenidamente y conservar para futuras consultas!

- Protegido por derechos de autor. Queda terminantemente prohibida la reimpresión, ya sea total o parcial, salvo con autorización expresa.
- Sujeto a modificaciones en función del progreso técnico.

Explicación de los símbolos



¡Advertencia de peligro por electricidad!



¡Advertencia de peligros!



Referencia a partes de texto en el documento.

2. Instrucciones generales de seguridad



¡Peligro por corriente eléctrica!

El manejo de la corriente eléctrica puede causar situaciones peligrosas. El contacto físico con piezas conductoras de electricidad puede causar shocks eléctricos, quemaduras o la muerte.

- ¡Obsérvense sin falta las indicaciones e instrucciones de seguridad en este documento!
 - El trabajo en la tensión eléctrica deberá ser realizado por personal técnico especializado.
 - Se cumplirán las normativas de instalación y los requisitos de acometida específicos de cada país (D): VDE 100, (A): ÖVE-ÖNORM E8001-1, (CH): SEV 1000).
 - La lámpara no deberá montarse en zonas expuestas a peligro de explosión.
 - Para el montaje, el cable eléctrico a conectar deberá estar y permanecer sin tensión.
 - La lámpara se ha de proteger con un interruptor automático de 10 A.
 - La conexión a un graduador de luz causará daños en la lámpara.
 - Solo puede conectarse un máx. de 20 lámparas RS PRO LED B1 en serie.
 - No está permitido pegar o pintar la lámpara.
 - Para un funcionamiento impecable se deberá elegir un lugar de montaje sin vibraciones.



¡Peligro por haz de luz LED!

Si mira directamente a la luz LED, puede sufrir lesiones en la retina.

- Nunca se mire en la lámpara LED desde una distancia corta o durante un tiempo prolongado (> 5 minutos).
- La lámpara no debe montarse en zonas con peligro de explosión.
- Para un funcionamiento impecable se deberá elegir un lugar de montaje sin vibraciones.
- Remodelaciones o modificaciones del producto no están permitidas.



¡Peligro por vapores o líquido electrolítico!

Los deterioros o el uso indebido del acumulador pueden provocar fugas de vapores o de líquido electrolítico. En caso de contacto existe peligro de lesiones graves (p. ej., pérdida de visión, quemaduras).

- No abra nunca la carcasa de la batería ni la batería.
- Evite que los vapores o el líquido electrolítico lleguen a los ojos. En caso de contacto con los ojos:
 - No frotarse los ojos.
 - Lávese abundantemente de inmediato los ojos con agua clara (p. ej., agua del grifo).
 - Acuda a un médico.
- No toque el líquido electrolítico que se haya derramado.
- Retire el producto de inmediato de las fuentes de calor o de llamas abiertas.
- Quítese de inmediato las prendas de ropa contaminadas.

3. Luz de emergencia RS PRO LED B1

Uso previsto

- Lámpara con función de emergencia.
- Lámpara Sensor LED para interiores con batería tampón integrada, que enciende automáticamente la luz LED de emergencia por 3 horas según EN 60538-2-22.
- Lámpara eficiente autorreguladora con sensor de alta frecuencia para la detección de personas.
- Sensor de luz para la detección de la situación interior lumínica.

Volumen de suministro/resumen de aparatos (ilustr. 3.1)

Dimensiones del producto (ilustr. 3.2)

- A Cubierta
- B Sensor AF
- C Pulsador de ensayo luz de emergencia
- D LED rojo
- E Borne
- F Tapón obturador
- G Soporte mural/de techo
- H Regulación de crepuscularidad
- I Temporización
- J Regulación del alcance
- K PE
- L Chasis
- M Tapón obturador
- N Cubiertas para la limitación parcial del alcance
- O Módulo de luz de emergencia
- P Acumuladores
- Q Distanciador para cable de alimentación de superficie

Almacenaje/transporte

El módulo de luz de emergencia debería almacenarse y transportarse separado de la lámpara. El módulo de luz de emergencia cumple enseguida su función sin conexión a la red, encendiendo la luz al enchufarlo en la lámpara. El módulo de luz de emergencia no dispone de interruptor. Por eso, la instalación debería tener lugar inmediatamente antes de la puesta en servicio.

Datos técnicos lámpara Sensor

Dimensiones (alt. x anch. x prof.)	300 x 300 x 67 mm
Conexión a la red	230-240 V, 50 Hz
Potencia	16 W LED
Conexiones adicionales	
	Bombillas incandescentes, máx. 800 W con 230 V AC
	Tubo fluorescente, máx. 400 W con $\cos \varphi = 0,5$, carga inductiva con 230 V AC
	4 x máx. 60 W, $C \leq 88 \mu F$ con 230 V AC ^{*1)}
Flujo luminoso	1200 lm (sin cubierta)
Eficiencia	75 lm/W (sin cubierta)
Flujo luminoso (con cubierta)	Plástico PMMA: 972 lm blanco frío / 950 lm blanco cálido
Eficiencia (con cubierta)	Plástico PMMA: 60,75 lm/W blanco frío / 59,38 lm/W blanco cálido
Flujo luminoso luz de emergencia (con cubierta)	21 lm
Color de luz	Aprox. 3000 Kelvin (blanco cálido) / 4000 Kelvin (blanco frío)
Técnica de AF	5,8 GHz (reacciona a mínimos movimientos, con independencia de la temperatura)
Ángulo de detección	360° con ángulo de apertura de 160°
Potencia de emisión	Aprox. 1 mW
Alcance	Ø 1-8 m, sin etapas, atenuable en 4 direcciones
Cobertura superficial máx.	Aprox. 50 m ²
Temporización	5 s – 15 min
Regulación crepuscular	2-2000 lux
Índice de protección	IP 20
Protección mecánica IK	PMMA IK03
Clase de protección	I
Campo de temperatura	0° C hasta +40° C

^{*1)} Lámparas fluorescentes, bombillas de bajo consumo, lámparas LED con balastro electrónico (capacidad total de todos los balastros conectados por debajo del valor indicado).

Datos técnicos acumuladores

3 uds. Panasonic NIMh, HHR 80AAAB, 1,2 V/750 mAh, AAA
 Carga de las baterías con unos 23 mAh permanentes, sin calentamiento propio
 Tiempo de carga: 24 h (tensión de red constante)
 Sin efecto memoria

Capacidad de acumulador/duración de la luz de emergencia: mín. 3 h ^{*1)}

^{*1)} La capacidad máxima solo se garantiza utilizando las baterías incluidas.

Importante: Si la iluminación del módulo de luz de emergencia dura menos de 3 h, hay que cambiar las baterías empleadas.

4. Montaje

Lámpara Sensor

- Examinense los componentes con respecto a deterioros
- No se pongan en servicio en caso de estar deteriorados



¡Peligro por corriente eléctrica!

El contacto físico con piezas conductoras de electricidad puede causar shocks eléctricos, quemaduras o la muerte.

- Desconectar la corriente e interrumpir la alimentación eléctrica.
- Controlar la ausencia de tensión con un comprobador de tensión.
- Asegurar que la alimentación eléctrica permanezca interrumpida.

Peligro de daños materiales

Los cables invertidos pueden causar cortocircuitos.

- Identifiquense los cables de conexión.

Instalación

Conexión del cable de alimentación (ilustr. 4.8)

El cable de alimentación de red consta de un conductor trifilar:

L = fase (generalmente negro, marrón o gris)

N = neutro (generalmente azul)

PE = toma de tierra (verde/amarillo)

En caso de dudas, hay que identificar los conductores con un comprobador de tensión; a continuación, volver a desconectar la tensión. La fase (**L**) y el neutro (**N**) se conectan al borne.

Importante:

- La inversión de las conexiones podrá provocar más tarde un cortocircuito en el aparato o en su caja de fusibles. En tal caso, habrá que identificar una vez más cada uno de los conductores y conectarlos de nuevo.

Naturalmente, el cable de alimentación de red puede llevar montado un interruptor para conectar y desconectar la tensión.

El montaje por pasos

- Elegir un lugar de montaje adecuado teniendo en cuenta el alcance y la detección de movimientos
- Desconectar la alimentación eléctrica (ilustr. 4.1)
- Abrir la lámpara (ilustr. 4.2)
- Sacar el módulo de luz de emergencia (ilustr. 4.3)
- Marcar los taladros (ilustr. 4.4)

- Hacer los agujeros e introducir los tacos (ilustr. 4.5)
- Perforar el pasacables/o retirar el tapón obturador e introducir el cable de conexión en la lámpara (ilustr. 4.6)
- Montar la lámpara
- Directamente encima de la toma (ilustr. 4.6)
- Con distanciadores para cables sobre revoque (ilustr. 4.7)
- Conectar cables (ilustr. 4.8)
- Colocar las baterías con arreglo a la polaridad indicada en el módulo de luz de emergencia (ilustr. 4.9)
- Insértese el módulo de luz de emergencia en la posición prevista (ilustr. 4.10)
- Conectar la alimentación eléctrica (ilustr. 4.11)
- Configurar la luz de emergencia →
5. Manejo luz de emergencia
- Configurar sensor →
5. Manejo sensor
- Cerrar la lámpara (ilustr. 6.6)

5. Manejo

Manejo luz de emergencia

Antes de uso, se deberá realizar sin falta el ensayo de luz de emergencia.

- Pulsar tecla „test“, LEDs de emergencia ENCENDIDOS (ilustr. 5.1).
- Soltar tecla „test“, LEDs de emergencia APAGADOS.
- Test opcional adicional: separar la alimentación de la lámpara.
- Módulo LED ha de encender.
- El módulo de luz de emergencia puede cambiarse durante el funcionamiento normal de la lámpara.
- El LED de control de carga (charge) (ilustr. 5.2) deberá estar siempre encendido, incluso al realizar el ensayo de luz de emergencia, con el módulo de luz de emergencia aplicado. El test opcional adicional, separación de la alimentación, no sustituye el análisis mediante el pulsador de ensayo.

Manejo sensor

- **Regulación crepuscular (umbral de respuesta) (ilustr. 5.3). Configuración de fábrica: Funcionamiento diurno**
 - Regulable sin etapas 2-2000 lux
 - Tornillo de regulación puesto en (Sol) = funcionamiento a la luz del día aprox. 2000 lux.
 - Tornillo de regulación puesto en (Luna) = funcionamiento crepuscular aprox. 2 lux.

- **Temporización (desconexión diferida) (ilustr. 5.4). Configuración de fábrica: 5 seg.**
 - Regulable sin etapas 5 seg. - 15 min.
 - El temporizador se reinicia con cada movimiento detectado antes de este lapso
 - Después de cada desconexión, la detección de movimientos queda interrumpida durante 1 seg. aprox. Solo una vez transcurrido este intervalo la lámpara puede volver a encender la luz con movimiento.
- **Ajuste de alcance (sensibilidad) (ilustr. 5.5). Configuración de fábrica: +**
 - El término alcance se refiere al diámetro más o menos circular en el suelo, que constituye el campo de detección con un montaje a una altura de 2,5 m.
 - Tornillo de regulación puesto en (-) = poco antes de (-) alcance mínimo (Ø 1 m aprox.)
 - Tornillo de regulación puesto en (+) = alcance máximo (Ø 8 m aprox.)
 - Insertando las cubiertas incluidas (ilustr. 7.2-7.6), el alcance puede reducirse en 4 direcciones.

6. Opciones de conexión

- Conexión normal sin interruptor, funcionamiento en paralelo de varias RS PRO LED B1 (ilustr. 6.1)
- Conexión normal con interruptor (ilustr. 6.2)
- Conexión normal y conexión de consumidores adicionales, p. ej., extractores, lámparas de otro tipo (ilustr. 6.3)

7. Limitación del alcance

- Insertando las cubiertas incluidas (ilustr. 7.2-7.6), el alcance puede reducirse en 4 direcciones.

8. Averías lámpara Sensor

Lámpara Sensor sin tensión

- Fusible de la casa defectuoso, interruptor en OFF, línea interrumpida
- Montar un nuevo fusible, poner interruptor en ON, comprobar la línea de alimentación con un comprobador de tensión
- Cortocircuito en el cable de alimentación
- Comprobar conexiones
- El interruptor de red está desconectado
- Poner interruptor en ON

La lámpara Sensor no se enciende

- Regulación crepuscular mal seleccionada
- Volver a ajustar
- Interruptor en OFF
- Conectar
- Fusible de la casa defectuoso
- Cambiar fusible y, dado el caso, comprobar conexión

La lámpara no se apaga

- Movimiento permanente en el campo de detección
 - Controlar el campo de detección

La lámpara Sensor se enciende sin movimiento detectable

- Lámpara no montada libre de vibraciones
 - Dejar carcasa bien asegurada
- Se produjo un movimiento no detectado por el observador (movimiento detrás de una pared, de un objeto pequeño en las inmediaciones de la lámpara etc.)
 - Controlar el campo de detección

La lámpara Sensor no se enciende a pesar de haberse producido un movimiento

- Los movimientos rápidos se suprimen para minimizar las interferencias o se ha seleccionado campo de detección demasiado pequeño
 - Controlar el campo de detección

9. Averías módulo de luz de emergencia

Control de carga LED rojo no se enciende

- Módulo de luz de emergencia no está bien encajado
 - Compruébese conexión a la red
 - Compruébese el sentido de inserción y la cantidad de baterías

Control de carga LED rojo ENCENDIDO, LEDs del módulo de luz de emergencia no se encienden con el pulsador

- Baterías muy descargadas
- Batería defectuosa o mal colocada
 - Compruébese conexión a la red
 - Compruébese el sentido de inserción y la carga de las baterías

Control de carga LED rojo APAGADO, se enciende pulsando junto con los LEDs de luz de emergencia

- Compruébese el sentido de inserción y la cantidad de baterías

LEDs de luz de emergencia se apagan enseguida pulsando

- Baterías descargadas o defectuosas
 - Controlar conexión de red para módulo de luz de emergencia, control de carga LED rojo ha de encenderse

10. Accesorios (opciones)

- Módulo de luz de emergencia sin baterías EAN 4007841006440
- Batería de recambio para módulo de luz de emergencia (3 uds.) EAN 4007841006457

11. Eliminación

- Tenga en cuenta la obligación legal relativa a una eliminación profesional.
- Entregue los equipos antiguos, las baterías y las pilas en los lugares previstos para tal fin (p. ej., entrega en el punto de venta o en un punto de recogida de sustancias peligrosas).
- No deseche los equipos antiguos, las baterías ni las pilas como residuos domésticos sin clasificar.
- No arroje los equipos antiguos, las baterías ni las pilas al fuego ni al agua.

Información disponible en su ayuntamiento o administración municipal.

12. Declaración de conformidad CE

Este producto cumple los requisitos de las siguientes normas, leyes y directivas:

- Directiva de compatibilidad electromagnética 2004/108/CE
- Directiva RoHS 2011/65/CE
- Ley alemana sobre dispositivos eléctricos y electrónicos (ElektroG)
- Ley alemana relativa a las baterías (BattG)
- Directiva para dispositivos eléctricos y electrónicos antiguos WEEE 2012/19/UE

13. Garantía

Producto STEINEL:

- Fabricado con sumo cuidado.
- Sometido a pruebas de funcionamiento y seguridad conforme a las normativas vigentes.
- Con control final.

Garantía STEINEL:

- Garantía de fabricación y funcionamiento correctos.
- 36 meses desde el día de la venta al consumidor.
- Incluye la reparación de las deficiencias relativas al material o la fabricación.
- La prestación de garantía se aplica mediante reparación o cambio de piezas defectuosas, a nuestra elección.
- La prestación de garantía no se aplica para daños en las piezas de desgaste.
- La prestación de garantía queda anulada para daños y deficiencias originados por un uso o un mantenimiento inadecuados.
- Quedan excluidos de la garantía los daños consecuenciales causados en objetos ajenos.
- Solo se concede la garantía si se envía el aparato sin desarmar con una breve descripción del fallo, ticket de caja o factura (con fecha de compra y sello del comercio).
- Rogamos envíen el producto bien embalado a la estación de servicio correspondiente.

Servicio de reparación:

- Una vez transcurrido el período de garantía.
- En caso de deficiencias sin derechos de garantía.
- Consulte su estación de servicio más próxima para averiguar una posible reparación.

Más información:

<http://www.steinell.com>



P

1. Sobre este documento

É favor lê-lo com atenção e guardá-lo em local seguro!

- Protegido pela lei sobre direitos de autor. Qualquer reimpressão, mesmo que apenas parcial, só é permitida com nosso consentimento.
- Reservado o direito a alterações que visem o progresso técnico.

Explicação de símbolos



Aviso de perigo devido a eletricidade!



Aviso de perigos!



Remete para passagens de texto no documento.

2. Instruções de segurança gerais



Perigo de electrocussão!

Lidar com a corrente elétrica pode levar a situações perigosas. O contacto com peças condutoras de corrente pode resultar em choque elétrico, queimaduras ou na morte.

- É imprescindível seguir as indicações e instruções em matéria de segurança contidas neste documento!
 - Os trabalhos com tensão de rede devem ser sempre executados por pessoal profissional devidamente qualificado.
 - É necessário respeitar as prescrições de instalação e condições de conexão em vigor nos diversos países (D: VDE 100, A: ÖVE-ÖNORM E8001-1, CH: SEV 1000).
 - O candeeiro não pode ser montado em áreas potencialmente explosivas.
 - Durante a montagem, o cabo elétrico a conectar deve estar e permanecer isento de tensão.
 - O candeeiro tem de ser protegido com um disjuntor de proteção de condutores de 10 A.
 - A ligação de um regulador de luz danifica o candeeiro.
 - Só podem ser ligados no máx. 20 candeeiros RS PRO LED B1 em série.
 - Não é permitido colar nada no candeeiro, nem pintá-lo.

- Para assegurar o funcionamento perfeito, o local de montagem não pode estar sujeito a vibrações.



Perigo por radiação de luz de LEDs!

Se alguém olhar diretamente para o LED aceso, isso poderá causar lesões na retina.

- Nunca olhar para o candeeiro LED de perto nem por demasiado tempo (> 5 min.).

- O candeeiro não pode ser montado em áreas potencialmente explosivas.
- Para assegurar o funcionamento perfeito, o local de montagem não pode estar sujeito a vibrações.
- Modificações e adaptações do produto não são permitidas.



Perigo por inalação de vapores ou líquido eletrolítico!

Se os acumuladores forem danificados ou utilizados de forma imprópria, podem ser gerados vapores ou verter o líquido eletrolítico. O contacto com a pele ou partes do corpo pode resultar em lesões graves (por ex., perda da capacidade visual, queimaduras).

- Nunca abrir a caixa do acumulador nem o próprio acumulador.
- Não deixar os vapores ou o líquido eletrolítico ter contacto com os olhos. No caso de contacto com os olhos:
 - Não esfregar os olhos.
 - Lavar os olhos de imediato com água limpa abundante, por ex., água da torneira.
 - Consultar um médico.
- Não tocar em líquido eletrolítico vertido.
- Afastar o produto imediatamente de chamas desprotegidas ou locais quentes.
- Vestuário contaminado tem de ser despedido de imediato.

3. Luz de emergência RS PRO LED B1

Utilização prevista

- Candeeiro com função de luz de emergência.
- Candeeiro LED de interior com sensor, com acumulador buffer integrado que, no caso de uma falha de energia, liga automaticamente a luz de emergência LED, durante 3 horas, de acordo com a norma EN 60538-2-22.
- Candeeiro eficiente autorregulador com sensor de alta frequência para a deteção de pessoas.
- Sensor de luz para detetar as condições da luz ambiente.

Volume de entrega/vista geral do aparelho (fig. 3.1)

Dimensões do produto (fig. 3.2)



- A Tampa
- B Sensor de AF
- C Botão de teste da luz de emergência
- D LED vermelho
- E Fixador de encaixar
- F Bujão vedante
- G Suporte de fixação à parede / ao teto
- H Regulação crepuscular
- I Ajuste do tempo
- J Ajuste do alcance
- K PE
- L Chassis
- M Bujão vedante
- N Palas para limitar parcialmente o alcance

- O Módulo de luz de emergência
- P Acumuladores
- Q Distanciador para cabos montados na superfície

Armazenamento/transporte

O módulo de luz de emergência deverá ser armazenado e transportado separado do candeeiro. Sem ligação à rede, o módulo de luz de emergência cumpre imediatamente a sua função e acende-se ao ser conectado ao candeeiro. O módulo de luz de emergência não dispõe de um interruptor para desligar. Por esse motivo, a instalação deveria ocorrer só pouco antes da colocação em funcionamento.

Dados técnicos do candeeiro com sensor

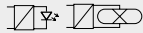
Dimensões (a x l x p)	300 x 300 x 67 mm
Ligação à rede	230 - 240 V, 50 Hz
Potência	LED de 16 W
Potências de comutação suplementares	
	Lâmpadas incandescentes, máx. 800 W a 230 V de CA
	Tubo fluorescente, máx. 400 W com $\cos \varphi = 0,5$, carga indutiva a 230 V de CA
	4 x máx. a 60 W cada, $C \leq 88 \mu\text{F}$ com 230 V CA *1)
Fluxo luminoso	1200 lm (sem cobertura)
Eficiência	75 lm/W (sem cobertura)
Fluxo luminoso (com cobertura)	Plástico PMMA: 972 lm branco frio / 950 lm branco quente
Eficiência (com cobertura)	Plástico PMMA: 60,75 lm/W branco frio / 59,38 lm/W branco quente
Fluxo luminoso luz de emergência (com cobertura)	21 lm
Cor da luz	aprox. 3000 Kelvin (branco quente) / 4000 Kelvin (branco frio)
Tecnologia de alta frequência:	5,8 GHz (reage ao menor movimento qualquer que seja a temperatura)
Ângulo de deteção	360° com ângulo de abertura de 160°
Potência emissora	ca. 1 mW
Alcance	Ø 1-8 m, progressivamente, atenuação possível em 4 direções
Cobertura máx. da área	aprox. 50 m ²
Ajuste do tempo	5 s - 15 min.
Regulação crepuscular	2-2000 Lux
Grau de proteção	IP 20
Resistência ao impacto	PMMA IK03
Classe de proteção	I
Intervalo de temperatura	0 °C a +40 °C

*1) Lâmpadas fluorescentes, lâmpadas economizadoras, candeeiros LED com balastro eletrónico (capacidade total de todos os balastros ligados inferior ao valor especificado).

Dados técnicos dos acumuladores

3 unid. Panasonic NiMh, HHR 80AAAB, 1,2 V/750 mAh, AAA

Carga permanente do acumulador com aprox. 23 mAh, não provoca auto-aquecimento

Tempo de carga: 24 h (tensão de rede permanente)

Sem efeito memória

Capacidade do acumulador/duração luz de emergência: no mín. 3 h *1)

*1) A capacidade máxima só é garantida se forem usados os acumuladores fornecidos.

Importante: se o módulo de luz de emergência só ficar aceso durante menos de 3 h, é necessário substituir os acumuladores.

4. Montagem

Candeeiro com sensor

- Verificar todos os componentes para detetar eventuais danos.
- Se detetar qualquer dano, não coloque o produto em funcionamento.



Perigo de eletrocussão!

O contacto com peças condutoras de corrente pode resultar em choque elétrico, queimaduras ou na morte.

- Desligar a corrente e suspender a alimentação de tensão.
- Verificar a ausência de tensão com um medidor de tensão.
- Assegurar-se de que a alimentação de tensão permanece interrompida.

Perigo de danos materiais

Se os cabos de ligação forem trocados, poderá ocorrer um curto-circuito.

- Identificar os cabos de ligação.

Instalação

Ligação ao cabo proveniente da rede (fig. 4.8)

O cabo proveniente da rede é formado por um cabo de 3 fios:

L = fase (geralmente preto, castanho ou cinzento)

N = neutro (geralmente azul)

PE = condutor terra (verde/amarelo)

Em caso de dúvida, procurar identificar os cabos com um busca-polos; a seguir, voltar a desligar a tensão. A fase (**L**) e o neutro (**N**) são conectados na barra de junção.

Importante:

- Se as ligações forem trocadas, poderá ocorrer mais tarde um curto-circuito no aparelho ou na caixa de fusíveis. Nesse caso, os diversos fios terão de ser identificados e ligados de novo. No cabo de rede pode estar montado um interruptor de rede do tipo "liga - desliga".

Passos de montagem

- Escolher um local de montagem adequado, tendo em conta o alcance e a deteção de movimentos
- Desligar a fonte de alimentação elétrica (fig. 4.1)
- Abrir o candeeiro (fig. 4.2)
- Retirar o módulo de luz de emergência (fig. 4.3)
- Marcar os furos (fig. 4.4)
- Fazer os furos e colocar as buchas (fig. 4.5)
- Perfurar o condutor de cabos ou remover o bujão vedante e inserir o cabo de ligação no candeeiro (fig. 4.6)
- Montar o candeeiro
- Diretamente acima da caixa de conexão (fig. 4.6)
- No caso de cabos montados na superfície, com distanciadores (fig. 4.7)
- Ligar o cabo de conexão (fig. 4.8)
- Colocar os acumuladores de acordo com a polaridade indicada na luz de emergência (fig. 4.9)
- Inserir o módulo de luz de emergência na posição indicada (fig. 4.10)
- Ligar a fonte de alimentação elétrica (fig. 4.11)
- Proceder ao ajuste da luz de emergência → 5. Utilização luz de emergência
- Proceder ao reajuste do sensor → 5. Utilização sensor
- Fechar o candeeiro (fig. 6.6)

5. Utilização

Utilização luz de emergência

Antes de colocar o candeeiro em funcionamento, é necessário fazer o teste de luz de emergência.

- Premindo o botão "teste", acendem-se os LEDs de luz de emergência (fig. 5.1).
- Largando o botão "Teste", os LEDs de luz de emergência apagam-se.
- teste adicional facultativo: separar a fonte de alimentação do candeeiro.
- O módulo LED deverá acender-se.

- O módulo de luz de emergência pode ser substituído durante o funcionamento normal do candeeiro.
- Depois de usar o módulo de luz de emergência, o LED indicador de carga (charge) (fig. 5.2) deverá estar sempre aceso, mesmo ao fazer o teste de luz de emergência. O teste adicional facultativo, separação da fonte de alimentação do candeeiro, não substitui o teste através do botão "Teste".

Utilização sensor

- **Regulação crepuscular (Limiar de resposta) (fig. 5.3). Valor de fábrica: regime diurno**
 - Regulação progressiva 2-2000 Lux
 - Regulador em (Sonne) = regime diurno (aprox. 2000 lux)
 - Regulador em (Mond) = regime noturno (aprox. 2 lux)
- **Retardamento de desligamento (ajuste do tempo) (fig. 5.4). Regulação de fábrica: 5 s**
 - Regulação progressiva 5 s - 15 min
 - Cada deteção de movimento antes de ter decorrido esse tempo faz reiniciar o cronómetro.
 - Sempre que se desliga o candeeiro, a nova deteção de movimento é interrompida por aprox. 1 segundo. Só depois de ter decorrido este tempo é que o candeeiro pode voltar a ativar a luz ao detetar um movimento.
- **Ajuste do alcance (sensibilidade) (fig. 5.5). Regulação de fábrica: +**
 - O termo alcance descreve o diâmetro mais ou menos circular, no chão, que resulta como área de deteção ao montar o candeeiro a uma altura de aproximadamente 2,5 m.
 - Regulador em (-) = pouco antes de (-) alcance mín. (diâmetro de aprox. 1 m)
 - Regulador em (+) = alcance máx. (diâmetro de aprox. 8 m).
 - Ao aplicar as palas fornecidas (fig. 7.2-7.6), o alcance pode ser reduzido em 4 direções.

6. Possibilidades de conexão

- Conexão normal sem interruptor, operação em paralelo de vários RS PRO LED B1 (fig. 6.1)
- Conexão normal com interruptor (fig. 6.2)
- Conexão normal e conexão de outros consumidores, p. ex. ventiladores, candeeiros de outro tipo de construção (fig. 6.3)

7. Limitação do alcance

- Ao aplicar as palas, o alcance pode ser reduzido em 4 direções (fig. 7.2 – 7.6)

8. Falhas no candeeiro com sensor

O candeeiro com sensor não tem tensão

- Fusível da casa está queimado, não ligado, ligação interrompida
 - Fusível novo, ligar o interruptor de rede, verificar o condutor com medidor de tensão
- Curto-circuito no cabo proveniente da rede
 - Verificar as ligações
- Interruptor de rede eventualmente existente está desligado
 - Ligar o interruptor de rede

O candeeiro com sensor não se acende

- Foi escolhida a regulação crepuscular errada
 - Reajustar
- Interruptor de rede DESLIGADO
 - Ligar
- Fusível da casa está queimado
 - Fusível novo, verificar eventualmente a conexão

O candeeiro não se apaga

- Movimento constante na área de deteção
 - Controlar a área

O candeeiro com sensor liga sem movimento aparente

- O candeeiro não está montado à prova de trepidações
 - Montar o corpo do candeeiro com firmeza
- Ocorreu um movimento, mas o observador não reparou (movimento por trás da parede, movimento de um objeto pequeno nas imediações diretas do candeeiro, etc.)
 - Controlar a área

O candeeiro com sensor não liga apesar de ocorrer um movimento

- s movimentos rápidos são suprimidos para minimizar as falhas de deteção ou a área de deteção definida é demasiado pequena
 - Controlar a área

9. Falhas no módulo de luz de emergência

LED vermelho do controlo da carga não se acende

- O módulo de luz de emergência não está bem encaixado
 - Verificar a ligação à rede
 - Verificar a direção de colocação e a integridade dos acumuladores

LED vermelho do controlo da carga ligado, LED da luz de emergência não se liga com o botão

- Os acumuladores estão muito descarregados
- A célula do acumulador está avariada ou incorretamente inserida
 - Verificar a ligação à rede
 - Verificar a direção de colocação e o nível da carga dos acumuladores

LED vermelho do controlo da carga desligado, liga-se juntamente com o LED de luz de emergência ao carregar o botão

- Verificar a direção de colocação e a integridade dos acumuladores

Os LEDs da luz de emergência desligam-se imediatamente ao carregar o botão

- Acumuladores descarregados ou avariados
 - Verificar a ligação à rede para o módulo de luz de emergência, o LED do controlo da carga terá de se acender

10. Acessórios (opcional)

- Módulo de luz de emergência sem acumuladores EAN 4007841006440
- Acumulador de substituição para o módulo de luz de emergência (3 unidades) EAN 4007841006457

11. Eliminação

- Respeitar a obrigatoriedade legal de assegurar uma eliminação de acordo com os respetivas regulamentações.
- Aparelhos em fim de vida, acumuladores e baterias ou pilhas devem ser entregues no respetivo sistema de recolha (por ex., entregar ao revendedor ou colocar no pilhão, etc.).
- Aparelhos em fim de vida, acumuladores e baterias ou pilhas não podem ser deitados fora juntamente com o lixo doméstico.

- Aparelhos em fim de vida, acumuladores e baterias ou pilhas não devem ser queimados ou deitados para rios, lagos ou mares.

Para mais informações, contacte o departamento responsável da sua administração municipal ou câmara.

12. Declaração de conformidade CE

Este produto cumpre os requisitos das seguintes normas, leis e diretivas:

- "Compatibilidade eletromagnética" 2004/108/CE
- "Redução de substâncias perigosas" 2011/65/CE
- Lei alemã sobre dispositivos elétricos e eletrónicos (ElektroG)
- Lei alemã relativa a pilhas e acumuladores e respectivos resíduos (BattG)
- Diretiva relativa aos resíduos de equipamentos elétricos e eletrónicos REEE 2012/19/UE

13. Garantia

Produto STEINEL:

- Fabricado com o máximo cuidado.
- Submetido a testes de funcionamento e segurança em conformidade com as regulamentações vigentes.
- Com controlo final.

Garantia STEINEL:

- Garante o bom estado e o bom funcionamento do aparelho.
- Prazo de 36 meses a contar da data de venda ao consumidor.
- Inclui a eliminação de falhas relacionadas com defeitos de material ou de fabrico.
- A garantia inclui a reparação ou a substituição das peças com defeito, de acordo com o nosso critério.
- Ficam excluídas as peças sujeitas a desgaste.
- Ficam excluídos os danos e as falhas originados por uma utilização ou manutenção incorreta.
- Excluem-se igualmente os danos provocados noutros objetos estranhos ao aparelho.
- Os serviços previstos na garantia só serão prestados caso o aparelho seja apresentado bem embalado no respetivo serviço de assistência técnica, devidamente montado e acompanhado do talão da caixa ou da fatura (data da compra e carimbo do revendedor) e de uma pequena descrição do problema.

- Basta enviar o produto bem acondicionado ao respetivo centro de assistência técnica mais próximo de si.

Serviço de reparação:

- Depois de expirado o prazo de garantia.
- Para casos de falhas não abrangidas pela garantia.
- Contacte o serviço de assistência técnica mais perto de si para saber quais são as possibilidades de reparação.

Mais informações:

<http://www.steinel.de>



S

1. Om detta dokument

Läs noga igenom dokumentet och förvara det väl!

- Upphovsrättsligt skyddat. Eftertryck, även delar av det, bara med vårt samtycke.
- Ändringar som görs pga den tekniska utvecklingen, förbehålles.

Symbolförklaring



Varning för fara pga elektrisk ström!



Varning för fara!



Hänvisning till textställen i dokumentet.

2. Allmänna säkerhetsanvisningar



Fara pga elektrisk ström!

Hantering av elektrisk ström kan leda till farliga situationer. Kontakt med strömförande delar kan medföra elektrisk chock, brännsår eller döden.

- Iaktta under alla omständigheter säkerhets- och övriga anvisningar i detta dokument!
 - Arbeten på nätspänningen ska genomföras av kvalificerad yrkespersonal.
 - Installationsföreskrifter och anslutningskrav som gäller i respektive land ska iakttas (D: VDE 100, A: ÖVE-ÖNORM E8001-1, CH: SEV 1000).
 - Lampan får inte monteras i explosionsfarliga miljöer.
 - Under monteringen måste den elektriska ledningen som ska anslutas vara spänningsfri.
 - Lampan ska säkras med en ledningsskyddsbrytare (10 A).
 - Anslutning till en dimmer kan leda till skador på lampan.
 - Max. 20 lampor RS PRO LED B1 får seriekopplas.
 - Lampan får inte målas eller förses med dekaler.
 - Monteringsplatsen ska vara utan vibrationer för att en felfri drift ska kunna garanteras.



Risk pga LED-ljuset!

Näthinnan kan skadas om du tittar direkt in i den lysande LED-lampan.

- Titta aldrig in i LED-lampan från nära håll eller under en längre tid (> 5 minuter).
- Lampan får inte monteras i explosionsfarliga miljöer.
- Monteringsplatsen ska vara vibrationsfri för att en felfri drift ska kunna garanteras.
- Ombyggnader eller förändringar på produkten är inte tillåtna.



Risk pga ångor eller elektrolytvätska!

Om batteriet är skadat eller om det hanteras osakligt, kan ångor eller elektrolytvätska läcka ut. Vid kontakt finns risk för allvariga personskador (t.ex. synförlust, frätsår).

- Öppna aldrig batterilocket eller själva batteriet.
- Ångor eller elektrolytvätska får inte komma in i ögonen. Vid kontakt med ögonen:
 - Gnugga inte ögonen.
 - Skölj ögonen omedelbart med mycket rent vatten (t.ex. ledningsvattnet).
 - Uppsök läkare.
- Rör inte vid utspild elektrolytvätska.
- Produkten får inte komma nära öppen eld eller heta ställen.
- Avlägsna omedelbart kontaminerade kläder.

3. RS PRO LED B1 Nödljus

Ändamålsenlig användning

- Lampa med nödljuskfunktion.
- LED-sensordampa för inomhusbruk med integrerat buffertbatteri, som vid strömavbrott automatiskt tänds LED-nödljuset enligt EN 60538-2-22 i 3 timmar.
- Självstyrande, effektiv lampa med högfrekvenssensor för detektering av personer.
- Ljussensor för registrering av ljuset i rummet.

Leveransomfång/översikt över enheter (**bild 3.1**)



Produktmått (**bild 3.2**)

- A Kupa
- B HF-sensor
- C Testknapp nödljus
- D Röd lysdiod
- E Inkopplingsplint
- F Tätningsplugg
- G Vägg-/takfäste
- H Skymningsinställning
- I Efterlystid
- J Inställning av räckvidden
- K PE
- L Armaturhus
- M Tätningsplugg
- N Täckplåtar för begränsning av räckvidden
- O Nödljusmodul
- P Batterier
- Q Avståndshållare för utanpåliggande installation

Lagring/transport

Nödljusmodulen bör inte lagras och transporteras tillsammans med lampan. Nödljusmodulen fungerar direkt utan nätanslutning och tänds ljuset när den sätts i. Nödljusmodulen har ingen frånbrytare. Därför bör installationen genomföras direkt innan den tas i drift.

Tekniska data sensorlampa

Dimensioner (H x B x D)	300 x 300 x 67 mm
Spänning	230 – 240 V, 50 Hz
Effekt	16 W LED
Extra kopplingseffekter	
	Glödlampor, max. 800 W vid 230 V AC
	Lysrör, max. 400 W vid $\cos \varphi = 0,5$, induktiv last vid 230 V AC
	4 x max. à 60 W, C ≤ 88 µF vid 230 V AC ^{*1)}
Ljusflöde	1200 lm (utan kupa)
Effektivitet	75 lm/W (utan kupa)
Ljusflöde (med kupa)	Plast PMMA: 972 lm kallvit / 950 lm varmvit
Effektivitet (med kupa)	Plast PMMA: 60,75 lm/W kallvit / 59,38 lm/W varmvit
Ljusflöde nödljus (med kupa)	21 lm
Ljustemperatur	ca 3000 Kelvin (varmvit) / 4000 Kelvin (kallvit)
HF-teknik	5,8 GHz (reagerar på minsta rörelse, oberoende av temperaturen)
Bevakningsvinkel	360° med 160° öppningsvinkel
Sändeffekt	ca 1 mW
Räckvidd	Ø 1-8 m, steglös, dämpbar i 4 olika riktningar
Max. bevakningsområde	ca 50 m ²
Efterlystid	5 sek. - 15 min.
Skymningsinställning	2-2000 lux
Skyddsklass	IP 20
IK-klass	PMMA IK03
Isolationsklass	I
Temperaturområde	0 °C till +40 °C

*1) Lysrör, lågenergilampor, LED-lampor med elektroniskt förkopplingsdon (total kapacitet för alla anslutna förkopplingsdon under det angivna värdet).

Tekniska data batterier

3 st. Panasonic NiMh, HHR 80AAAB, 1,2 V/750 mAh, AAA
Batteriet laddas med ca 23 mAh permanent, ingen självuppvärmning
Laddningstid: 24 h (permanent nätspänning)
Ingen memory-effekt

Batterikapacitet/nödljustid : minst 3 h ^{*1)}

*1) Den maximala kapaciteten garanteras endast när medföljande batterier används.

Viktigt: När nödljusmodulen lyser mindre än 3 h måste batterierna bytas.

4. Montage

Sensorlampa

- Kontrollera samtliga delar med avseende på skador.
- Produkten får inte tas i drift om den är skadad.



Fara pga elektrisk ström!

Kontakt med strömförande delar kan medföra elektrisk chock, brännsår eller döden.

- Slå ifrån strömmen och avbryt spänningsförsörjningen.
- Kontrollera med spänningsprovare.
- Se till att spänningen inte kan slås till igen.

Risk för materiella skador

En förväxling av anslutningarna kan leda till kortslutning.

- Identifiera anslutningsledningarna.

Installation

Nätanslutningens matarledning (bild 4.8)

Nätanslutningens matarledning består av en 3-ledarkabel:

L = Fas (oftast svart, brun eller grå)

N = Neutralledare (oftast blå)

PE = Skyddsledare (grön/gul)

Vid osäkerhet, måste kabeln identifieras med en spänningskontroll; gör den därefter spänningsfri igen. Fas (**L**) och neutralledare (**N**) monteras i anvisad plint.

Viktigt:

- En förväxling av anslutningarna leder till kortslutning i armaturen eller i säkringsskåpet. I ett sådant fall måste de enskilda kablarna identifieras igen och anslutas på nytt. I nätanslutningens matarledning kan en strömbrytare monteras för till- och fråkoppling.

Monteringssteg

- Välj ett lämpligt monteringsställe med hänsyn till räckvidden och rörelsedetekteringen.
- Slå ifrån strömmen (bild 4.1)
- Öppna lampan (bild 4.2)
- Ta ut nödljusmodulen (bild 4.3)
- Markera borrhålen (bild 4.4)
- Borra hål och sätt i dymlingar (bild 4.5)
- Stick hål på kabelgenomföringen/eller avlägsna tätningspluggen och dra in anslutningskabeln i lampan (bild 4.6)
- Montera lampan
- Direkt över anslutningsdosan (bild 4.6)

- Med avståndshållare vid utanpåliggande kablar (bild 4.7)
- Anslut anslutningskabeln (bild 4.8)
- Lägg i batterierna i nödljusmodulen enligt angivna polning (bild 4.9)
- Placera nödljusmodulen i avsedd position (bild 4.10)
- Slå till strömmen (bild 4.11)
- Inställning av nödljuset → 5. Funktion nödljus
- Inställning av sensorn → 5. Funktion sensor
- Stäng lampan (bild 6.6)

5. Funktion

Funktion nödljus

Genomför alltid ett nödljustest före användningen.

- Tryck på knappen "Test", nödljus lysdioder PÅ (bild 5.1)
- Släpp knappen "Test", nödljus lysdioder AV.
- Alternativt extra test: Bryt strömförsörjningen till lampan.
- LED-modulen måste tändas.
- Nödljusmodulen kan under lampans normala drift bytas ut.
- Lysdioden för laddningskontroll (charge) (bild 5.2) måste alltid lysa efter nödljusmodulens montering, även under nödljustestet. Det alternativa extra testet, frånskiljning av strömförsörjningen, ersätter inte kontrollen med testknappen.

Funktion sensor

- **Skymningsinställning (aktiveringsnivå) (bild 5.3). Fabriksinställning: dagsljusdrift**
 - Kan ställas in steglöst från 2-2000 lux
 - Ställskruven på (sol) = dagsljusdrift ca 2000 lux
 - Ställskruven på (måne) = skymningsdrift ca 2 lux
- **Efterlystid (tidsfördröjning) (bild 5.4). Fabriksinställning: 5 sek.**
 - Kan steglöst ställas in från 5 sek. - 15 min.
 - Med varje rörelse som detekteras innan denna tid har gått ut, startas tidsuret på nytt.
 - Efter varje fråkoppling av lampan är rörelsedetekteringen avbruten i ca 1 sek. Först efter att denna tid gått ut, kan lampan tändas igen vid rörelse.
- **Inställning av räckvidden (känslighet) (bild 5.5). Fabriksinställning: +**
 - Med räckvidd betecknas den kretsformade diametern på marken, som utgör detekteringsområdet vid montering på 2,5 m höjd.
 - Ställskruven på (-) = strax före (-) minimal räckvidd (ca Ø 1 m)

- Ställskruven på (+) = maximal räckvidd (ca Ø 8 m).
- Genom montering av bifogade täckplåtar (**bild 7.2-7.6**) kan räckvidden reduceras i 4 riktningar.

6. Anslutningsmöjligheter

- Normal anslutning utan brytare, paralleldrift av flera RS PRO LED B1 (**bild 6.1**)
- Normal anslutning med brytare (**bild 6.2**)
- Normal anslutning och anslutning av ytterligare förbrukare, t.ex. fläkt, lampor av annan typ (**bild 6.3**)

7. Begränsning av räckvidden

- Genom montering av bifogade täckplåtar kan räckvidden reduceras i 4 riktningar (**bild 7.2-7.6**)

8. Störningar sensorlampa

Sensorlampa utan spänning

- Säkring defekt, inte påkopplad, strömförsörjning avbruten
 - Byt säkring, slå till spänningen, testa ledningen med spänningsprovare
- Kortslutning i nätanslutningens matarledning
 - Kontrollera anslutningarna
- Eventuellt befintlig nätströmbrytare FRÅN
 - Slå till nätströmbrytaren

Sensorlampan tänds inte

- Felaktig skymningsinställning
 - Ställ in på nytt
- Nätströmbrytare FRÅN
 - Slå till
- Säkring defekt
 - Byt säkring, kontrollera ev. anslutningen

Lampan släcks inte

- Ständig rörelse i bevakningsområdet
 - Kontrollera området

Sensorlampan tänds utan förnimbar rörelse

- Lampan har inte monterats skyddad mot vibrationer
 - Fixera kupan
- Rörelse fanns, men kunde inte detekteras (rörelse bakom en vägg, rörelse av ett litet objekt i lampans omdelbara närhet osv.)
 - Kontrollera området

Sensorlampan tänds inte trots rörelse

- Snabba rörelser undertrycks för att minimera feltändningar eller bevakningsområdet är för litet inställt
 - Kontrollera området

9. Störningar nödljusmodul

Den röda lysdioden för laddningskontroll lyser inte

- Nödljusmodulen inte korrekt fixerad
 - Kontrollera nätanslutningen
 - Kontrollera att alla batterier finns på plats och är korrekt ilagda

Röd lysdiod laddningskontroll LYSER, nödljuset tänds inte med knappen

- Batterierna är nästan urladdade
- Batteri defekt eller felaktigt ilagt
 - Kontrollera nätanslutningen
 - Kontrollera batteriernas laddningstillstånd och att de är korrekt ilagda

Röd lysdiod laddningskontroll FRÅN, tänds med knappen tillsammans med nödljuset

- Kontrollera att alla batterier finns på plats och är korrekt ilagda

Nödljuset släcks igen när knappen trycks

- Batterierna tomma eller defekta
 - Kontrollera nödljusmodulens nätanslutning, den röda lysdioden laddningskontroll måste lysa

10. Tillbehör (tillval)

- Nödljusmodul utan batterier
EAN 4007841006440
- Reservbatterier för nödljusmodul (3 st.)
EAN 4007841006457

11. Avfallshantering

- Iaktta de lagliga föreskrifterna om korrekt avfallshantering.
 - Lämna uttjänta apparater och batterier till ett samlingsställe (t.ex. till försäljningsstället eller till miljöstationer för farligt avfall).
 - Uttjänta apparater och batterier får inte kastas i hushållssoporna.
 - Uttjänta apparater och batterier får inte kastas i eld eller vatten.
- Information erhålles hos kommunförvaltningen.

12. EG-konformitetsförklaring

Denna produkt uppfyller kraven enligt följande normer, lagar och direktiv:

- EMC-direktivet 2004/108/EG och
- RoHS-direktivet 2011/65/EG och
- Lagen om elektro- och elektronikapparater (ElektroG)
- Batterilagen (BattG)
- Direktivet om uttjänta elektro- och elektronikapparater WEEE 2012/19/EU

13. Garanti

STEINEL-produkt:

- Tillverkad med största noggrannhet.
- Funktions- och säkerhetstestad enligt gällande föreskrifter.
- Med slutkontroll.

STEINEL-garanti:

- Steinel garanterar produktens fullgoda beskaffenhet och funktion.
- Garantin gäller i 36 månader från inköpsdagen.
- Omfattar åtgärdande av bristfälligheter som beror på material- och tillverkningsfel.
- Garantin uppfylls genom reparation eller utbyte av bristfälliga delar efter vårt val.
- Garantin gäller inte för skador på slitagedelar.
- Garantin omfattar inte skador och bristfälligheter som uppstått pga. felaktig hantering eller bristande underhåll och skötsel.
- Följdskadorna på främmande föremål ersätts ej.
- Garantin gäller endast om produkten, som inte får vara demonterad, skickas in väl förpackad med kort beskrivning av felet och fakturakopia eller kvitto (inköpsdatum och stämpel).
- Skicka produkten väl förpackad till respektive serviceställe.

Reparationservice:

- Efter garantins utgång.
- Vid bristfälligheter som inte omfattas av garantin.
- Kontakta nästa serviceställe för reparationer efter garantitidens utgång.

För ytterligare information:

<http://www.steinell.de>



DK

1. Om dette dokument

Læs det omhyggeligt, og gem det!

- Ophavsretligt beskyttet. Eftertryk, også i uddrag, kun med vores tilladelse.
- Vi forbeholder os ret til ændringer af hensyn til den tekniske udvikling.

Symbolforklaring



Advarsel mod fare fra elektricitet!



Advarsel mod farer!



Henvielse til tekststeder i dokumentet.

2. Generelle sikkerhedsanvisninger



Fare pga. elektrisk strøm!

Håndtering af elektrisk strøm kan medføre farlige situationer. Berøring af strømførende dele kan give elektrisk stød, forbrændinger og medføre dødsfald.

- Følg alle sikkerhedshenvisninger og anvisninger i dette dokument!
 - Arbejde på netspænding skal udføres af kvalificeret fagpersonale.
 - Overhold det pågældende lands installationsforskrifter og tilslutningsregler (D): VDE 100, (A): ÖVE-ÖNORM E8001-1, (CH): SEV 1000).
 - Lampen må ikke monteres i eksplosionsfarlige områder.
 - Ved montering skal den el-ledning, der skal tilsluttes, være og forblive uden spænding.
 - Lampen skal være sikret med en automatsikring (10 A).
 - Hvis lampen sluttes til en lysdæmper, bliver den beskadiget.
 - Der må maks. tilsluttes 20 lamper af typen RS PRO LED B1 i serie.
 - Det er ikke tilladt at tilklæbe eller lakere lampen.
 - For at opnå fejlfri brug skal der vælges et monteringssted uden vibrationer.



Fare pga. LED-lysstråle!

Nethinden kan blive beskadiget, hvis man ser direkte ind i en lysende LED.

- Se aldrig ind i LED-lampen på kort afstand eller over et længere tidsrum (> 5 minutter).

- Lampen må ikke monteres i eksplosionsfarlige områder.
- For at opnå fejlfri brug skal der vælges et monteringssted uden vibrationer.
- Det er ikke tilladt at ombygge eller ændre produktet.



Fare pga. dampe og elektrolytvæske!

Ved beskadigelser og ukorrekt brug af batteriet kan der slippe dampe eller elektrolytvæske ud. Ved kontakt er der fare for alvorlige personskader (f.eks. blindhed, ætsninger).

- Åbn aldrig batterihuset eller batteriet.
- Undgå, at der kommer dampe eller elektrolytvæske i øjnene. Ved kontakt med øjnene:
 - Gnid ikke øjnene.
 - Skyl straks øjnene med rigeligt, rent vand (f.eks. vand fra hanen).
 - Opsøg læge.
- Undgå at berøre lækket elektrolytvæske.
- Fjern straks produktet fra åben ild og varme steder.
- Forurenet tøj skal straks fjernes.

3. RS PRO LED B1 nødlys

Korrekt anvendelse

- Lampe med nødlysfunktion.
- Indendørs LED-sensor-lampe med integreret bufferbatteri, der automatisk tænder LED-nødlyset i overensstemmelse med EN 60538-2-22 i 3 timer ved strømsvigt.
- Selvstyrende effektiv lampe med højfrekvenssensor til registrering af personer.
- Lyssensor til registrering af lysituationen i lokalet.

Leveringsomfang/oversigt over enheden (fig. 3.1)

Produktmål (fig. 3.2)

- A Skærm
- B HF-sensor
- C Testknap til nødlys
- D Rød LED
- E Stikterminal
- F Tætningsprop
- G Væg-/lofholder
- H Skumringsindstilling
- I Tidsindstilling
- J Rækkeviddeindstilling
- K PE
- L Ramme
- M Tætningsprop
- N Afbændinger til delvis begrænsning af rækkevidden
- O Nødlysmodul
- P Batterier
- Q Afstandsholdere til synlig nettilslutning

Opbevaring/transport

Nødlysmodulet skal opbevares og transporteres afbrudt fra lampen. Uden nettilslutning opfylder nødlysmodulet straks sin funktion og tændes, når det sættes i lampen. Nødlysmodulet har ingen tænd/sluk-knap. Det skal derfor først installeres umiddelbart for ibrugtagning.

Tekniske data for sensorlampe

Mål(h x b x d)	300 x 300 x 67 mm
Nettilslutning	230 - 240 V, 50 Hz
Effekt	16 W LED
Øvrige effekter	
	Glødepærer, maks. 800 W ved 230 V AC
	Lysstofrør, maks. 400 W ved cos φ = 0,5, induktiv belastning ved 230 V AC
	4 x maks. à 60 W, C ≤ 88 µF ved 230 V AC ^{*1)}
Lysstrøm	1200 lm (uden skærm)
Effektivitet	75 lm/W (uden skærm)
Lysstrøm (med skærm)	Plast PMMA: 972 lm kold hvid / 950 lm varm hvid
Effektivitet (med skærm)	Plast PMMA: 60,75 lm/W kold hvid / 59,38 lm/W varm hvid
Lysstrøm for nødlys (med skærm)	21 lm
Lysfarve	Ca. 3000 kelvin (varm hvid) / 4000 kelvin (kold hvid)
HF-teknologi	5,8 GHz (reagerer på selv små bevægelser uafhængigt af temperatur)
Registreringsvinkel	360° med 160° åbningsvinkel.
Sendeeffekt	Ca. 1 mW
Rækkevidde	Ø 1-8 m, trinløs, kan dæmpes i 4 retninger
Maks. overvågningsareal	Ca. 50 m ²
Tidsindstilling	5 sek. - 15 min
Skumringsindstilling	2-2000 lux
Kapslingsklasse	IP 20
IK-klasse	PMMA IK03
Beskyttelsesklasse	I
Temperaturområde	0 °C til +40 °C

^{*1)} Lysstofrør, energisparepærer, LED-lamper med elektronisk forkoblingsenhed (samlet kapacitet på alle tilsluttede forkoblingsenheder under den angivne værdi).

Tekniske data for batterier

3 stk. Panasonic NiMh, HHR 80AAAB, 1,2 V/750 mAh, AAA

Opladning af batterier med ca. 23 mAh permanent, der opstår ingen egenopvarmning

Ladetid: 24 h (permanent netspænding)

Ingen memory-effekt

Batterikapacitet/nødlysvarighed: min. 3 h ^{*1)}

^{*1)} Den maksimale kapacitet garanteres kun, hvis de medfølgende batterier anvendes.

Vigtigt: Hvis nødlysmodulets lysperiode underskrider 3 h, skal de anvendte batterier udskiftes.

4. Montering

Sensorlampe

- Kontrollér alle komponenter for beskadigelser
- Tag ikke produktet i brug, hvis det er beskadiget



Fare pga. elektrisk strøm!

Berøring af strømførende dele kan give elektrisk stød, forbrændinger og medføre dødsfald.

- Slå strømmen fra, og afbryd spændingstilførslen.
- Kontrollér med en spændingstester, om spændingen er afbrudt.
- Sørg for, at spændingstilførslen forbliver afbrudt.

Fare for materielle skader

Ombytning af tilslutningsledninger kan medføre kortslutning.

- Identificer tilslutningsledningerne.

Installation

Tilslutning af nettilførslen (fig. 4.8)

Nettilførslen består af en ledning med 3 ledere:

L = fase (oftest sort, brun eller grå)

N = nulleder (oftest blå)

PE = jordledning (grøn/gul)

Hvis du er i tvivl, skal du identificere ledningerne med en spændingstester og derefter afbryde spændingen igen. Fase (**L**) og nulleder (**N**) sluttes til kronemuffen.

Vigtigt:

- Ombygning af tilslutningerne fører til kortslutning i enheden eller i sikringsboksen. Hvis dette sker, skal de enkelte ledninger identificeres og monteres igen. I nettilførslen kan der være installeret en tænd/sluk-afbryder.

Monteringsstrin

- Vælg et egnet monteringssted, hvor der er taget hensyn til rækkevidde og bevægelsesregistrering
- Slå strømforsyningen fra (fig. 4.1)
- Åbn lampen (fig. 4.2)
- Tag nødlysmodulet (fig. 4.3) ud
- Afmærk borehullerne (fig. 4.4)
- Bør huller, og sæt dyvler i (fig. 4.5)
- Gennembyrd kabelføringen, eller fjern tætningspropperne, og før tilslutningskablet ind i lampen (fig. 4.6)
- Monter lampen
- direkte over tilslutningsdåsen (fig. 4.6)
- Med afstandsholdere ved synlig ledningsføring (fig. 4.7)
- Tilslut tilslutningskablet (fig. 4.8)

- Sæt batterierne i nødlysmodulet med den angivne polaritet (fig. 4.9)
- Tilslut modulet på den dertil beregnede position (fig. 4.10)
- Slå strømforsyningen til (fig. 4.11)
- Foretag indstilling af nødlyset →
5. Betjening af nødlys
- Foretag indstilling af sensoren →
5. Betjening af sensor
- Luk lampen (fig. 6.6)

5. Betjening

Betjening af nødlys

Nødlyset skal altid testes før brug.

- Tryk på knappen "test", nødlys-LED'erne tændes (fig. 5.1)
- Slip knappen "test", nødlys-LED'erne slukkes.
- Eventuel ekstra test: Afbryd forsyningen fra lampen.
- LED-modulet skal tænde.
- Nødlysmodulet kan udskiftes, mens lampen anvendes normalt.
- Ladekontrol-LED'en (charge) (fig. 5.2) skal altid lyse efter brug af nødlysmodulet, også når nødlystesten udføres. Den ekstra test, afbrydelse af forsyningen, erstatter ikke kontrollen via testknappen

Betjening af sensor

- **Skumringsindstilling (reaktionsværdi) (fig. 5.3). Standardindstilling: Dagslysdrift**
 - Kan indstilles trinløst på 2-2000 lux
 - Indstillingsregulator på (sol) = dagslysdrift ca. 2000 lux
 - Indstillingsregulator på (måne) = skumringsdrift ca. 2 lux
- **Tidsindstilling (slukningsforsinkelse) (fig. 5.4). Standardindstilling: 5 sek.**
 - Kan indstilles trinløst på 5 sek. - 15 min
 - Hver gang der registreres en bevægelse, før dette tidsrum er udløbet, startes timeren forfra
 - Hver gang lampen slukkes, er ny bevægelsesregistrering afbrudt i ca. 1 sek. Først når dette tidsrum er udløbet, kan lampen tænde lyset igen ved bevægelse.
- **Rækkeviddeindstilling (følsomhed) (fig. 5.5). Standardindstilling: +**
 - Med begrebet rækkevidde menes der den omtrent cirkelformede diameter på jorden, som fås som registreringsområde ved montering i 2,5 m højde.
 - Indstillingsregulator på (-) = kort før (-) minimal rækkevidde (ca. Ø 1 m)

- Indstillingsregulator på (+) = maksimal rækkevidde (ca. Ø 8 m)
- Ved at indsætte de vedlagte afblændinger (fig. 7.2-7.6) kan rækkevidden reduceres i 4 retninger.

6. Tilslutningsmuligheder

- Normal tilslutning uden afbryder, paralleldrift af flere RS PRO LED B1 (fig. 6.1)
- Normal tilslutning med afbryder (fig. 6.2)
- Normal tilslutning og tilslutning af flere forbrugere, f.eks. ventilatorer, lamper af anden konstruktion (fig. 6.3)

7. Begrænsning af rækkevidden

- Rækkevidden kan reduceres i 4 retninger ved at indsætte afblændingerne (fig. 7.2 - 7.6)

8. Fejl på sensorlampen

Sensorlampe uden spænding

- Husets sikring defekt, ikke tændt, ledning afbrudt
 - Ny sikring, slå netafbryderen til, kontrollér ledningen med en spændingstester
- Kortslutning i nettilførslen
 - Kontrollér tilslutningerne
- En eventuel netafbryder er slået fra
 - Slå netafbryderen til

Sensorlampen tændes ikke

- Der er valgt en forkert skumringsindstilling
 - Indstil igen
- Nettilslutning slukket
 - Tænd
- Husets sikring er defekt
 - Ny sikring, kontrollér evt. tilslutningen

Lampen slukker ikke

- Permanent bevægelse i registreringsområdet
 - Kontrollér området

Sensorlampen tændes, uden at der kan ses nogen bevægelse

- Lampen er ikke monteret vibrationsfrit
 - Monter huset, så det sidder fast
- Der var en bevægelse, som dog ikke blev set af iagttageren (bevægelse bag væg, et lille objekt har bevæget sig umiddelbart i nærheden af lampen etc.)
 - Kontrollér området

Sensorlampen tændes ikke på trods af bevægelse

- Hurtige bevægelser undertrykkes for at minimere fejl, eller der er indstillet et for lille registreringsområde
 - Kontrollér området

9. Fejl på nødlysmodulet

Rød ladekontrol-LED lyser ikke

- Nødlysmodulet sidder ikke korrekt i indgreb
 - Kontrollér nettilslutningen
 - Kontrollér, om alle batterier er sat korrekt i

Rød ladekontrol-LED tændt, nødlys-LED tændes ikke med knappen

- Batterierne er kraftigt afladet
- Battericelle er defekt eller sat forkert i
 - Kontrollér nettilslutningen
 - Kontrollér batteriernes retning og ladetilstand

Rød ladekontrol-LED slukket, tændes samtidig med nødlys-LED'en ved tryk på knappen

- Kontrollér, om alle batterier er sat korrekt i

Nødlys-LED slukkes med det samme igen ved tryk på knappen

- Batterier tomme eller defekte
 - Kontrollér nettilslutningen til nødlysmodulet, den røde ladekontrol-LED skal lyse

10. Tilbehør (tilvalg)

- Nødlysmodulet uden batterier
EAN 4007841006440
- Erstatningsbatterier til nødlysmodulet (3 stk.)
EAN 4007841006457

11. Bortskaffelse

- Overhold lovens krav til faglig korrekt bortskaffelse.
 - Aflever brugte enheder og batterier til de dertil beregnede bortskaffelsessteder (aflever f.eks. på salgsstedet eller et indsamlingssted for farligt affald).
 - Bortskaf ikke brugte enheder og batterier i usorteret husholdningsaffald.
 - Undgå at smide brugte enheder og batterier i åben ild eller vand.
- Du kan få informationer hos kommunens administration.

12. EF-overensstemmelseserklæring

Dette produkt opfylder kravene i følgende standarder, love og direktiver:

- EMC-direktivet 2004/108/EF
- RoHS-direktivet 2011/65/EF
- Den tyske lov om elektriske og elektroniske apparater (ElektroG)
- Den tyske lov om batterier (BattG)
- Direktivet om affald af elektrisk og elektronisk udstyr WEEE 2012/19/EU

13. Garanti

STEINEL-produkt:

- Fremstillet med største omhu.
- Funktions- og sikkerhedstestet efter de gældende forskrifter.
- Med slutkontrol.

STEINEL-garanti:

- Garanti for fejlfri beskaffenhed og funktion.
- Periode 36 måneder, begyndende på datoen for salget til forbrugeren.
- Omfatter afhjælpning af mangler, der skyldes materiale- eller fabriktionsfejl.
- Ydelsen udføres efter vores valg i form af reparation eller udskiftning af defekte dele.
- Ydelsen bortfalder for skader på sliddele.
- Der ydes ikke garanti ved skader og mangler, der skyldes faglig ukorrekt håndtering eller vedligeholdelse.
- Yderligere følgeskader på fremmede genstande er ikke omfattet af garantien.
- Der ydes kun garanti, hvis den intakte enhed fremsendes sammen med en kort fejlbeskrivelse samt en bon eller kvittering (med dato og forhandlerstempel).
- Send produktet forsvarligt emballeret til den pågældende serviceafdeling.

Reparationservice:

- Efter garantiperiodens udløb.
- Ved fejl, der ikke er dækket af garantien.
- Spørg nærmeste serviceafdeling om mulighederne for reparation.

Yderligere oplysninger:

<http://www.steinel.de>



FI

1. Tämä asiakirja

Lue huolellisesti ja säilytä tulevaa tarvetta varten!

- Tekijänoikeudellisesti suojattu. Jälkipainatus (myös osittainen) sallittu vain, mikäli annamme siihen luvan.
- Oikeudet teknistä kehitystä palveleviin muutoksiin pidätetään.

Symbolit



Sähkön aiheuttamasta vaarasta ilmoittava varoitus!



Vaaroista ilmoittava varoitus!



Viite asiakirjan tekstin kohtiin.

2. Yleiset turvaohjeet



Sähkövirran aiheuttama vaara!

- Sähkövirran käsittely voi johtaa vaarallisiin tilanteisiin. Sähköä johtavien osien koskettaminen voi johtaa sähköiskuun, palovammoihin tai kuolemaan.
- Tässä asiakirjassa mainittuja turvallisuus- ja muita ohjeita on ehdottomasti noudatettava!
 - Ammattitaitoisen henkilökunnan on tehtävä verkkojännitettä koskevat työt.
 - Voimassa olevia asennus- ja liitäntäohjeita on noudatettava.
 - Valaisinta ei saa asentaa räjähdysvaarallisille alueille.
 - Asennettavassa sähköjhdossa ei saa olla eikä siihen saa tulla jännitettä asennuksen yhteydessä.
 - Valaisin on suojattava johdonsuojakytkimellä (10 A).
 - Valaisin vioittuu, jos se liitetään himmentimeen.
 - Sarjaan saa kytkeä enintään 20 RS PRO LED B1 -valaisinta.
 - Valaisimeen ei saa kiinnittää tarroja eikä sitä saa lakata.
 - Kiinnityspaikan on oltava tärinätön, jotta toiminnassa ei esiintyisi häiriöitä.



LED-valonsäteen aiheuttama vaara!

Suora palavaan LED-valoon katsominen voi vioittaa verkkokalvoa.

- Älä katso LED-valoon liian läheltä tai liian kauan (> 5 minuuttia).
- Valaisinta ei saa asentaa räjähdysvaarallisille alueille.
- Kiinnityspaikan on oltava tärinätön, jotta toiminnassa ei esiintyisi häiriöitä.
- Tuotetta ei saa muuttaa eikä muokata.



Höyryjen tai elektrolyytinesteen aiheuttama vaara!

- Pariston vioittuminen tai epäasianmukainen käyttö voi johtaa höyryjen tai elektrolyytinesteen vuotamiseen. Kosketus voi aiheuttaa vakavia vammoja (esim. näkökyvyn menettäminen, syöpyminen).
- Älä koskaan avaa pariston koteloa tai paristoa.
 - Höyryjä tai elektrolyytinestettä ei saa joutua silmiin. Silmäkosketus:
 - älä hankaa silmiä.
 - Huuhtelee silmiä heti runsaalla puhtaalla vedellä (esim. vesijohtovedellä).
 - Hakeudu lääkäriin.
 - Älä kosketa laitteesta vuotanutta elektrolyytinestettä.
 - Ota tuote välittömästi pois avoimesta tulesta tai kuumista paikoista.
 - Riisu likaantuneet vaatteet heti.

3. RS PRO LED B1 -turvalvalo

Käyttötarkoituksen mukainen käyttö

- Turvalvalotoiminnolla varustettu valaisin.
- LED-sisätunnistinvalaisin sisäänrakennetulla puskuriparistolla, joka kytkee sähkökatkoksen yhteydessä automaattisesti EN 60538-2-22 -normin mukaisen LED-turvalvalon kolmen tunnin ajaksi.
- Suurtaajuustunnistimella varustettu itsestään ohjautuva tehokas valaisin ihmisten havaitsemiseen.
- Valotunnistin huoneen valaistuksen tunnistamiseen.

Toimituslaajuus/laitteen yleiskuva (**kuva 3.1**)



Tuotteen mitat (**kuva 3.2**)

- A Kupu
- B Suurtaajuustunnistin
- C Turvalvalon testauspainike
- D Punainen LED
- E Jousiliitin
- F Tiivistystulpat
- G Runko-osa (kiinnitys kattoon/seinään)
- H Hämäryystason asetus
- I KytKentäajan asetus
- J Toiminta-alueen rajaus
- K PE
- L Runko
- M Tiivistystulpat
- N Suojukset toimintaetäisyyden osittaiseen rajamiseen
- O Turvalomodooduuli
- P Paristot
- Q Korotusholkki

Varastointi/kuljetus

Turvalomodooduuli tulisi varastoida ja kuljettaa erillään valaisimesta. Ilman verkkoliitäntää turvalomodooduuli alkaa toimia välittömästi, kun se pistetään valaisimeen. Turvalomodooduulissa ei ole katkaisinta. Se tulisi sen takia asentaa vasta välittömästi ennen käyttöönottoa.

Tunnistinvalaisimen tekniset tiedot

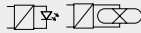
Mitat (K x L x S)	300 x 300 x 67 mm
Verkkoliitäntä	230-240 V, 50 Hz
Teho	16 W LED
Lisäkytkentätehot	
	Hehkulamput, enint. 800 W, 230 V AC
	Loisteputket, enint. 400 W, $\cos \varphi = 0,5$, induktiivinen kuorma, 230 V AC
	4 x enint. à 60 W, C ≤ 88 µF 230 V AC **1)
Valovirta	1200 lm (ilman kupua)
Hyötysuhde	75 lm/W (ilman kupua)
Valovirta (ilman kupua)	PMMA-muovi: 972 lm kylmä valkoinen / 950 lm lämmin valkoinen
Tehokkuus (kuvun kanssa)	PMMA-muovi: 60,75 lm/W kylmä valkoinen / 59,38 lm/W lämmin valkoinen
Turvavalon valovirta (kuvun kanssa)	21 lm
Valon väri	n. 3000 kelviniä (lämmin valkoinen) / 4000 kelviniä (kylmä valkoinen)
Suurtaajuustekniikka	5,8 GHz (reagoi lämpötilasta riippumatta pienimpiinkin liikkeisiin)
Toimintakulma	360°, avauskulma 160°
Lähetysteho	n. 1 mW
Toimintaetäisyys	Ø 1-8 m, portaattomasti, 4 suuntaan säädettävissä
Maksimialue	n. 50 m ²
Kytkeäajan asetus	5 s - 15 min
Hämäryystason asetus	2-2000 luksia
Kotelointiluokka	IP 20
IK-luokka	PMMA IK03
Suojausluokka	i
Lämpötila-alue	0 °C ... +40 °C

**1) Loistelamput, energiansäästölamput, LED-lamput ja elektroninen liitäntälaitte (kaikkien liitettyjen liitäntälaitteiden kokonaiskapasiteetti ilmoitetun arvon alapuolella).

Paristojen tekniset tiedot

3 kpl Panasonic NiMh, HHR 80AAAB, 1,2 V/750 mAh, AAA
Paristojen lataus n. 23 mAh:lla pysyvästi, itsestään kuumenemista ei tapahdu
Latausaika: 24 h (jatkuva verkkojännite)
Ei muisti-ilmiötä

Pariston kapasiteetti / turvavalon kesto: vähint. 3 h **1)

**1) Maksimikapasiteetti mahdollinen vain, kun käytetään valaisimen mukana toimitettuja paristoja.

Tärkeää: Kun turvavalomoduliin valaistuksen kesto on alle 3 h, paristot on vaihdettava.

4. Asennus

Tunnistinvalaisin

- Tarkista, että missään komponentissa ei ole vaurioita
- Älä ota tuotetta käyttöön, jos siinä on vikoja



Sähkövirran aiheuttama vaara!

Sähköä johtavien osien koskettaminen voi johtaa sähköiskuun, palovammoihin tai kuolemaan.

- Katkaise virta.
- Tarkista jännitteettömyys jännitteenkoettimella.
- Varmista, että virta ei palaudu.

Esinevahinkojen vaara

Liitäntäjohtojen vaihtuminen keskenään voi johtaa oikosulkuun.

- Tunnista liitäntäjohtodot.

Asennus

- Verkkojohtoon liitäntä (kuva 4.8)

Verkkojohtona käytetään 3-napaista kaapelia:

L = vaihe (useimmiten musta, ruskea tai harmaa)

N = nollajohdin (useimmiten sininen)

PE = suojamaajohdin (vihreä/keltainen)

Epäselvissä tapauksissa johtimet on tunnistettava jännitteenkoettimella; katkaise sen jälkeen jälleen virta. Vaihe (**L**) ja nollajohdin (**N**) liitetään kytkentäliittimeen.

Tärkeää:

- Liitäntöjen vaihtuminen keskenään johtaa oikosulkuun laitteessa tai sulakekotelossa. Tässä tapauksessa yksittäiset johtimet on tunnistettava ja yhdistettävä uudelleen. Verkkojohtoon voidaan asentaa virtakytkin virran kytkemiseksi ja katkaisemiseksi.

Asennuksen vaiheet

- Valitse sopiva kiinnityspaikka, ota valinnassa huomioon toimintaetäisyys ja toiminta-alue
- Katkaise virta (kuva 4.1)
- Avaa valaisin (kuva 4.2)
- Ota turvavalomoduli (kuva 4.3) pois
- Merkitse reiät (kuva 4.4)
- Poraa reiät ja aseta tulpat (kuva 4.5)
- Lävistä kaapelin sisäänvienti tai ota tiivistystulpat pois ja ohjaa liitäntäkaapeli valaisimeen (kuva 4.6)
- Asenna valaisin
- Suoraan liitäntärasian kautta (kuva 4.6)
- Korotusholkeilla (kuva 4.7)
- Liitä liitäntäkaapeli (kuva 4.8)
- Laita paristot turvavalomoduliin oikein päin (kuva 4.9)

- Pistä turvavalomoduli oikealle paikalleen (kuva 4.10)
- Kytke virta päälle (kuva 4.11)
- Säädä turvavalo →
5. Turvavalon käyttö
- Säädä tunnistin →
5. Tunnistimen käyttö
- Sulje valaisin (kuva 6.6)

5. Käyttö

Turvavalon käyttö

Turvavalo on ehdottomasti testattava ennen käyttöä.

- Paina "Test"-painiketta, turvavalon LEDit syttyvät (kuva 5.1)
- Päästä irti "Test"-painiketta, turvavalon LEDit sammuvat.
- Valinnainen lisätesti: erota valaisimesta virta.
- LED-moduulin on kytkeydyttävä.
- Turvavalomoduli voidaan vaihtaa valaisimen normaalin käytön aikana.
- Latauksen valonnan LEDin (charge) (kuva 5.2) on turvavalomoduliin käytön jälkeen toimittava myös turvavalotestin suorittamisen aikana. Valinnainen lisätesti (virran katkaiseminen) ei korvaa testipainikkeella tehtävää tarkistusta

Tunnistimen käyttö

- Hämäryystason asetus (kytketymskynnys) (kuva 5.3). Tehdasasetus: päiväkäyttö**
- Portaattomasti säädettävissä 2-2000 luksin välille
- Säädin asetettu kohtaan (aurinko) = n. 2000 luksin päiväkäyttö
- Säädin asetettu kohtaan (kuu) = n. 2 luksin hämäräkäyttö.
- Kytkeäajan asetus (kuva 5.4). Tehtaalla suoritettu asetus: 5 s**
- Portaattomasti säädettävissä 5 sekunnin - 15 minuutin välille
- Jokainen tämän ajan kuluessa havaittu liike käynnistää kytkentäajan uudelleen
- Valaisimen sammuttua kestää aina n. 1 sekunnin ajan, kunnes tunnistin reagoi liikkeeseen toiminta-alueella. Valo syttyy liikkeen yhteydessä uudelleen vasta tämän ajan kuluttua.
- Toimintaetäisyyden rajaus (herkkyys) (kuva 5.5). Tehtaalla suoritettu asetus: +**
- Toimintaetäisyydellä tarkoitetaan lattialle muodostuvan ympyrän halkaisijaa, kun valaisin asennetaan 2,5 m korkeudelle.
- Säädin kohtaan (-) = vähän ennen kohtaa (-) pienin mahdollinen toimintaetäisyys (Ø n. 1 m)

- Säädin kohtaan (+) = suurin mahdollinen toimintaetäisyys (Ø n. 8 m).
- Valaisimen mukana toimitetuilla suojuksilla (kuvat 7.2-7.6) toimintaetäisyyttä voidaan rajata neljään suuntaan.

6. Liitäntämahdollisuudet

- Normaali liitäntä ilman kytkintä, useamman RS PRO LED B1:n käyttö rinnakkain (kuva 6.1)
- Normaali liitäntä kytkimellä (kuva 6.2)
- Normaali liitäntä ja muiden laitteiden (tuuletin, toisentyypiset valaisimet) liitäntä (kuva 6.3)

7. Toimintaetäisyyden rajaaminen

- Valaisimen mukana toimitetuilla suojuksilla toimintaetäisyyttä voidaan rajata neljään suuntaan. (kuvat 7.2 – 7.6)

8. Tunnistinvalaisimet häiriöt

Tunnistinvalaisimelle ei tule sähköä

- sulake viallinen, ei kytketty päälle, katkos johdossa
 - vaihda sulake, kytke verkkokytkin päälle, tarkista johto jännitteenkoettimella
- oikosulku verkkojohdossa
 - tarkasta liitännät
- valo sammutettu mahdollisesti verkkokytkimellä
 - kytke verkkokytkin päälle

Tunnistinvalaisin ei kytkedy

- väärä hämäämistason asetus
 - säädä uudelleen
- kytkimelle ei tule sähköä
 - kytke päälle.
- viallinen sulake
 - vaihda sulake, tarkista liitäntä tarvittaessa

Valaisin ei kytkedy pois päältä

- jatkuvaa liikettä toiminta-alueella
 - tarkista alue

Tunnistinvalaisin kytketty ilman havaittua liikettä

- valaisinta ei asennettu tärinättömään paikkaan
 - asenna valaisin kiinteään liikkumattomaan alustaan
- liikettä on ollut, mutta tarkkailija ei pystynyt havaitsemaan sitä (liike seinän takana, pienen kohteen liike valaisimen välittömässä läheisyydessä jne.)
 - tarkista alue

Tunnistinvalaisin ei kytkedy liikkeestä huolimatta

- nopeat liikkeet estetään häiriöiden minimoimiseksi tai reagointialue on asetettu liian pieneksi
 - tarkista alue

9. Turvavalomoduulin häiriöt

Punainen latauksen valvonnan LED ei pala

- turvavalomoduulia ei ole kiinnitetty oikein
 - tarkasta verkkoliitäntä
 - tarkista, että paristot on laitettu oikein päin eikä niitä puutu

Punainen latauksen valvonnan LED palaa, turvalo-LEDit eivät kytkedy painikkeella

- Paristot ovat melko tyhjiä
- paristokenno on viallinen tai väärin paikoillaan
 - tarkasta verkkoliitäntä
 - tarkista, että paristot on laitettu oikein päin, tarkista lataus

Punainen latauksen valvonnan LED pois päältä, kytketty yhdessä turvalo-LEDin kanssa päälle, kun painiketta painetaan

- tarkista, että paristot on laitettu oikein päin eikä niitä puutu

Turvvalo-LEDit sammuvat heti. kun painiketta painetaan

- paristot tyhjiä tai viallisia
 - tarkista turvavalomoduulin verkkoliitäntä, punaisen latauksen valvonnan LED-valon on oltava päällä

10. Lisävarusteet (valinnaiset)

- Turvavalomoduuli ilman paristoja
EAN 4007841006440
- Turvavalomoduulin varaparisto (3 kpl)
EAN 4007841006457

11. Hävittäminen

- Huomioi lakisäätöiset asianmukaista hävittämistä koskevat velvollisuudet.
- Toimita käytöstä poistetut laitteet, akut ja paristot niitä varten olevaan palautusjärjestelmään (esim. liikkeeseen tai ongelmajätteen keräyspisteeseen).
- Älä hävitä käytöstä poistettuja laitteita, akkuja ja paristoja tavallisen kotitalousjätteen mukana.
- Älä heitä käytöstä poistettuja laitteita, akkuja ja paristoja tuleen tai veteen.

Kysy lisätietoja viranomaisilta.

12. EY-vaatimustenmukaisuusvakuutus

- Tämä tuote täyttää seuraavien normien, lakien ja direktiivien asettamat vaatimukset:
- EMC-direktiivi 2004/108/EY
 - RoHS-direktiivi 2011/65/EY.
 - Saksalainen sähkö- ja elektroniikkalaitelaki (ElektroG)
 - Saksalainen paristolaki (BattG)
 - Direktiivi sähkö- ja elektroniikkalaiteromusta, WEEE 2012/19/EU

13. Takuu

STEINEL-tuote:

- Valmistettu huolellisesti.
- Toiminta ja turvallisuus testattu voimassa olevien määräysten mukaisesti.
- Lopputarkastettu.

STEINEL-takuu:

- Takuu tuotteen moitteettomalle toiminnalle ja rakenteelle.
- Takuu-aika 36 kuukautta ostopäivästä alkaen.
- Koskee materiaali- ja valmistusvikoja.
- Valintamme mukaan joko korjaamme tai vaihdamme vialliset osat.
- Takuu ei koske kuluvien osien vaurioita.
- Takuu ei koske asiattoman käsittelyn tai huollon aiheuttamia vaurioita tai puutteita.
- Takuu ei koske laitteen muille esineille mahdollisesti aiheuttamia vahinkoja.
- Takuu on voimassa vain, jos laitetta ei ole avattu itse ja se toimitetaan yhdessä lyhyen virhekuvausten ja ostokuitin tai laskun kanssa (ostopäivämäärä ja myyjäiliikkeen leima).
- Pyydämme lähettämään tuotteen hyvin pakattuna lähimpään huoltopisteeseen.

Korjauspalvelu:

- Takuuajan jälkeen.
- Takuun piiriin kuulumattoman vian ollessa kyseessä.
- Ota yhteyttä huoltopalveluumme ja pyydä tietoja korjausmahdollisuuksista.

Lisätietoja:

<http://www.steinell.de>



N

1. Om dette dokumentet

Dokumentet skal leses nøye og oppbevares!

- Opphavsrettslig beskyttet. Ettertrykk, også i utdrag, kun med vår godkjenning.
- Det tas forbehold om endringer som tjener tekniske fremskritt.

Symbolforklaring



Advarsel: elektrisitet kan utgjøre fare!



Advarsel om fare!



Hensvisning til tekststeder i dokumentet.

2. Generelle sikkerhetsinstruksjoner



Elektrisk strøm kan utgjøre fare!

Bruk av elektrisk strøm kan føre til farlige situasjoner. Berøring av strømførende deler kan medføre elektrisk sjokk, forbrenninger eller død.

- Følg sikkerhetsinstruksene og anvisningene i dette dokumentet!
 - Arbeid på nettspenningen skal utføres av kvalifisert fagpersonale.
 - Følg nasjonale installasjonsforskrifter og tilkoblingskrav (D: VDE 100, A: ÖVE-ÖNORM E8001-1, CH: SEV 1000).
 - Lampen skal ikke monteres i eksplosive omgivelser.
 - Ved montering må strømledningen som skal tilkobles være uten spenning.
 - Lampen skal sikres med en ledningsstrømbryter (10 A).
 - Lampen tar skade dersom den kobles til en dimmer.
 - Det skal kobles maks. 20 RS PRO LED B1 lamper i serie.
 - Det må ikke limes noe på lampen, og den skal ikke males.
 - For at lampen skal fungere feilfritt, må den monteres på et sted uten vibrasjoner.



LED-lysstråler utgjør fare!

Å se direkte på den lysende LED-en kan føre til skader på netthinnen.

- Ikke se direkte på LED-lampen fra kort avstand eller over lengre tid (> 5 minutter).

- Lampen skal ikke monteres i eksplosive omgivelser.
- For at lampen skal fungere feilfritt, må den monteres på et sted uten vibrasjoner.
- Det er ikke tillatt å bygge om eller forandre på produktet.



Damp eller elektrolyttvæske utgjør fare!

Dersom batteriet skades eller brukes feil, kan damp eller elektrolyttvæske sive ut. Ved kontakt er det fare for alvorlige skader (f.eks. synstap, etseskader).

- Batterihuset eller batteriet må aldri åpnes.
- Unngå å få damp eller elektrolyttvæske i øynene. Ved øyekontakt:
 - Ikke gni øynene.
 - Skyll øynene omgående med rikelige mengder rent vann (f.eks. springvann).
 - Oppsøk lege.
- Ikke berør elektrolyttvæske som har rent ut.
- Fjern produktet omgående fra åpen ild eller varme steder.
- Kontaminerte klær skal fjernes omgående.

3. RS PRO LED B1 nødlys

Forskriftsmessig bruk

- Lampe med nødlysfunksjon.
- Innendørs LED sensorlampe med integrert bufferbatteri som ved strømbrytning kobler inn LED-nødlyset iht. EN 60538-2-22 i tre timer.
- Selvstyrende effektiv lampe med høyfrekvenssensor for registrering av personer.
- Lyssensor for registrering av lysituasjoner i rom.

Leveringsomfang/apparatoversikt (ill. 3.1)

Produktmå (ill. 3.2)

- A Deksel
- B HF sensor
- C Testbryter nødlys
- D Rød LED
- E Innstikksklemme
- F Tefningsplugg
- G Vegg-/takbrakett
- H Skumringsinnstilling
- I Tidsinnstilling
- J Rekkeviddeinnstilling
- K PE
- L Lampebase
- M Tefningsplugg
- N Dekkplater til delvis rekkeviddebegrensning
- O Nødlysmodul
- P Batterier
- Q Avstandsstykke for åpen ledningsføring

Lagring/transport

Nødlysmodulen bør lagres og transporteres atskilt fra lampen. Uten nettilkobling oppfyller nødlysmodulen funksjonen umiddelbart, og kobles inn når den settes inn i lampen. Nødlysmodulen har ingen AV-bryter. Derfor bør den installeres umiddelbart før igangsetting.

Tekniske data sensorlampe

Dimensjoner (h x b x d)	300 x 300 x 67 mm
Spenning	230 - 240 V, 50 Hz
Effekt	16 W LED
Ekstra koblingseffekter	
	Lyspærer, maks. 800 W ved 230 V AC
	Lysrør, maks. 400 W ved $\cos \varphi = 0,5$, induktiv last ved 230 V AC
	4 x maks. à 60 W, C ≤ 88 µF ved 230 V AC ^{*1)}
Lysstrøm	1200 lm (uten deksel)
Effektivitet	75 lm/W (uten deksel)
Lysstrøm (med deksel)	Plast PMMA: 972 lm kaldhvit / 950 lm varmhvit
Effekt (med deksel)	Plast PMMA: 60,75 lm/W kaldhvit / 59,38 lm/W varmhvit
Lysstrøm nødlys (med deksel)	21 lm
Lysfarge	ca. 3000 kelvin (varmhvit) / 4000 kelvin (kaldhvit)
HF-teknikk	5,8 GHz (reagerer temperaturuavhengig på de minste bevegelser)
Dekningsvinkel	360° med 160° åpningsvinkel
Sendeeffekt	ca. 1 mW
Rekkevidde	Ø 1 – 8 m, trinnløs, kan innskrenkes i 4 retninger
Maks. dekning	ca. 50 m ²
Tidsinnstilling	5 sek. - 15 min.
Skumringsinnstilling	2-2000 lux
Kapslingsgrad	IP 20
IK-klasse	PMMA IK03
Kapslingsklasse	I
Temperaturområde	0 °C til +40 °C

*1) Lysrør, sparepærer, LED-lamper med elektronisk ballast (samlet kapasitet for alle tilkoblede elektroniske ballaster under angitt verdi).

Tekniske spesifikasjoner batterier

3 stk. Panasonic NiMh, HHR 80AAAB, 1,2 V/750 mAh, AAA

Lading av batteriet med ca. 23 mAh permanent, egenoppvarming oppstår ikke

Ladetid: 24 t (permanent nettspenning)

Ingen minneeffekt

Batterikapasitet/nødlysvarighet : min. 3 t ^{*1)}

*1) Maks. kapasitet er garantert kun når de vedlagte batteriene brukes.

Viktig: Når nødlysmodulens belysningstid underskrides 3 t, må batteriene som brukes, skiftes ut.

4. Montering

Sensorlampe

- Sjekk alle komponenter for skader
- Ikke ta produktet i bruk dersom det er skadet



Elektrisk strøm kan utgjøre fare!

Berøring av strømførende deler kan føre til elektrisk sjokk, forbrenninger eller død.

- Slå av strømmen og stans strømtilførselen.
- Bruk en spenningsmåler til å kontrollere at ledningen er strømfri.
- Påse at strømtilførselen forblir stanset.

Fare for materielle skader

Forveksles tilkoblingsledningene, kan dette føre til kortslutning.

- Identifiser tilkoblingsledningene.

Installasjon

Tilkobling av nettledningen (ill. 4.8.)

Nettledningen består av en 3-ledet kabel:

L = fase (som regel svart, brun eller grå))

N = fase (som regel blå)

PE = jordleder (grønn/gul)

I tvilstilfeller må kablene kontrolleres med en spenningsmåler; deretter slås strømtilførselen av igjen. Fase (**L**) og fase (**N**) kobles til kroneklemmen.

OBS:

- Forveksles koblingene, fører dette senere til kortslutning i apparatet eller i sikringsskapet. I dette tilfelle må de enkelte kablene identifiseres og kobles til på nytt. Det kan monteres en bryter på nettledningen til å slå AV og PÅ.

Fremgang ved montering:

- Velg et egnet monteringssted, og ta hensyn til rekkevidde og bevegelsesregistrering
- Slå av strømtilførselen (ill. 4.1)
- Åpne lampen (ill. 4.2)
- Ta ut nødlysmodule (ill. 4.3)
- Tegn borehull (ill. 4.4)
- Bør hull og sett inn plugg (ill. 4.5)
- Trykk inn kabelføring eller fjern tetningspluggen og før tilkoblingsledningen inn i lampen (ill. 4.6)
- Monter lampen
- Rett over tilkoblingsboksen (ill. 4.6)
- Med avstandsstykker ved åpen ledningsføring (ill. 4.7)
- Koble til ledningen (ill. 4.8)
- Legg batteriene i riktig retning inn i nødlysmodule (ill. 4.9)

- Sett nødlysmodule inn i tiltenkt posisjon (ill. 4.10)
- Slå på strømtilførselen (ill. 4.11)
- Still inn på nødlys →
5. Betjening nødlys
- Still inn på sensor →
5. Betjening sensor
- Lukk lampen (ill. 6.6)

5. Bruk

Betjening nødlys

Det er viktig at nødlyset testes før bruk.

- Trykk på «Test»-bryteren, nødlys-LED-ene TENNES (ill. 5.1).
- Slipp «Test»-bryteren, nødlys-LED-ene SLUKKES.
- Evt. ekstra test: Stans strømtilførselen til lampen.
- LED-modulet må tennes.
- Under normal drift av lampen kan nødlysmodulet skiftes ut.
- Etter bruk av nødlysmodulet må ladekontroll-LED-en (charge) (ill. 5.2) alltid lyse, også når nødlystesten foretas. Den ekstra testen, brudd på strømtilførselen, erstatter ikke testen med test-bryteren.

Betjening sensor

- **Skumringsinnstilling (reaksjonsnivå) (ill. 5.3).**

Fabrikkinnstilling: dagslysmodus

Trinnløst justerbar 2-2000 lux

- Stillskruen stilles på (sol) = dagslysmodus

ca. 2000 lux

- Stillskruen stilles på (måne) = skumringsdrift

ca. 2 lux

- **Tidsinnstilling (frakoblingsforsinkelse) (ill. 5.4).**

Fabrikkinnstilling: 5 sek.

- Trinnløst justerbar 5 sek. - 15 min.

- Hver registrerte bevegelse før denne tiden er utløpt starter tidsuret på nytt.

- Etter hver utkobling avbrytes bevegelsesregistreringen i ca. 1 sekund. Først når denne tiden er gått, kan lampen tenne lys når den registrerer nye bevegelser.

- **Rekkeviddeinnstilling (ømfintlighet) (ill. 5.5).**

Fabrikkinnstilling: +

- Med begrepet rekkevidde menes den omtrent sirkelformede diameteren på bakken som utgjør dekningsområdet når lampen monteres i 2,5 m høyde.

- Stillskrue på (-) = like før (-) minimal rekkevidde (ca. Ø 1 m)

- Stillskrue på (+) = maksimal rekkevidde (ca. Ø 8 m)

- Ved å feste de vedlagte dekkplatene (ill. 7.2-7.6) kan rekkevidden reduseres i fire retninger.

6. Tilkoblingsmuligheter

- Normal tilkobling uten bryter, parallell drift av flere RS PRO LED B1 (ill. 6.1)
- Normal tilkobling med bryter (ill. 6.2)
- Normal tilkobling og tilkobling av flere apparater, f.eks. vifte, andre lampetyper (ill. 6.3)

7. Rekkeviddebegrensning

- Ved å feste de vedlagte dekkplatene kan rekkevidden reduseres i fire retninger (ill. 7.2-7.6)

8. Feil ved sensorlampen

Sensorlampen har ikke spenning

- Intern sikring er defekt, lampen er ikke slått på, brudd på ledningen
 - Ny intern sikring, slå av ledningsbryter, kontroller ledningen med spenningsmåler
- Kortslutning i nettledningen
 - Kontroller koblingene
- En eventuell ledningsbryter er slått av
 - Slå på bryteren

Sensorlampen tennes ikke

- Ikke korrekt valgt skumringsinnstilling
 - Ny innstilling
- nettbryter er AV
 - Slå på
- Intern sikring defekt
 - Ny intern sikring, kontroller evt. koblingene

Lampen slukkes ikke

- Permanente bevegelser i dekningsområdet
 - Kontroller området

Sensorlampen tennes uten at det er bevegelse

- Lampen er ikke montert vibrasjonsfritt
 - Monter lampehuset godt
- Det var bevegelser i området som observatøren ikke så (bevegelser bak vegg, et lite objekt beveget seg i umiddelbar nærhet av lampen etc.)
 - Kontroller området

Sensorlampen tennes ikke på tross av bevegelse

- Raske bevegelser undertrykkes for feilminimering, eller det er innstilt et for lite registreringsområde
 - Kontroller området

9. Feil ved nødlysmodulet

Rød LED ladekontroll lyser ikke

- Nødlysmodulet er ikke satt riktig på plass
 - Kontroller spenningen
 - Kontroller at alle batterier er satt inn, og at de ligger i riktig retning

Rød LED ladekontroll PÅ, nødlys-LED tennes ikke med bryteren

- Batteriene er nesten tomme
- Battericellen er defekt eller lagt i feil
 - Kontroller spenningen
 - Kontroller at batteriene ligger i riktig retning, sjekk ladetilstanden

Rød LED ladekontroll AV, kobles inn sammen med nødlys-LED når det trykkes på bryteren

- Kontroller at alle batterier er satt inn, og at de ligger i riktig retning

Nødlys LED slukkes straks når det trykkes på bryteren

- Batteriene er tomme eller defekte
 - Kontroller nettilkoblingen for nødlysmodulet, rød LED ladekontroll må lyse

10. Tilbehør (ekstrautstyr)

- Nødlysmodulet uten batterier
EAN 4007841006440
- Reservebatteri for nødlysmodulet (3 stk.)
EAN 4007841006457

11. Avfallsbehandling

- Følg lovfestede retningslinjer for korrekt avfallsbehandling.
- Brukte apparater, batteripakker og batterier skal returneres til salgsstedet eller leveres på mottak for farlig avfall / miljøstasjon.
- Brukte apparater, batteripakker og batterier skal ikke kastes i usortert husholdningsavfall.
- Brukte apparater, batteripakker og batterier skal ikke kastes på ild eller i vann.

Kontakt renovasjonsselskap / kommunekontoret for informasjon.

12. EF-samsvarserklæring

Dette produktet oppfyller kravene i følgende standarder, lover og direktiver:

- EMC-direktivet 2004/108/EF
- RoHS-direktivet 2011/65/EF
- Tysk lov om elektrisk og elektronisk utstyr (ElektroG)
- Tysk batterilov (BattG)
- Europaparlaments- og Rådsdirektiv om elektrisk og elektronisk avfall, WEEE 2012/19/EU

13. Garanti

Et STEINEL-produkt:

- Produsert med størst omhu.
- Funksjons- og sikkerhetstestet iht. gjeldende forskrifter.
- Med sluttkontroll.

STEINEL-garanti:

- Garanti for feilfri kvalitet og funksjon.
- 36 måneders frist, regnet fra dagen apparatet ble solgt til forbrukeren.
- Omfatter utbedring av mangler som kan føres tilbake til material- eller fabrikkasjonsfeil.
- Garantien ytes ved reparasjon eller ved at deler med feil byttes ut etter vårt skjønn.
- Garantitytelse bortfaller for skader på slidedeler.
- Garantitytelse bortfaller for skader eller mangler som oppstår på grunn av ukynlig bruk eller vedlikehold.
- Følgeskader ved bruk (skader på andre gjenstander) dekkes ikke av garantien.
- Garantien ytes kun hvis hele apparatet, vedlagt en kort beskrivelse av feilen samt kvittering eller regning (kjøpsdato og forhandlers stempel), sendes til importøren.
- Vennligst pakk produktet godt inn og send det til importøren.

Reparasjonsservice:

- Når garantitiden er utløpt.
- Ved mangler som ikke dekkes av garantien.
- Spør forhandleren om muligheter for reparasjon.

Ytterligere informasjon:

<http://www.steinell.de>



GR

1. Σχετικά με αυτό το έγγραφο

Παρακαλούμε διαβάξετε προσεκτικά και διαφυλάγετε!

- Κατοχυρωμένη τεχνολογία. Ανατύπωση, ακόμα και αποσπασματικά, μόνο κατόπιν δικής μας έγκρισης.
- Με επιφύλαξη τροποποιήσεων, οι οποίες εξυπηρετούν στην τεχνολογική πρόοδο.

Εξήγηση συμβόλων



Προειδοποίηση κινδύνου εξαιτίας ηλεκτρισμού!



Προειδοποίηση ενώπιον κινδύνων!



Παραπομπή σε σημεία κειμένου στο έγγραφο.

2. Γενικές υποδείξεις ασφάλειας



Κίνδυνος εξαιτίας ηλεκτρικού ρεύματος!

Η χρήση ηλεκτρικού ρεύματος μπορεί να προκαλέσει επικίνδυνες καταστάσεις. Η επαφή ρευματοφόρων εξαρτημάτων μπορεί να προκαλέσει ηλεκτρικό σοκ, εγκαύματα ή και θάνατο.

- Τηρείτε οπωσδήποτε τις υποδείξεις ασφάλειας και τις οδηγίες αυτού του χειριδίου!
 - Η εργασία σε ηλεκτρική τάση πρέπει να εκτελείται από εξειδικευμένο προσωπικό.
 - Πρέπει να τηρούνται οι συνήθεις προδιαγραφές εγκατάστασης και οι όροι σύνδεσης που ισχύουν στην εκάστοτε χώρα (D: VDE 100, A: ÖVE-ÖNORM E8001-1, CH: SEV 1000).
 - Ο λαμπτήρας δεν επιτρέπεται να συναρμολογείται σε περιοχές που παρουσιάζουν κίνδυνο έκρηξης.
 - Κατά την εγκατάσταση πρέπει ο προς σύνδεση ηλεκτρικός αγωγός να είναι και να παραμείνει ελεύθερος ηλεκτρικής τάσης.
 - Ο λαμπτήρας πρέπει να ασφαλιστεί με προστατευτικό διακόπτη κυκλώματος (10 A).
 - Η σύνδεση σε ρεοστατικό διακόπτη προκαλεί βλάβη στο λαμπτήρα.
 - Επιτρέπεται η σύνδεση το ανώτερο 20 λαμπτήρων RS PRO LED B1 σε σειρά.

- Δεν επιτρέπεται η επικόλληση ούτε το βάψιμο του λαμπτήρα.
- Για απρόσκοπτη λειτουργία πρέπει να επιλεχτεί σημείο εγκατάστασης χωρίς κραδασμούς.



Κίνδυνος εξαιτίας ακτίνας φωτός LED!

Άμεση οπτική επαφή με τη φωτοβόλο δίοδο LED ενδέχεται να προκαλέσει βλάβη στον αμφιβληστροειδή χιτώνα.

- Μην κοιτάζετε ποτέ από μικρή απόσταση ή για μεγάλο χρονικό διάστημα (> 5 λεπτά) στη φωτοβόλο δίοδο LED.

- Ο λαμπτήρας δεν επιτρέπεται να συναρμολογείται σε περιοχές που παρουσιάζουν κίνδυνο έκρηξης.
- Για απρόσκοπτη λειτουργία πρέπει να επιλεχτεί σημείο εγκατάστασης χωρίς κραδασμούς.
- Δεν επιτρέπονται αναμορφώσεις ούτε τροποποιήσεις του προϊόντος.



Κίνδυνος εξαιτίας ατμών ή υγρών ηλεκτρολύτη!

Σε περίπτωση βλάβης και ακατάλληλου χειρισμού του συσσωρευτή μπορεί να εξέλθουν ατμοί ή υγρά ηλεκτρολύτη. Σε περίπτωση επαφής υπάρχει κίνδυνος σοβαρών τραυματισμών (π.χ. απώλεια ικανότητας της όρασης, διαβρώσεις).

- Μην ανοίγετε ποτέ το πλαίσιο του συσσωρευτή ή το συσσωρευτή.
- Μην επιτρέπετε να έλθουν σε επαφή με τα μάτια ατμοί ή υγρά ηλεκτρολύτη. Σε περίπτωση επαφής με τα μάτια:
 - Μην τρίβετε τα μάτια.
 - Ξεπλένετε αμέσως τα μάτια με άφθονο καθαρό νερό (π.χ. νερό βρύσης).
 - Εν ανάγκη απευθυνθείτε σε ιατρό.
- Μην έρχεστε σε επαφή με υγρό ηλεκτρολύτη που έχει διαρρεύσει.
- Απομακρύνετε αμέσως το προϊόν από ανοιχτή φλόγα ή καυτά σημεία.
- Απομακρύνετε αμέσως μολυσμένα ρούχα.

3. Διαχωριστής φωτός ανάγκης RS PRO LED B1

Χρήση σύμφωνα με τους κανονισμούς

- Λαμπτήρας με λειτουργία φωτός ανάγκης.
- Αισθητήριος λαμπτήρας LED με ενσωματωμένο ρυθμιστικό συσσωρευτή, ο οποίος σε περίπτωση διακοπής ρεύματος ανάβει αυτόματα για 3 ώρες φως ανάγκης LED σύμφωνα με το πρότυπο EN 60538-2-22.
- Αυτοελεγχόμενος αποδοτικός λαμπτήρας με αισθητήρα υψηλής συχνότητας για την αναγνώριση ανθρώπων.
- Αισθητήρας φωτός για την αναγνώριση κατάστασης φωτισμού χώρου.

Πακέτο παράδοσης/επισκόπηση συσκευής (εικ. 3.1)



Διαστάσεις προϊόντος (εικ. 3.2)

- A Καπάκι
- B Αισθητήρας υψηλής συχνότητας (HF)
- C Διακόπτης δοκιμής φωτός ανάγκης
- D Κόκκινη φωτοδίοδος LED
- E Ακροδέκτης εμβυσμάτωσης
- F Στεγανοποιητική τάπα
- G Στήριγμα τοίχου/οροφής
- H Ρύθμιση ευαισθησίας
- I Ρύθμιση χρόνου
- J Ρύθμιση εμβέλειας
- K PE
- L Πλαίσιο
- M Στεγανοποιητική τάπα
- N Μάσκες για μερικό περιορισμό εμβέλειας
- O Δομοστοιχείο φωτός ανάγκης
- P Συσσωρευτές
- Q Διαστάρι για εξωτοίχια καλωδίωση

Αποθήκευση/Μεταφορά

Το δομοστοιχείο φωτός ανάγκης θα πρέπει να αποθηκεύεται και να μεταφέρεται ξεχωριστά από το λαμπτήρα. Χωρίς σύνδεση δικτύου το δομοστοιχείο φωτός ανάγκης εκπληρώνει αμέσως τη λειτουργία του και ενεργοποιεί το φως μόλις εμβυσματωθεί στο λαμπτήρα. Το δομοστοιχείο φωτός ανάγκης δεν διαθέτει διακόπτη. Συνεπώς η εγκατάσταση θα πρέπει να γίνει μόλις πριν από τη θέση σε λειτουργία.

Τεχνικά δεδομένα Αισθητήριος Λαμπτήρας

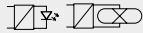
Διαστάσεις (Υ x Π x Β)	300 x 300 x 67 mm
Σύνδεση δικτύου	230240 V, 50 Hz
Ισχύς	16 W LED
Επιπλέον ικανότητες μεταγωγής	
	Λαμπτήρες πυράκτωσης, μέγ. 800 W σε 230 V AC
	Λαμπτήρας φθορισμού μέγ. 400 W σε cos φ = 0,5, επαγωγικό φορτίο σε 230 V AC
	4 x μέγ. ανά 60 W, C ≤ 88 μF σε 230 V AC ^{*1)}
Φωτεινή ροή	1200 lm (χωρίς καπάκι)
Αποδοτικότητα	75 lm/W (χωρίς καπάκι)
Φωτεινή ροή (με καπάκι)	Πλαστικό PMMA: 972 lm ψυχρό λευκό / 950 lm θερμό λευκό
Αποδοτικότητα (με καπάκι)	Πλαστικό PMMA: 60,75 lm/W ψυχρό λευκό / 59,38 lm/W θερμό λευκό
Φωτεινή ροή φωτός ανάγκης (με καπάκι)	21 lm
Χρώμα φωτός	περ. 3000 Kelvin (θερμό λευκό) / 4000 Kelvin (ψυχρό λευκό)
Τεχνολογία υψηλής συχνότητας (HF)	5,8 GHz (αντιδρά ανεξάρτητα θερμοκρασίας και στην πιο μικρή κίνηση)
Γωνία κάλυψης	360° με 160° γωνία ανοίγματος
Ισχύς εκπομπής	περ. 1 mW
Εμβέλεια	Ø 1-8 m, αδιαθάμιτα, σε 4 κατευθύνσεις μετριάζόμενη
Μέγ. κάλυψη επιφάνειας	περ. 50 m ²
Ρύθμιση χρόνου	5 δευτ. - 15 λεπ.
Ρύθμιση ευαισθησίας	2-2000 Lux
Είδος προστασίας	IP 20
Κλάση IK	PMMA IK03
Κλάση προστασίας	I
Όρια θερμοκρασίας	0 °C έως +40 °C

^{*1)} Λαμπτήρες φθορισμού, λαμπτήρες μικρής κατανάλωσης, λαμπτήρες LED με ηλεκτρονικό στραγγαλιστικό πηνίο (συνολική χωρητικότητα όλων των συνδεδεμένων στραγγαλιστικών πηνίων υπό τήρηση της δεδομένης τιμής).

Τεχνικά δεδομένα συσσωρευτών

3 τεμ. Panasonic NiMh, HHR 80AAAB, 1,2 V/750 mAh, AAA
Φόρτιση συσσωρευτή με περ. 23 mAh συνεχώς, δεν δημιουργείται αυτοθερμότητα
Διάρκεια φόρτισης: 24 ώρες (διαρκής τάση δικτύου)
Χωρίς φαινόμενο μνήμης

Χωρητικότητα συσσωρευτή/διάρκεια φωτός ανάγκης : τουλάχισ. 3 ώρες ^{*1)}

^{*1)} Η μέγιστη χωρητικότητα διασφαλίζεται μόνο εφόσον χρησιμοποιούνται οι συνημμένοι συσσωρευτές.

Σημαντικό: Εάν η διάρκεια φωτισμού του δομοστοιχείου φωτός ανάγκης είναι μικρότερη των 3 ωρών, πρέπει να γίνει αντικατάσταση των συσσωρευτών.

4. Εγκατάσταση

Αισθητήριος λαμπτήρας

- Ελέγχετε όλα τα εξαρτήματα σχετικά με βλάβες.
- Σε περίπτωση βλαβών δεν επιτρέπεται η λειτουργία της συσκευής.



Κίνδυνος εξαιτίας ηλεκτρικού ρεύματος!

Η επαφή ρευματοφόρων εξαρτημάτων μπορεί να προκαλέσει ηλεκτρικό σοκ, εγκαύματα ή και θάνατο.

- Απενεργοποιείτε το ηλεκτρικό ρεύμα και διακόπτετε την τροφοδοσία τάσης.
- Ελέγχετε με δοκιμαστικό τάσης αν έχει διακοπεί η τροφοδοσία τάσης.
- Διασφαλίζετε το γεγονός ότι παραμένει σε διακοπή η τροφοδοσία τάσης.

Κίνδυνος υλικών βλαβών

Το μπέρδεμα αγωγών σύνδεσης μπορεί να προκαλέσει βραχυκύκλωμα.

- Αναγνωρίστε τους αγωγούς σύνδεσης.

Εγκατάσταση

Σύνδεση αγωγού τροφοδοσίας (εικ. 4.8)

Ο αγωγός τροφοδοσίας αποτελείται από καλώδιο 3 συρμάτων:

L = Φάση (συνήθως μαύρο, καφέ ή γκρι)

N = Ουδέτερος αγωγός (συνήθως μπλε)

PE = Αγωγός γείωσης (πράσινο/κίτρινο)

Σε περίπτωση αμφιβολιών πρέπει να προβείτε σε αναγνώριση των καλωδίων με δοκιμαστικό τάσης.

Κατόπιν αποσυνδέετε πάλι από την ηλεκτρική τάση. Φάση (**L**) και ουδέτερος αγωγός (**N**) συνδέονται στο μονωτικό ακροδέκτη.

Σημαντικό:

- Το μπέρδεμα των συνδέσεων θα προκαλέσει αργότερα στη συσκευή ή στον πίνακα ασφαλειών βραχυκύκλωμα. Στην περίπτωση αυτή πρέπει να γίνει εκ νέου αναγνώριση των μεμονωμένων καλωδίων και επανασύνδεση. Στον αγωγό τροφοδοσίας μπορεί να εγκατασταθεί διακόπτης δικτύου για ενεργοποίηση και απενεργοποίηση.

Βήματα εγκατάστασης

- Επιλέγετε κατάλληλο σημείο εγκατάστασης λαμβάνοντας υπόψη την εμβέλεια και την ανίχνευση κινήσεων
- Διακόπτετε τροφοδοσία ρεύματος (εικ. 4.1)
- Ανοίγετε λαμπτήρα (εικ. 4.2)
- Αφαιρείτε δομοστοιχείο φωτός ανάγκης (εικ. 4.3)
- Σημαδεύετε σημεία για τρύπες (εικ. 4.4)
- Ανοίγετε τρύπες και τοποθετείτε ούπατ (εικ. 4.5)
- Στάζετε οδηγό καλωδίου/ή απομακρύνετε στεγανοποιητική τάπα και εισάγετε καλώδιο σύνδεσης στο λαμπτήρα (εικ. 4.6)
- Κάνετε εγκατάσταση λαμπτήρα
- Άμεσα πάνω από το κουτί σύνδεσης (εικ. 4.6)
- Με διαστάρια σε εξωτοίχια καλωδίωση (εικ. 4.7)
- Συνδέετε καλώδιο σύνδεσης (εικ. 4.8)
- Τοποθετείτε συσσωρευτές σύμφωνα με την αναφερόμενη πόλωση στο δομοστοιχείο φωτός ανάγκης (εικ. 4.9)
- Εμβυσματώνετε δομοστοιχείο φωτός ανάγκης στην προβλεπόμενη θέση (εικ. 4.10)
- Ενεργοποιείτε τροφοδοσία ρεύματος (εικ. 4.11)
- Ρύθμιση φωτός ανάγκης →
5. Χειρισμός φωτός ανάγκης
- Ρύθμιση αισθητήρα →
5. Χειρισμός αισθητήρα
- Κλείνετε λαμπτήρα (εικ. 6.6)

5. Χειρισμός

Χειρισμός φωτός ανάγκης

Πριν από τη χρήση πρέπει να γίνει οπωσδήποτε η δοκιμή φωτός ανάγκης.

- Πιέζετε διακόπτη „test“, φωτοδιόδοι LED φωτός ανάγκης ANABOYN (εικ. 5.1)
- Ελευθερώνετε διακόπτη „test“, φωτοδιόδοι LED φωτός ανάγκης ΣΒΗΝΟΥΝ (εικ. 5.1).
- Προαιρετική επιπλέον δοκιμή: Διακόπτετε τροφοδοσία από το λαμπτήρα.
- Δομοστοιχείο LED πρέπει να ενεργοποιεί.
- Το δομοστοιχείο φωτός ανάγκης μπορεί να αντικατασταθεί κατά τη διάρκεια της κανονικής λειτουργίας του λαμπτήρα.
- Η φωτοδιόδος ελέγχου φόρτισης LED (φόρτιση) (εικ. 5.2) πρέπει μετά την εφαρμογή του δομοστοιχείου φωτός ανάγκης να είναι συνεχώς αναμμένη ακόμα και κατά την εκτέλεση της δοκιμής φωτός ανάγκης. Η προαιρετική επιπλέον δοκιμή, διακοπή της τροφοδοσίας, δεν αντικαθιστά τη δοκιμή μέσω του διακόπτη δοκιμής.

Χειρισμός αισθητήρα

• Ρύθμιση ευαισθησίας (όριο ευαισθησίας) (εικ. 5.3). Ρύθμιση εργοστασίου: Λειτουργία φωτός ημέρας

- Αδιαθρόμητη ρύθμιση 2-2000 Lux
- Ρυθμιστής στη θέση (Ηλιος) = Λειτουργία φωτός ημέρας περ. 2000 Lux
- Ρυθμιστής στη θέση (Φεγγάρι) = Λειτουργία λυκόφωτος περ. 2 Lux

• Ρύθμιση χρόνου (καθυστέρηση απενεργοποίησης) (εικ. 5.4). Ρύθμιση εργοστασίου: 5 δευτ.

- Αδιαθρόμητη ρύθμιση 5 δευτ. - 15 λεπ.
- Με κάθε ανίχνευση κίνησης πριν από την παρέλευση αυτού του χρόνου γίνεται εκ νέου εκκίνηση του χρονομέτρου.
- Μετά από κάθε διαδικασία απενεργοποίησης του λαμπτήρα διακόπτεται για 1 περ. δευτερόλεπτο η εκ νέου ανίχνευση κίνησης. Μόνο εφόσον παρέλθει αυτός ο χρόνος μπορεί ο λαμπτήρας να ανιχνεύσει κίνηση και να ανάψει πάλι το φως.

• Ρύθμιση εμβέλειας (ευαισθησία) (εικ. 5.5). Ρύθμιση εργοστασίου: +

- Με τον όρο εμβέλεια εννοείται η περίπου κυκλική διάμετρος στο δάπεδο, η οποία προκύπτει ως όριο ανίχνευσης κατά την εγκατάσταση σε ύψος 2,5 m.
- Ρυθμιστής σε θέση (-) = λίγο πριν (-) ελάχιστη εμβέλεια (περ. Ø 1m)
- Ρυθμιστής σε θέση (+) = μέγιστη εμβέλεια (περ. Ø 8 m)
- Με εφαρμογή των συνημμένων μασκών (εικ. 7.2-7.6) μπορεί να περιοριστεί η εμβέλεια σε 4 κατευθύνσεις.

6. Δυνατότητες συνδέσεων

- Κανονική σύνδεση χωρίς διακόπτη, παράλληλη λειτουργία περισσότερων RS PRO LED B1 (εικ. 6.1)
- Κανονική σύνδεση με διακόπτη (εικ. 6.2)
- Κανονική σύνδεση και σύνδεση περαιτέρω καταναλωτών π.χ. ανεμιστήρων, λαμπτήρων άλλου κατασκευαστικού είδους (εικ. 6.3)

7. Περιορισμός εμβέλειας

- Με εφαρμογή των μασκών μπορεί να περιοριστεί η εμβέλεια σε 4 κατευθύνσεις (εικ. 7.2 - 7.6).

8. Βλάβες Αισθητήριου Λαμπτήρα

Αισθητήριος Λαμπτήρας χωρίς τάση

- Ασφάλεια οικίας ελαττωματική, μη ενεργοποιημένη, διακοπή κυκλώματος
 - Νέα ασφάλεια οικίας, ενεργοποιήστε διακόπτη δικτύου, ελέγξτε αγωγό με δοκιμαστικό τάσης
- Βραχυκύκλωμα στο δίκτυο τροφοδοσίας
 - Ελέγχετε συνδέσεις
- Ενδεχόμενος διακόπτης δικτύου ΕΚΤΟΣ
 - Ενεργοποιείτε διακόπτη δικτύου

Αισθητήριος Λαμπτήρας δεν ανάβει

- Λανθασμένη επιλογή ρύθμισης ευαισθησίας
 - Νέα ρύθμιση
- Διακόπτης δικτύου ΕΚΤΟΣ
 - Ενεργοποιείτε
- Ασφάλεια οικίας ελαττωματική
 - Νέα ασφάλεια οικίας, εν ανάγκη ελέγχετε σύνδεση

Λαμπτήρας δεν σβήνει

- Συνεχείς κινήσεις στα όρια κάλυψης
 - Ελέγχετε όρια κάλυψης

Αισθητήριος Λαμπτήρας ενεργοποιείται χωρίς αντιληπτή κίνηση

- Λαμπτήρας δεν έχει εγκατασταθεί χωρίς κραδασμούς
 - Κάνετε σταθερή εγκατάσταση πλαισίου
- Υπήρξε κίνηση, αλλά δεν έγινε αντιληπτή από τον παρατηρητή (κίνηση πίσω από τοίχο, κίνηση μικρού αντικειμένου στο άμεσο περιβάλλον του λαμπτήρα κ.λπ.)
 - Ελέγχετε όρια κάλυψης

Αισθητήριος Λαμπτήρας δεν ανάβει παρά την ανίχνευση κίνησης

- Γρήγορες κινήσεις καταπιέζονται για μείωση παρασίτων ή έγινε πολύ μικρή ρύθμιση ορίων κάλυψης
 - Ελέγχετε όρια κάλυψης

9. Βλάβες δομοστοιχείου φωτός ανάγκης

Κόκκινη φωτοдиодος ελέγχου φόρτισης LED δεν ανάβει

- Δομοστοιχείο φωτός ανάγκης δεν ασφάλισε σωστά
 - Ελέγχετε σύνδεση δικτύου
 - Ελέγχετε κατεύθυνση θέσης και πληρότητα συσσωρευτών

Κόκκινη φωτοдиодος ελέγχου φόρτισης LED ΕΝΤΟΣ, φωτοдиодος φωτός ανάγκης LED δεν ανάβουν με διακόπτη

- Συσσωρευτές έχουν αδειάσει πολύ
- Στοιχείο συσσωρευτών ελαττωματικό ή λάθος τοποθετημένο
 - Ελέγχετε σύνδεση δικτύου
 - Ελέγχετε κατεύθυνση θέσης και κατάσταση φόρτισης συσσωρευτών

Κόκκινη φωτοдиодος ελέγχου φόρτισης LED ΕΚΤΟΣ, ενεργοποιείται με πάτημα διακόπτη μαζί με φωτοдиодους φωτός ανάγκης LED

- Ελέγχετε κατεύθυνση θέσης και πληρότητα συσσωρευτών

Φωτοдиодος φωτός ανάγκης LED σβήνουν πάλι με πάτημα διακόπτη

- Συσσωρευτές άδειοι ή ελαττωματικοί
 - Ελέγχετε σύνδεση δικτύου για δομοστοιχείο φωτός ανάγκης, κόκκινη φωτοдиодος ελέγχου φόρτισης LED πρέπει να είναι αναμμένη

10. Αξεσουάρ (προαιρετικά)

- Δομοστοιχείο φωτός ανάγκης χωρίς συσσωρευτές EAN 40078410064400
- Εφεδρικός συσσωρευτής δομοστοιχείου φωτός ανάγκης (3 τεμ.) EAN 4007841006457

11. Απόσυρση

- Τηρείτε νομικές υποχρεώσεις για την εξειδικευμένη απόσυρση.
- Παραδίνετε παλιές συσκευές, συσσωρευτές και μπαταρίες στο προβλεπόμενο σύστημα απόσυρσης (π.χ. στο σημείο πώλησης ή σε κέντρο συγκέντρωσης ρυπογόνων ουσιών).
- Παλιές συσκευές, συσσωρευτές και μπαταρίες δεν επιτρέπεται να αποσύρονται μαζί με ανάμικτα οικιακά απορρίμματα.
- Μην απορρίπτετε παλιές συσκευές, συσσωρευτές και μπαταρίες σε φωτιά ούτε σε νερό.

Παροχή πληροφοριών από τη διοίκηση δήμου/ κοινότητας.

12. Δήλωση συμμόρφωσης ΕΚ

Αυτό το προϊόν εκπληρώνει τις απαιτήσεις των ακόλουθων προτύπων, νόμων και οδηγιών:

- Οδηγία ηλεκτρομαγνητικής συμβατότητας 2004/108/ΕΚ
- Οδηγία RoHS 2011/65/ΕΚ
- Νόμος ηλεκτρικών και ηλεκτρονικών συσκευών
- Νόμος μπαταριών
- Οδηγία για ηλεκτρικές και ηλεκτρονικές συσκευές WEEE 2012/19/ΕΕ

13. Εγγύηση

Προϊόν STEINEL:

- Κατασκευάστηκε με μέγιστη επιμέλεια.
- Έλεγχος λειτουργίας και ασφάλειας σύμφωνα με ισχύουσες προδιαγραφές.
- Με τελικό έλεγχο.

Εγγύηση STEINEL:

- Εγγύηση για άσφογη κατάσταση και λειτουργία.
- Προθεσμία 36 μήνες, αρχίζοντας με την ημέρα πώλησης στον καταναλωτή.
- Καλύπτει επιδιόρθωση ελαττωμάτων που οφείλονται σε ελαττωματικό υλικό ή σε σφάλματα κατασκευής.
- Η παροχή εγγύησης γίνεται με επισκευή ή αντικατάσταση ελαττωματικών εξαρτημάτων σύμφωνα με δική μας επιλογή.
- Η παροχή εγγύησης εκπίπτει για βλάβες σε φθειρόμενα εξαρτήματα.
- Η παροχή εγγύησης εκπίπτει για βλάβες και ελαττώματα που οφείλονται σε ακατάλληλο χειρισμό ή ακατάλληλη συντήρηση.
- Περαιτέρω επακόλουθες βλάβες σε ξένα αντικείμενα αποκλείονται από την εγγύηση.
- Η εγγύηση παρέχεται μόνο εφόσον η συσκευή αποσταλεί σε μη αποσυναρμολογημένη μορφή με σύντομη περιγραφή βλάβης, απόδειξη ταμείου ή τιμολόγιο (ημερομηνία αγοράς και σφραγίδα εμπόρου).
- Παρακαλούμε να αποστείλετε το προϊόν καλά συσκευασμένο στην αρμόδια υπηρεσία σέρβις.

Σέρβις επισκευής:

- Μετά την παρέλευση του χρόνου εγγύησης.
- Για ελαττώματα χωρίς εγγυητική αξίωση.
- Απευθυνθείτε στην πλησιέστερη υπηρεσία σέρβις για να πληροφορηθείτε τη δυνατότητα επισκευής.

Περαιτέρω πληροφορίες:
<http://www.steinell.de>



1. Bu doküman hakkında

Lütfen itinayla okuyun ve saklayın!

- Telif hakları korunmaktadır. Kısmen de olsa basılması, ancak onayımız alınarak mümkündür.
- Teknik gelişmelere hizmet eden değişiklikler yapma hakkı saklıdır.

Sembol açıklaması



Elektrikten kaynaklanan tehlikelere karşı uyarı!



Tehlikelere karşı uyarı!



Dokümandaki metin kısımlarına gönderme.

2. Genel güvenlik uyarıları



Elektrik akımı nedeniyle tehlike!

Elektrik akımıyla yapılan çalışmalar, tehlikeli durumlara yol açabilir. Elektrik ileten parçalara dokunmak, elektrik çarpmasına, yanıklara veya ölüme yol açabilir.

- Bu dokümandaki güvenlik uyarılarına ve talimatlarla kesinlikle riayet edin!
 - Şebeke gerilimindeki çalışmalar, uzman teknik personel tarafından yapılmalıdır.
 - Ülkeye özgü kurulum yönergeleri ve bağlantı koşulları dikkate alınmalıdır (D): VDE 100, (A): ÖVE-ÖNORM E8001-1, (H): SEV 1000).
 - Lamba, patlama tehlikesi olan bölgelerde monte edilmemelidir.
 - Montaj sırasında, bağlanacak olan elektrik tesisatında enerji kesik olmalı ve o şekilde kalmalıdır.
 - Lamba, bir tesisat sigortasıyla (10 A) emniyet altına alınmış olmalıdır.
 - Bir kısıcı anahtara bağlanması, lambanın hasarlanmasına yol açar.
 - Azami 20 adet RS PRO LED B1 lamba seri olarak bağlanabilir.
 - Lambanın yapıştırılmasına veya boyanmasına izin verilmez.
 - Kusursuz bir işletim için, titreşimden arınmış bir montaj yeri tercih edilmelidir.



LED ışık hüzmeleri nedeniyle tehlike!

Açık durumdaki LED'in direkt içine bakıldığında, retina tabakası bundan zarar görebilir.

- Asla yakın mesafeden veya uzun süre boyunca (> 5 dakika) LED lambanın içine doğru bakmayın.

- Lamba, patlama tehlikesi olan bölgelerde monte edilmemelidir.
- Kusursuz bir işletim için, titreşimden arınmış bir montaj yeri tercih edilmelidir.
- Ürün üzerinde tadilatlar ve değişikliklere izin verilmez.



Buharlar veya elektrolit sıvısı nedeniyle tehlike!

Akünün hasarlanması ve usulüne aykırı kullanımı nedeniyle, buharlar veya elektrolit sıvısı sızabilir. Temas halinde, ağır yaralanma tehlikesi ortaya çıkar (örn. görme yeteneğinin kaybı, yanıklar).

- Asla, akü yuvasını veya aküyü açmayın.
- Buharların veya elektrolit sıvısının göze temas etmesini önleyin. Göze temas halinde:
 - Gözlerinizi oğuşturmayın.
 - Gözlerinizi derhal bolca temiz suyla (örn. musluk suyuyla) çalkalayın.
 - Doktora görünün.
- Dışarı sızan elektrolit sıvısına dokunmayın.
- Ürünü derhal açık ateşten veya sıcak yerlerden uzaklaştırın.
- Bulaşmış olan elbiseyi derhal çıkartın.

3. RS PRO LED B1 acil lambası

Amacına uygun kullanım

- Acil ışık fonksiyonlu lamba.
- Elektrik kesildiğinde LED acil lambasını EN 60538-2-22 uyarınca 3 saat otomatik çalıştıran entegre yedek akülü, LED sensörlü iç mekan lambası.
- İnsanların algılanması için yüksek frekans sensörlü, kendinden kumandalı etkin lamba.
- Odadaki ışık durumunun algılanması için ışık sensörü.

Teslimat kapsamı/Cihazın genel görünümü

(Şek. 3.1)

Ürünün boyutları (Şek. 3.2)

- A Kapak
- B YF sensörü
- C Acil ışık test düğmesi
- D Kırmızı LED
- E Geçme terminal
- F Tapa
- G Duvar/tavan tutucusu
- H Alaca karanlık ayarı
- I Zaman ayarı
- J Erişim menzili ayarı
- K PE
- L Şasi

- M Tapa
- N Kısmi menzil sınırlama amacıyla siperlikler
- O Acil ışık modülü
- P Şarjlı piller
- Q Sıva üstü tesisatı için ara parça

Depolama/nakliye

Acil ışık modülü, lambadan ayrılmış halde depolanmalı ve nakledilmelidir. Şebeke bağlantısı olmadığında acil ışık modülü derhal fonksiyonunu yerine getirir ve lambaya takılı olduğunda çalışır. Acil ışık modülünde kapatma anahtarı yoktur. Bu nedenle kurulumu, devreye almadan hemen önce yapılmalıdır.

Sensörlü lamba teknik özellikleri

Boyutlar (Y x G x D)	300 x 300 x 67 mm
Şebeke bağlantısı	230-240 V, 50 Hz
Güç	16 W LED
İlave çalıştırma kapasiteleri	
	Flamanlı ampuller, 230 V AC için maks. 800 W
	Floresan ampuller, cos φ = 0,5 için maks. 400 VA indüktif yük 230 V AC
	4 adet her biri maks. 60 W, C ≤ 88 µF 230 V AC *1) için geçeri
Işık hüzmeleri	1200 lm (kapaksız)
Verim	75 lm/W (kapaksız)
Işık hüzmeleri (kapaklı)	Plastik PMMA: 972 soğuk beyaz / 950 sıcak beyaz
Verim (kapaklı)	Plastik PMMA: 60,75 lm/W soğuk beyaz / 59,38 lm/W sıcak beyaz
Acil ışık hüzmeleri (kapaklı)	21 lm
Işık rengi	yak. 3000 Kelvin (sıcak beyaz) / 4000 Kelvin (soğuk beyaz)
YF tekniği	5,8 GHz (sıcaklıktan bağımsız, en küçük harekete bile tepki verir)
Kapsama açısı	160° menfez açısıyla birlikte 360°
Verici gücü	yak. 1 mW
Menzil	Ø 1-8 m, kademesiz, 4 yönde kısıllabilir
Maks. kapsama alanı	yak. 50 m ²
Zaman ayarı	5 san. - 15 dak.
Alaca karanlık ayarı	2-2000 Lux
Koruma türü	IP 20
IK sınıfı	PMMA IK03
Koruma sınıfı	I
Sıcaklık aralığı	0 °C ila +40 °C

*1) Elektronik starterli floresan ampuller, enerji tasarruflu ampuller, LED ampuller (bağlanan bütün starterli cihazların toplam kapasitesi, belirtilen değer in altında).

Şarjlı pillerin teknik özellikleri

3 ad. Panasonic NiMh, HHR 80AAAB, 1,2 V/750 mAh, AAA
Şarjlı pilin şarjı yak. 23 mAh ile aralıksız, şarjlı pilin kendisi ısınmaz
Şarj süresi: 24 saat (sürekli şebeke gerilimi)
Hafıza etkisi yok

Şarjlı pil kapasitesi/Acil ışık süresi : asg. 3 saat *1)

*1) Azami kapasite ancak, birlikte verilen şarjlı pillerin kullanılması halinde sağlanır.

Önemli: Acil ışık modülünün yanma süresi 3 saatin altına düştüğü takdirde, kullanılan şarjlı piller değiştirilmelidir.

4. Montaj

Sensörlü lamba

- Bütün parçalarda hasar kontrolü yapın.
- Hasarlar olduğunda, ürünü işleme almayın.



Elektrik akımı nedeniyle tehlike!

Elektrik ileten parçalara dokunmak, elektrik çarpmasına, yanıklara veya ölüme yol açabilir.

- Elektrikliyi kapatın ve gerilim beslemesini kesin.
- Elektrikliyi kesik olduğuna, kontrol kalemi ile kontrol edin.
- Gerilim beslemesinin kesik kalacağından emin olun.

Maddi hasar tehlikesi

Bağlantı tesisatlarının karıştırılması, kısa devreye yol açabilir.

- Bağlantı tesisatlarını tanımlayın.

Kurulum

Elektrik kablosunun bağlantısı (Şek. 4.8)

Elektrik kablosu, 3 iletkenli bir kablodur:

L = Faz (genellikle siyah, kahverengi veya gri)

N = Nötr hattı (genellikle mavi)

PE = Topraklama hattı (yeşil/sarı)

Çelişkiye düşülmesi halinde, kabloları bir avometre cihazıyla tanımlayın; ardından tekrar elektriksiz hale getirin. Faz (**L**) ve nötr kablosu (**N**), avize terminaline bağlanmalıdır.

Önemli:

- Bağlantıların karıştırılması, daha sonra cihazda veya sigorta kutunuzda kısa devreye neden olur. Bu durumda, kabloların hepsini tekrar tanımlamak ve yeniden birleştirmek zorundasınız. Elektrik besleme kablosuna, açma ve kapama için uygun bir elektrik anahtarı tesis edilebilir.

Montaj adımları

- Erişim menzili ve hareketlerin algılanmasını göz önüne alarak, uygun montaj yerini seçin.
- Elektrik beslemesini kapatın (Şek. 4.1)
- Lambayı açın (Şek. 4.2)
- Acil ışık modülünü (Şek. 4.3) çıkartın
- Delik yerlerini işaretleyin (Şek. 4.4)
- Delikleri delin ve dübelleri yerleştirin (Şek. 4.5)
- Kablo geçiş yerini boşaltın/veya tapayı sökün ve bağlantı kablosunu lambaya geçirin (Şek. 4.6)
- Lambayı monte edin
- Doğrudan bağlantı prizinin üzerine (Şek. 4.6)
- Sıva üstü kabloda ara parçalarla (Şek. 4.7)
- Bağlantı kablosunu bağlayın (Şek. 4.8)
- Şarjlı pilleri, belirtilen kutuplamalara uygun şekilde acil ışık modülüne yerleştirin (Şek. 4.9)
- Acil ışık modülünü, öngörülen konumda takın (Şek. 4.10)
- Elektrik beslemesini açın (Şek. 4.11)
- Acil ışık ayarını yapın → 5. Acil ışık kullanımı
- Sensör ayarlarını yapın → 5. Sensörlü kullanım
- Lambayı kapatın (Şek. 6.6)

5. Kullanım

Acil ışık kullanımı

Acil ışık testi, kullanıma başlamadan önce muhakkak yapılmalıdır.

- "Test" düğmesine basın, acil ışık LED'leri AÇIK (Şek. 5.1)
- "Test" düğmesini bırakın, acil ışık LED'leri KAPALI.
- opsiyonel ilave test: Beslemeyi lambadan sökün.
- LED modülü çalışmalıdır.
- Acil ışık modülü, lambanın normal işletimi sırasında değiştirilebilir.
- Şarj kontrol LED'i (charge) (Şek. 5.2), acil ışık modülünün takılmasından sonra, acil ışık testi yapılırken de daima yanmalıdır. Opsiyonel ilave test, beslemenin kesilmesi, test düğmesiyle yapılan kontrolün yerine geçmez.

Sensörlü kullanım

- **Alaca karanlık ayarı (tepkime eşiği) (Şek. 5.3).**
Fabrika ayarı: Gün ışığı işletimi
 - kademesiz ayarlanabilir 2-2000 Lux
 - Ayar düğmesi (Güneş) konumunda = Gün ışığı işletimi yak. 2000 Lux
 - Ayar düğmesi (Ay) konumunda = Alacakaranlık işletimi yak. 2 Lux
- **Zaman ayarı (kapatma gecikmesi) (Şek. 5.4).**
Fabrika ayarı: 5 san.
 - kademesiz ayarlanabilir 5 san. - 15 dak
 - Bu süre bitmeden önce algılanan her hareketle birlikte, saat yeniden çalışmaya başlar
 - Lambanın her kapatma işleminin ardından, yeni bir hareket algılamasının yapılması yak. 1 san. süreyle kesilir. Ancak bu sürenin bitimiyle birlikte lamba, hareket halinde ışığı tekrar açar.
- **Erişim menzili ayarı (hassasiyet) (Şek. 5.5).**
Fabrika ayarı: +
 - Menzil tanımıyla, 2,5 m yüksekliğe montajı halinde elde edilecek olan algılama alanını ifade eden, zemindeki yaklaşık daire çapı kastedilmektedir.
 - Ayar düğmesi (-) konumunda = hemen (-) öncesinde asgari menzil (yak. Ø 1m)
 - Ayar düğmesi (+) konumunda = azami menzil (yak. Ø 8 m).
 - Ekte verilen siperliklerin takılmasıyla (Şek. 7.2-7.6), erişim menzili 4 yönde azaltılabilir.

6. Bağlantı olanakları

- Anahtarsız normal bağlantı, çok sayıda RS PRO LED B1'in paralel işletimi (Şek. 6.1)
- Anahtarlı normal bağlantı (Şek. 6.2)
- Normal bağlantı ve örn. fanlar, başka türlü lambalar gibi diğer tüketici cihazların da bağlanması (Şek. 6.3)

7. Menzil sınırlaması

- Siperliklerin takılmasıyla (Şek. 7.2 - 7.6), erişim menzili 4 yönde azaltılabilir

8. Sensörlü lamba arızaları

Sensörlü lambada elektrik yok

- Ev sigortası arızalı, çalıştırılmamış, kablo kopuk
 - Yeni ev sigortası takın, elektrik anahtarını çalıştırın, kabloyu avometre ile gözden geçirin
- Elektrik kablosunda kısa devre
 - Bağlantıları gözden geçirin
- Muhtemelen, mevcut elektrik anahtarı kapalı
 - Elektrik anahtarını çalıştırın

Sensörlü lamba çalışmıyor

- Alaca karanlık ayarı yanlış seçilmiş
 - Yeniden ayarlayın
- Elektrik anahtarı KAPALI
 - Çalıştırın
- Ev sigortası arızalı
 - Yeni ev sigortası takın, icab. bağlantıyı gözden geçirin

Lamba kapanmıyor

- Kapsama alanında sürekli hareket var
 - Alanı kontrol edin

Sensörlü lamba, hareket algılanmaksızın çalışıyor

- Lamba titreşimsiz ortamda monte edilmemiş
 - Gövdeyi sıkı monte edin
- Hareket mevcut, ancak izleyici tarafından algılanmıyor (duvar arkasında hareket, lambanın çok yakınında küçük bir objenin hareketi vb.)
 - Alanı kontrol edin

Sensörlü lamba, hareket olmasına rağmen çalışmıyor

- Hızlı hareketler, arızaların minimuma indirilmesi amacıyla bastırılıyor veya algılama alanı çok küçük ayarlanmış
 - Alanı kontrol edin

9. Acil ışık modülü arızaları

Şarj kontrol kırmızı LED'i yanmıyor

- Acil ışık modülü yerine tam oturmamış
- Şebeke bağlantısını kontrol edin
- Şarjlı pillerin takılma yönünü ve tam olduğunu kontrol edin

Şarj kontrol kırmızı LED'i AÇIK, acil ışık LED'leri düğme yardımıyla çalışmıyor

- Şarjlı piller tam deşarj olmuş
- Şarjlı pil arızalı veya yanlış yerleştirilmiş
- Şebeke bağlantısını kontrol edin
- Şarjlı pillerin takılma yönünü ve şarj durumunu kontrol edin

Şarj kontrol kırmızı LED'i KAPALI, düğmeye basıldığında acil ışık LED'leri ile birlikte çalışıyor

- Şarjlı pillerin takılma yönünü ve tam olduğunu kontrol edin

Acil ışık LED'leri, düğmeye basıldığında hemen tekrar sönüyor

- Şarjlı piller boş veya arızalı
- Acil ışık modülünün şebeke bağlantısını kontrol edin, şarj kontrol kırmızı LED'i yanmalıdır

10. Aksesuarlar (opsiyonel)

- Acil ışık modülü, şarjlı piller hariç
EAN 4007841006440
- Acil ışık modülü için yedek şarjlı pil (3 ad.)
EAN 4007841006457

11. Tasfiye

- Tekniğine uygun tasfiyeyle ilgili yasal yükümlülüğü dikkate alın.
- Eski cihazları, aküleri ve şarjlı pilleri, bunun için öngörülen geri alma sistemine götürün (örn. satış yerine veya bir zararlı madde toplama yerine teslim edin).
- Eski cihazları, aküleri ve şarjlı pilleri, ayrılmamış ev çöpleriyle birlikte atmayın.
- Eski cihazları, aküleri ve şarjlı pilleri, ateşe veya suya atmayın.

Gerekli bilgiler, şehir/yerel yönetimden edinilebilir.

12. AT Uygunluk beyanı

Bu ürün, aşağıdaki normlar, yasalar ve yönetmeliklerdeki talepleri yerine getirmektedir:

- EMV Yönetmeliği 2004/108/EG
- RoHS Yönetmeliği 2011/65/EG
- Elektrikli ve Elektronik Cihazlar Kanunu (ElektroG)
- Şarjlı Piller Kanunu (BattG)
- Elektrikli ve Elektronik Cihazlar Yönetmeliği WEEE 2012/19/EU

13. Garanti

STEINEL ürünü:

- Büyük bir itinayla üretilmiştir.
- Yürürlükteki talimatlar uyarınca fonksiyon ve güvenlik testleri yapılmıştır.
- Son kontrolü yapılmıştır.

STEINEL garantisi:

- Kusursuz nitelik ve fonksiyon garantisi verilmektedir.
- Süresi 36 ay olup, kullanıcıya satış tarihi itibarıyla başlar.
- Malzeme ve fabrikasyon hatalarından kaynaklanan kusurların giderilmesini kapsamaktadır.
- Hizmet, tercihimize bağlı olarak kusurlu parçaların onarımı veya değişimi şeklinde gerçekleşir.
- Hizmet, aşınma parçalarındaki hasarları kapsamaz.
- Hizmet, usulüne aykırı uygulama veya bakım sonucunda meydana gelen hasar ve kusurları kapsamaz.
- Yabancı cisimlere yansıyan dolaylı zararlar, garanti kapsamının dışındadır.
- Garanti yükümlülüğü ancak, cihazın açılmamış halde kısa hata açıklaması, kasa fişi veya faturasıyla (satış tarihi ve satıcı kaşesi) birlikte gönderilmesi durumunda geçerlidir.
- Lütfen ürünü iyi ambalajlanmış halde, ilgili servis istasyonuna gönderin.

Onarım servisi:

- Garanti süresi bittikten sonra.
- Garanti kapsamına girmeyen aksaklıklar halinde.
- Onarım olanağı konusunda lütfen en yakın servis istasyonuna danışınız.

Diğer bilgiler için:

<http://www.steinell.com>



H

1. Tudnivaló a dokumentummal kapcsolatosan

Kérjük, olvassa el figyelmesen és őrizze meg!

- Szerzői jogvédelem alatt áll. Sokszorosítani, kivonatosan is, csak az engedélyünkkel szabad.
- A műszaki fejlődést célzó változtatások jogát fenntartjuk.

Jelmagyarázat



Áramütés veszélyére figyelmeztet!



Veszélyekre figyelmeztet!



A dokumentum szöveghelyeire utal.

2. Általános biztonsági útmutatások



Áramütés veszélye!

Áram alatt végzett munka veszélyes helyzetek kialakulásához vezethet. Áramtól átjárt alkatrészek megérintése áramütéshez, égési sérülésekhez vagy halálos balesetkez vezethet.

- Okvetlenül kövesse a dokumentumban olvasható biztonsági útmutatásokat és utasításokat!
 - Hálózati feszültség alatt végzendő munkákat szakképzett egyéneknek kell rábízni.
 - Az illető országban hatályos villanyszerelési előírásokat és bekötési feltételeket be kell tartani (D: VDE 100, A: ÖVE-ÖNORM E8001-1, CH: SEV 1000).
 - Robbanásveszélyes területen nem szabad a lámpát felszerelni.
 - Szereléskor a csatlakoztatandó elektromos vezeték nem lehet feszültség alatt.
 - A lámpa biztosítását (10 A-es) hálózati védőkapcsolóval kell megoldani.
 - Fényerő-szabályozó csatlakoztatása esetén megrongálódhat a lámpa.
 - Egyarással sorba kapcsolni legfeljebb 20 darab RS PRO LED B1 lámpát szabad.
 - Tilos a lámpát beragasztani vagy lelakkozni.
 - Felszerelésre rázkódásmentes helyet kell választani, mert a lámpa csak így fog kifogástalanul működni.



A LED fényugár veszéllyel fenyeget!

A világító LED-be pillantás a kötőhártya sérüléséhez vezethet.

- Soha nem szabad közelről, vagy hosszabb (5 percet meghaladó) ideig a LED lámpába nézni.

- Robbanásveszélyes területen nem szabad a lámpát felszerelni.
- Felszerelésre rázkódásmentes helyet kell választani, mert a lámpa csak így fog kifogástalanul működni.
- Tilos a terméket átszerelni vagy megváltoztatni.



Gőzökkel vagy elektrolit folyadékkal kapcsolatos veszélyek!

A megrongálódott vagy szakszerűtlenül használt akkuból gőzök vagy elektrolit folyadék léphet ki. A velük való érintkezés súlyos sérülések (pl. a látóképesség elvesztésének, mert sebek keletkezésének) veszélyével fenyeget.

- Soha ne nyissa fel az akku házát vagy magát az akkut.
- Ne hagyja, hogy a gőzök vagy az elektrolit folyadék a szemébe jusson. Ha szembe jutott:
 - ne dörzsölje meg a szemét.
 - Azonnal öblítse ki bő, tiszta vízzel (pl. csapvízzel).
 - Menjen orvoshoz.
- A kifolyt elektrolit folyadékot ne érintse meg.
- A terméket azonnal távolítsa el nyílt láng vagy hőforrás közeléből.
- A szennyeződött ruházatot azonnal távolítsa el.

3. RS PRO LED B1 vészvilágítás

Rendeltetésszerű használat

- Lámpa vészvilágító művelettel.
- Érzékelős beltéri LED lámpa beépített áthidaló akkuval, amely az EN 60538-2-22 értelmében áramkimaradás esetén 3 órára önműködően bekapcsolja a LED-es vészvilágítást.
- Önvezérlő, gazdaságos lámpa személyek mozgásának felismerésére alkalmas, nagyfrekvenciás érzékelővel.
- Helyiségek fényviszonyainak felismerésére alkalmas fényérzékelő.

A csomag tartalma/a készülék áttekintése

(3.1. ábra)

Termékméretek (3.2. ábra)



- A takarófedél
- B NF-ás érzékelő
- C kapcsológomb a vészvilágítás kipróbálására
- D piros LED
- E dugós kapocs
- F tömítő dugó
- G fali-/mennyezeti tartó
- H szürkületi beállítás
- I időbeállítás
- J hatótávolság beállítás
- K PE
- L váz

- M tömítő dugó
- N takaróbetétek a hatótávolság részleges korlátozásához
- O vészvilágító modul
- P akkumulátorok
- Q távtartó vakolaton kívüli bevezetéshez

Tárolás/szállítás

Célszerű a vészvilágító modult a lámpától elkülönítve tárolni és szállítani. Hálózati csatlakozás nélkül a vészvilágító modul azonnal ellátja a feladatát és bekapcsol, amint bedugja a lámpába. A vészvilágító modulnak nincs kikapcsoló eszköze. Ezért a felszerelését célszerű közvetlenül a használatba vétel előtt elvégezni.

Mozgásérzékelős lámpa műszaki adatai

Méretek (ma x szé x mé)	300 x 300 x 67 mm
Hálózati csatlakozás	230 – 240 V, 50 Hz
Teljesítmény	16 W LED
További kapcsolási teljesítmények	
	izzólámpák, max. 800 W 230 V~ esetén
	fénycsövek, max. 400 W cos j = 0,5-nél, induktív terhelés 230 V~ esetén
	4 x, egyenként max. 60 W, C ≤ 88 µF 230 V~-nál *1)
Fényáram	1200 lm (búra nélkül)
Hatásfok	75 lm/W (búra nélkül)
Fényáram (búrával)	Műanyag PMMA: 972 lm hideg-fehér / 950 lm meleg-fehér
Hatásfok (búrával)	Műanyag PMMA: 60,75 lm/W hideg-fehér / 59,38 lm/W meleg-fehér
Vészvilágítási fényáram (búrával)	21 lm
Színhőmérséklet	kb. 3000 Kelvin (meleg-fehér) / 4000 Kelvin (hideg-fehér)
NF-ás technika	5,8 GHz (a hőmérséklettől függetlenül a legkisebb mozgásra is reagál)
Érzékelési szög	360°, 160°-os nyalábszöggel
Leadási teljesítmény	kb. 1 mW
Hatótávolság	1-8 m átm., fokozatmentesen, 4 irányban tompítható
Max. lefedett felület	kb. 50 m ²
Időbeállítás	5 mp. - 15 perc
Szürkületi beállítás	2-2000 lux
Védettségi mód	IP 20
IK-osztály	PMMA IK03
Védettségi osztály	I
Hőmérséklettartomány	-10 °C-tól +50 °C-ig

*1) Fénycsövek, energiatakarékos lámpák, LED-es lámpák elektronikus előtéttel (valamennyi csatlakoztatott előtét összkapacitása a megadott érték alatt).

Akkumulátorok műszaki adatai

3 db. Panasonic NiMh, HHR 80AAAB, 1,2 V/750 mAó, AAA

Akku töltése állandóan kb. 23 mAó-val, saját hőfejlődés nélkül

Töltési idő: 24 ó (tartós hálózati feszültség esetén)

Memória hatás nincs

Akku kapacitása/vészvilágítás időtartama : min. 3 ó *1)

*1) A maximális kapacitás a lámpához adott akkukkal garantált.

Fontos! Ha a vészvilágító modul világítási időtartama 3 óra alá csökken, ki kell cserélni a berakott akkukat.

4. Szerelés

Mozgásérzékelős lámpa

- Vizsgálja meg egytől-egyig, hogy az alkatrészek nem rongálódtak-e meg
- Sérülések esetén ne vegye használatba a terméket



Áramütés veszélye!

Áramtól ájtárt alkatrészek megérintése áramütéshez, égési sérülésekhez vagy halálos balesetnek vezethet.

- Kapcsolja ki az áramot és szakítsa meg a feszültség bevezetését.
- Feszültségjelzővel ellenőrizze, hogy a készüléken tényleg nincs feszültség.
- Gondoskodjon róla, hogy ne kapcsolhassák vissza a feszültség bevezetését.

Dologi károk veszélye

A csatlakozóvezetékek felcserélése zárható vezetethet.

- Azonosítsa be a csatlakozóvezetéseket.

Bekötés

A hálózati betápvezeték csatlakoztatása (4.8. ábra)

A hálózati betápvezeték 3-erű kábelből áll:

L = fázis (többnyire fekete, barna vagy szürke)

N = nullavezető (többnyire kék)

PE = védővezető (zöld/sárga)

Kétség esetén a kábeleket feszültségjelző segítségével azonosítani kell; majd újra le kell róluk kapcsolni a feszültséget. A fázist (**L**) és a nullavezetőt (**N**) a sorkapocsra csatlakoztatjuk.

Fontos:

- A csatlakozások felcserélése később zárható vezet a készülékben vagy a biztosítékdobozban. Ebben az esetben ismét azonosítani kell az egyes kábeleket, és újból össze kell kötni őket. A hálózati betápvezetékben természetesen hálózati kapcsoló is lehet, amellyel be- és kikapcsolható a készülék.

A szerelés lépései

- A hatótávolság és a mozgásérzékelés tekintetében vételével válasszon alkalmas helyet, ahová felszerelheti a készüléket
- Az áramellátás lekapcsolása (4.1. ábra)
- A világítótest felnyitása (4.2. ábra)
- A vészvilágító modul (4.3. ábra) kivétele
- A furathelyek bejelölése (4.4. ábra)
- A furatok megfúrása és a tiplik berakása (4.5. ábra)
- A kábelvezető átütése/vagy a tömítő dugók eltávolítása és a csatlakozókábel bevezetése a világítótestbe (4.6. ábra)
- A lámpa felszerelése
- Közvetlenül a bekötődoboz felett (4.6. ábra)
- Vakolaton kívüli kábelezésnél távtartókkal (4.7. ábra)
- Csatlakozókábel csatlakoztatása (4.8. ábra)
- Az akkuk behelyezése a vészvilágító modulba a megadott pólushelyzetnek megfelelően (4.9. ábra)
- A vészvilágító modul bedugása az előirányzott helyre (4.10. ábra)
- Az áramellátás bekapcsolása (4.11. ábra)
- A vészvilágítás beállításának elvégzése → 5. A vészvilágítás kezelése
- Az érzékelő beállításának elvégzése → 5. Az érzékelő kezelése
- A lámpa bezárása (6.6. ábra)

5. Kezelés

A vészvilágítás kezelése

Használat előtt feltétlenül ki kell próbálni, hogy működik-e a vészvilágítás.

- A „test” kapcsológomb megnyomása után bekapcsolnak a vészvilágító LED-ek (5.1. ábra)
- A „Test” kapcsológomb elengedése után kikapcsolnak a vészvilágító LED-ek.
- további, szabadon választható próba: leválik-e az áramellátás a lámpáról.
- A LED-es modulnak be kell kapcsolnia.

- A vészvilágító modul a lámpa normál üzemelése közben is cserélhető.
- A vészvilágító modul berakása után a töltésellenőrző LED-nek (charge) **(5.2. ábra)** a vészvilágító működéspróbája alatt is állandóan világítania kell. A szabadon választott további próba, valamint az áramellátás leválasztása nem helyettesíti a Test gombbal végzendő vizsgálatot

Az érzékelő kezelése

- **Szűrőkületi beállítás (megszólalási küszöb) (5.3. ábra) Gyári beállítás: nappali üzem**
 - 2-2000 lux között fokozatmentesen beállítható
 - szabályzó (nap rajzjelre) állítva = nappali üzem, kb. 2000 lux
 - szabályzó gomb (hold rajzjelre) állítva = alkonyati üzem kb. 2 lux.
- **időbeállítás (kikapcsolási késleltetés) (5.4. ábra). Gyári beállítás: 5 mp.**
 - 5 mp és 15 perc között fokozatmentesen beállítható
 - A beállított idő letelte előtt érzékelt mozgás hatására az idő mérése újrakezdődik
 - Valahányszor kikapcsol a lámpa, a mozgás újbóli érzékelése kb. 1 mp-re megszakad. Csak ennek az időnek a letelte után képes a lámpa mozgás esetén ismét bekapcsolni.
- Hatótávolság **(érzékenység) beállítása (5.5. ábra). Gyári beállítás: +**
 - A hatótávolság alatt egy kb. kör alakú terület értünk a talajon, amely 2,5 m-es magasságban történő felszerelés esetén érzékelési tartományként adódik.
 - szabályzó gomb (-) állásban = kevéssel a (-) előtt minimális hatótávolság (kb. 1 m átm.)
 - szabályzó gomb (+) állásban = maximális hatótávolság (kb. 8 m átm.)
 - a mellékelt takarólemezek **(7.2-7.6. ábra)** bedugásával a hatótávolság 4 irányban csökkenthető.

6. Csatlakoztatási lehetőségek

- Normál csatlakoztatás kapcsoló nélkül, egyszerre több RS PRO LED B1 párhuzamos működtetése **(6.1. ábra)**
- Normál csatlakoztatás kapcsolóval **(6.2. ábra)**
- Normál csatlakoztatás és további fogyasztók, így pl. szellőzők, más kivételű lámpák csatlakoztatása **(6.3. ábra)**

7. Hatótávolság korlátozása

- A takarólemezek bedugásával a hatótávolság 4 irányban csökkenthető. **(7.2 - 7.6. ábra).**

8. A mozgásérzékelős lámpa működési zavarai

A mozgásérzékelős lámpa nem kap feszültséget

- A hálózati biztosítéka hibás, nincs bekapcsolva, vezeték szakadt
 - szereljen be új hálózati biztosítékot, kapcsolja be a hálózati kapcsolót, feszültségjelzővel vizsgálja át a vezetékét
- Rövidzárlat a hálózati betáplavezetékben
 - vizsgálja át a csatlakozásokat
- Az esetleg meglévő hálózati kapcsoló ki van kapcsolva
 - kapcsolja be a hálózati kapcsolót

A mozgásérzékelős lámpa nem kapcsol be

- helytelen szűrőkületi beállítást választott
 - állítsa be újra
- A hálózati kapcsoló KI van kapcsolva
 - kapcsolja be
- A hálózat biztosítéka hibás
 - szereljen be új hálózati biztosítékot, esetleg vizsgálja át a csatlakoztatást

A lámpa nem kapcsol ki

- Folyamatos mozgás van az érzékelési területen
 - ellenőrizze a területet

A mozgásérzékelős lámpa bekapcsol, noha nem érzékelt mozgást

- A felszerelt lámpa rázkódás hatására mozog
 - szerelje fel a lámpa házát szilárdan
- Ugyan mozgás történt, de a mozgásfigyelő nem ismerte fel (valami a fal mögött mozgott, a lámpa közvetlen közelében egy apró tárgy megmozdult stb.)
 - ellenőrizze a területet

A mozgásérzékelős lámpa nem kapcsol be, noha mozgás történt

- a zavar minimálisra csökkentése érdekében a készülék elnyomja a gyors mozgásokat, vagy túl kicsi a beállított érzékelési terület
 - ellenőrizze a területet

9. A vészvilágító modul működési zavarai

Nem világít a piros töltésellenőrző LED

- Nincs jól a helyére pattintva a vészvilágító modul
 - vizsgálja meg a hálózati csatlakozást
 - vizsgálja meg az akkuk behelyezésének módját és hiánytalan meglétét

A piros töltésellenőrző LED ugyan ég, a gomb megnyomásakor mégsem kapcsol be a vészvilágító LED

- Az akkuk túlzottan lemerültek
- Hibás, vagy rosszul tették be az akkucellát
 - vizsgálja meg a hálózati csatlakozást
 - vizsgálja meg az akkuk behelyezésének módját és töltésének állapotát

A piros töltésellenőrző LED ugyan sötét, a gomb megnyomásakor azonban a vészvilágító LED-el együtt mégis bekapcsol

- vizsgálja meg az akkuk behelyezésének módját és hiánytalan meglétét

A gomb működtetésekor rögtön elalszanak a vészvilágító LED-ek

- az akkuk lemerültek, vagy hibásak
 - vizsgálja meg a vészvilágító modul hálózati csatlakozását. A piros töltésellenőrző LED-nek világítania kell

10. (Rendelhető) tartozékok

- Vészvilágító modul akkuk nélkül
EAN 4007841006440
- Pótakku vészvilágító modulhoz (3 db.)
EAN 4007841006457

11. Ártalmatlanítás

- Ne feledje, hogy a törvény kötelezően előírja a szakszerű ártalmatlanítást.
- Az elhasznált készülékeket, akkukat és elemeket juttassa el az e célra kijelölt visszavételi helyek valamelyikére (pl. leadhatja őket az elárusítóhelyeken, vagy a káros-anyag begyűjtő helyen).
- Az elhasználtott készülékeket, akkukat és elemeket nem szabad a vegyes háztartási szeméttel együtt kidobni.
- Az elhasználtott készülékeket, akkukat és elemeket ne dobja tűzbe vagy vízbe.

Felvilágosításért forduljon a helyi önkormányzathoz.

12. EU megfelelési nyilatkozat

Ez a termék az alábbi szabványok, törvények és irányelvek követelményeit teljesíti:

- 2004/108/EK jelű EMC irányelv
- 2011/65/EK jelű RoHS-irányelv
- Az elektromos és elektronikus berendezésekről szóló (ElektroG) törvény
- Az elemekről szóló (BattG) törvény
- Az elektromos és elektronikus berendezések hulladékairól szóló WEEE 2012/19/EU jelű irányelv

13. Garancia

STEINEL termék:

- Maximális gondossággal készült.
- A működés és biztonság a hatályos előírások alapján bevizsgálva.
- Végellenőrzéssel.

STEINEL garancia:

- Jótállás a kifogástalan minőségre és működésre.
- A garanciaidő 36 hónap, ami az eladás napján kezdődik.
- Minden olyan hiányosságra kiterjed, amely anyag- vagy gyártási hibára vezethető vissza.
- A garancia teljesítésének módját mi választjuk meg: ez lehet a hibás alkatrészek helyreállítása, vagy kicserélése.
- A garancia nem vonatkozik a kopó alkatrészeken keletkező károkra.
- A garancia nem vonatkozik az olyan károkra és hiányosságokra, amelyek a szakszerűtlen kezelés vagy karbantartás miatt következnek be.
- Más tárgyakra következményként áttérhető károk ki vannak zárva a garancia köréből.
- Garanciát csak akkor tudunk vállalni, ha a készüléket elküldik az illetékes szerviznek, és mellékelik a hiba rövid leírását, valamint (a vásárlás időpontjával és a kereskedő pecsétjével ellátott) pénztári bizonylatot, ill. számlát.
- Kérjük, hogy a jól becsomagolt terméket küldje el a területileg illetékes szerviznek.

Javító szolgálat:

- A garanciaidő letelte után.
- Nem garanciális hiányosságok esetén.
- Tudakolja meg az Önhöz legközelebb eső szervizünkben, hogy milyen lehetőségei vannak a helyreállításra.

További információk:
<http://www.steinel.de>



1. K tomuto dokumentu

Pozorně si jej přečtěte a uschovejte!

- Chráněno autorským právem. Dotisk, i částečný, jen s naším souhlasem.
- Změny, které slouží technickému pokroku, vyhrazeny.

Vysvětlení symbolů



Varování před ohrožením elektrickým proudem!



Varování před nebezpečím!



Odkaz na text v dokumentu.

2. Všeobecné bezpečnostní pokyny



Ohrožení elektrickým proudem!

Zacházení s elektrickým proudem může vést k nebezpečným situacím. Při kontaktu s vodivými díly může dojít k úrazu elektrickým proudem, popáleninám nebo smrti.

- Bezpodmínečně dodržovat bezpečnostní pokyny a instrukce uvedené v tomto dokumentu!
 - Práce na síťovém napětí smí provádět pouze kvalifikovaný personál.
 - Je třeba dodržovat předpisy pro instalaci elektrických zařízení a podmínky jejich připojení dle ČSN (D): VDE 100, (A): ÖVE-ÖNORM E8001-1, (CB): SEV 1000).
 - Lampa nesmí být namontována do oblastí ohrožených výbuchem.
 - Připojované elektrické vedení musí být a zůstat během montáže bez napětí.
 - Lampa musí být zajištěna jističem vedení (10 A).
 - Připojení k útlumovému regulátoru vede k poškození lampy.
 - Sériově může být zapojeno max. 20 lamp RS PRO LED B1.
 - Lampu není dovoleno lepit nebo lakovat.
 - Pro bezporuchový provoz je třeba vybrat montážní místo chráněné před otřesy.



Ohrožení paprsky světla LED!

Nedívat se přímo do svítící LED, mohlo by dojít k poškození sítnice v oku.

- Do lampy LED se nikdy nedívat z krátké vzdálenosti nebo po delší dobu (>5 minut).
- Lampa nesmí být namontována do oblastí ohrožených výbuchem.
- Pro bezporuchový provoz je třeba vybrat montážní místo chráněné před otřesy.
- Přestavby a změny výrobku nejsou dovoleny.



Ohrožení výparů nebo elektrolytem!

Při poškození a nesprávném zacházení s akumulátorem mohou unikat výpary nebo elektrolyt. Při kontaktu hrozí nebezpečí těžkého poranění (např. ztráta zraku, poleptání).

- Nikdy neotevírat pouzdro akumulátoru nebo akumulátor.
- Výpary nebo elektrolyt se nesmí dostat do očí. Při styku s očima:
 - Oči si netřít.
 - Oči okamžitě vypláchnout velkým množstvím čisté vody (např. voda z vodovodu).
 - Vyhledat lékaře.
- Nedotýkat se uniklého elektrolytu.
- Výrobek okamžitě odstranit z dosahu otevřeného ohně nebo horkých míst.
- Ihned si svléknout kontaminovaný oděv.

3. Nouzové osvětlení RS PRO LED B1

Používání v souladu s určením

- Lampa s funkcí nouzového osvětlení.
- Vnitřní sensorová lampa LED s integrovaným záložním akumulátorem, který při výpadku proudu automaticky na 3 hodiny zapne nouzové osvětlení LED podle EN 60538-2-22.
- Automatická efektivní lampa s vysokofrekvenčním senzorem k rozpoznání osob.
- Světelný senzor k rozpoznání okolních světelných podmínek.

Rozsah dodávky/přehled zařízení (obr. 3.1)

Rozměry výrobku (obr. 3.2)

- A Ochranný kryt
- B Senzor VF
- C Testovací tlačítko nouzového osvětlení
- D Červená LED
- E Zasouvací svorka
- F Utěšňovací zátka
- G Nástěnný/stropní držák
- H Soumrakové nastavení
- I Časové nastavení
- J Nastavení dosahu
- K PE
- L Rám
- M Utěšňovací zátka

- N Clony k částečnému omezení dosahu
- O Modul nouzového osvětlení
- P Akumulátory
- Q Distanční držák pro přívodní vedení instalované na omítku

Skladování/přeprava

Modul nouzového osvětlení skladovat a přepravovat odpojený od lampy. Bez připojení k elektrické síti modul nouzového osvětlení okamžitě splní svou funkci a zapne se, je-li zasunutý do lampy. Modul nouzového osvětlení nemá vypínač. Instalace by proto měla být provedena bezprostředně před použitím.

Technické parametry sensorové lampy

Rozměry (v x š x h)	300 x 300 x 67 mm
Připojení k síti	230 – 240 V, 50 Hz
Výkon	16 W LED
Dodatečný spínaný výkon	
	žárovky, max. 800 W při 230 V AC
	osvětlovací trubice, max. 400 W při $\cos \varphi = 0,5$, induktivní zatížení při 230 V AC
	4 x max. à 60 W, C ≤88 µF při 230 V AC ^{*1)}
Světelný tok	1 200 lm (bez krytu)
Efektivnost	75 lm/W (bez krytu)
Světelný tok (s krytem)	Plast PMMA: 972 lm studená bílá / 950 lm teplá bílá
Efektivnost (s krytem)	Plast PMMA: 60,75 lm/W studená bílá / 59,38 lm/W teplá bílá
Světelný tok nouzového osvětlení (s krytem)	21 lm
Barva světla	asi 3 000 K (teplá bílá) / 4 000 K (studená bílá)
Technika VF	5,8 GHz (nezávisle na teplotě reaguje na sebemenší pohyby)
Úhel zachytu	360° s úhlem otevření 160°
Vysílací výkon	asi 1 mW
Dosah	Ø 1 – 8 m, plynule nastavitelný, vymezení ve 4 směrech
Max. plošné pokrytí	přibližně 50 m ²
Časové nastavení	5 s – 15 min.
Soumrakové nastavení	2 – 2 000 lx
Krytí	IP 20
Třída IK	PMMA IK03
Třída ochrany	I
Teplotní rozmezí	0 °C až +40 °C

^{*1)} Žárovky, úsporné žárovky, LED lampy s elektronickým předřadným zařízením (celková kapacita všech připojených předřadných zařízení pod uvedenou hodnotou).

Technické parametry akumulátorů

3 ks Panasonic NiMH, HHR 80AAAB, 1,2 V/750 mAh, AAA

Permanентní nabíjení akumulátoru s asi 23 mAh, nedochází k vlastnímu zahřívání

Doba nabíjení: 24 hod. (trvalé síťové napětí)

Bez paměťového efektu

Kapacita akumulátoru/doba trvání nouzového osvětlení: min. 3 hod. *1)

*1) Maximální kapacita je zajištěna jen tehdy, jsou-li použity dodané akumulátory.

Důležité: Není-li dosaženo požadované doby, po kterou má modul nouzového osvětlení svítit (3 hod.), musí být vložené akumulátory vyměněny.

4. Montáž

Senzorová lampa

- Zkontrolovat poškození u všech konstrukčních dílů
- Při poškození výrobek nepoužívat



Ohrožení elektrickým proudem!

Při kontaktu s vodivými díly může dojít k úrazu elektrickým proudem, popáleninám nebo smrti.

- Vypnout proud a přerušit přívod napětí.
- Zkoušečkou napětí zkontrolovat, zda je vedení bez napětí.
- Zajistit, aby přívod napětí zůstal přerušeny.

Nebezpečí věcných škod

Záměna přípojovacího vedení může vést ke zkratu.

- Identifikovat přípojovací vedení.

Instalace

Připojení k elektrické síti (obr. 4.8)

K připojení k elektrické síti použijte třípólový kabel:

L = fázový vodič (většinou černý, hnědý nebo šedý)

N = neutrální vodič (většinou modrý)

PE = ochranný vodič (zelenožlutý)

V případě pochybností je nutno identifikovat jednotlivé vodiče kabelu pomocí zkoušečky napětí; zda jsou zase bez napětí. Fázový (**L**) a neutrální (**N**) vodič se připojí ke svítidlové svorkovnici.

Důležité:

- Případná záměna přívodů způsobí po zapnutí zkrat v přístroji nebo ve vaší pojistkové krabici. V tomto případě je nutno jednotlivé kabely opatrně identifikovat a poté znovu zapojit. V přívodním síťovém vedení může být instalován běžný síťový vypínač.

Postup při montáži

- Vhodné montážní místo vybrat při zohlednění dosahu a zachycení pohybu
- Vypnout napájení elektrickým proudem (obr. 4.1)
- Otevřít lampu (obr. 4.2)
- Vyjmout modul nouzového osvětlení (obr. 4.3)
- Vyznačit otvory k vrtání (obr. 4.4)
- Vyvrtat otvory a vložit hmoždinky (obr. 4.5)
- Prorazit kabelové vedení nebo odstranit utěšovací zátku a do lampy zavést přípojovací kabel (obr. 4.6)
- Namontovat lampu
- Přímou nad přípojovací krabici (obr. 4.6)
- S distančními držáky u kabelů instalovaných na omítku (obr. 4.7)
- Připojit přípojovací kabel (obr. 4.8)
- Do modulu nouzového osvětlení vložit akumulátor podle znázorněných pólů (obr. 4.9)
- Modul nouzového osvětlení zasunout do určené polohy (obr. 4.10)
- Zapnout napájení elektrickým proudem (obr. 4.11)
- Nastavit nouzové osvětlení →
5. Obsluha nouzového osvětlení
- Nastavit senzor →
5. Obsluha senzoru
- Zapnout lampu (obr. 6.6)

5. Obsluha

Obsluha nouzového osvětlení

Před použitím bezpodmínečně provést test nouzového osvětlení.

- Stisknout tlačítko „Test“, zapnout nouzové osvětlení LED (obr. 5.1).
- Uvolnit tlačítko „Test“, vypnout nouzové osvětlení LED.
- Volitelný dodatečný test: Odpojit napájení lampy.
- Modul LED musí být zapnutý.
- Modul nouzového osvětlení lze během normálního provozu lampy vyměnit.

- LED kontrolka nabíjení (charge) (obr. 5.2) musí po nasazení modulu nouzového osvětlení vždy svítit, i při testování nouzového osvětlení. Volitelný dodatečný test, odpojení napájení, nenahrazuje zkoušku prováděnou tlačítkem Test

Obsluha senzoru

- **Soumrakové nastavení (prahová reakční hodnota) (obr. 5.3). Nastavení z výroby: provoz za denního světla**

- Plynule nastavitelné 2 – 2 000 lx

- Otočný regulátor nastavený na (slunce) = provoz za denního světla, tedy asi 2 000 lx

- Otočný regulátor nastavený na (měsíc) = soumrakový provoz, tedy asi 2 lx

- **Zpoždění vypnutí (časové nastavení) (obr. 5.4). Nastavení z výroby: 5 s**

- Plynule nastavitelné 5 s – 15 min.

- Každým pohybem před uplynutím této doby budou znovu spuštěny automatické hodiny.

- Po každém vypnutí lampy je opětovné zachycování pohybu přerušeno asi na 1 vteřinu.

- Teprve po uplynutí této doby může lampa při pohybu zase zapnout světlo.

- **Nastavení dosahu (citlivost) (obr. 5.5).**

Nastavení z výroby: +

- Pod pojmem dosah je míněn přibližný kruhovitý průměr na zemi, který při montáži do výšky 2,5 m vyplatí jako oblast záhytu.

- Otočný regulátor nastavený na (-) = krátce před (-) minimální dosah (asi Ø 1 m)

- Otočný regulátor nastavený na (+) = maximální dosah (asi Ø 8 m).

- Nasunutím přiložených clon (obr. 7.2-7.6) může být dosah omezen ve 4 směrech.

6. Možnosti připojení

- Normální připojení bez přepínače, paralelní provoz několika RS PRO LED B1 (obr. 6.1)
- Normální připojení s přepínačem (obr. 6.2)
- Normální připojení a připojení dalších spotřebičů, např. ventilátorů, lamp s jinou konstrukcí (obr. 6.3)

7. Omezení dosahu

- Nasunutím clon může být dosah omezen ve 4 směrech (obr. 7.2 – 7.6)

8. Poruchy senzorové lampy

Senzorová lampa bez napětí

- Vadná domovní pojistka, lampa není zapnutá, přerušené vedení
 - Nová domovní pojistka, zapnout síťový vypínač, zkontrolovat vedení pomocí zkoušečky napětí
- Zkrat v přívodním síťovém vedení
 - Zkontrolovat připojení
- Eventuálně vypnutý stávající síťový vypínač
 - Zapnout síťový vypínač

Senzorová lampa nezapíná

- Zvoleno nesprávné soumrakové nastavení
 - Znovu nastavit
- Síťový vypínač v poloze VYPNUTO
 - Zapnout
- Vadná domovní pojistka
 - Nová domovní pojistka, popř. kontrola připojení

Lampa nevypíná

- Trvalý pohyb v oblasti záhytu
 - Zkontrolovat oblast

Senzorová lampa se bez zřetelného pohybu zapne

- Lampa je namontována na místě, kde dochází k otřesům
 - Pevně namontovat těleso
- K pohybu došlo, ale nebyl rozeznán pozorovatelem (pohyb za stěnou, pohyb malého objektu v bezprostřední blízkosti lampy atd.)
 - Zkontrolovat oblast

Senzorová lampa i přes zřetelný pohyb nezapne

- K minimalizaci poruch jsou potlačeny rychlé pohyby nebo je nastavena příliš malá oblast záhytu
 - Zkontrolovat oblast

9. Poruchy modulu nouzového osvětlení

Červená LED kontrolka nabíjení nesvítí

- Modul nouzového osvětlení správně nezaskočil
 - Zkontrolovat připojení k síti
 - Zkontrolovat směr vložení a celistvost akumulátoru

Červená LED kontrolka nabíjení svítí, LED nouzové osvětlení nelze tlačítkem zapnout

- Akumulátory jsou hluboce vybité
- Akumulátorový článek je poškozený nebo není správně vložený
 - Zkontrolovat připojení k síti
 - Zkontrolovat směr vložení a nabití akumulátoru

Červená LED kontrolka nabíjení nesvítí, rozsvítí se po stisku tlačítka společně s LED nouzovým osvětlením

- Zkontrolovat směr vložení a celistvost akumulátoru

LED nouzové osvětlení se po stisku tlačítka zase hned vypne

- Akumulátory prázdné nebo poškozené
 - Zkontrolovat připojení k elektrické síti pro modul nouzového osvětlení, musí svítit červená LED kontrolka nabíjení

10. Příslušenství (volitelně)

- Modul nouzového osvětlení bez akumulátorů EAN 4007841006440
- Náhradní akumulátor pro modul nouzového osvětlení (3 ks) EAN 4007841006457

11. Likvidace

- Dodržovat povinnosti vyplývající ze zákona k ekologické likvidaci.
- Staré přístroje, akumulátory a baterie zavést do k tomu určené sběrně (např. v místě prodeje nebo odevzdat ve sběrně shromažďující nebezpečný odpad).
- Staré přístroje, akumulátory a baterie nesmí být likvidovány současně s domovním odpadem.
- Staré přístroje, akumulátory a baterie neházet do ohně nebo vody.

Informace je možné získat u městské/obecní správy.

12. Prohlášení o shodě ES

Tento výrobek splňuje požadavky následujících norem, zákonů a směrnic:

- Směrnice EMK 2004/108/ES
- Směrnice RoHS 2011/65/ES
- Zákon o odpadu z elektrických a elektronických zařízení (ElektroG)
- Zákon o bateriích (BattG)
- Směrnice pro elektrická a elektronická zařízení WEEE 2012/19/EU

13. Záruka

Výrobek STEINEL:

- Vyrobeno s maximální pečlivostí.
- Kontrola funkce a bezpečnosti podle platných předpisů.
- S výstupní kontrolou.

Záruka STEINEL:

- Záruka za bezvadné provedení a funkčnost.
- Doba 36 měsíců, počínajíc dnem prodeje spotřebiteli.
- Obsahuje odstranění nedostatků způsobených vadným materiálem nebo výrobními vadami.
- Záruka spočívá v opravě nebo výměně vadných součástí dle našeho rozhodnutí.
- Záruka se netýká poškození opotřebitelných dílů.
- Záruka se nevztahuje na vady a škody zapříčiněné nesprávným zacházením nebo údržbou.
- Uplatňování dalších nároků následných škod na cizích věcech je ze záruky vyloučeno.
- Záruka bude uznána jen tehdy, bude-li poslán nedemontovaný přístroj, přiložen krátký popis závady, pokladní stvrženka nebo faktura (datum prodeje a razítko prodejny).
- Dobře zabalený výrobek zašlete příslušnému servisnímu středisku.

Servisní opravy:

- Po uplynutí záruční doby.
- U závad bez nároku na záruku.
- Zeptejte se ve vašem nejbližším servisu na možnost opravy.

Další informace:

<http://www.steinell.de>



SK

1. O tomto dokumente

Pozorně si ho přečítajte a uschovajte!

- Chránené autorskými právami. Dotlač, aj keď iba v skrátenej verzii, je povolená iba s našim súhlasom.
- Vyhradzujeme si právo na zmeny slúžiace technickému pokroku.

Vysvetlenie symbolov



Varovanie pred nebezpečenstvom zásahu elektrickým prúdom!



Varovanie pred nebezpečenstvami!



Odkaz na textové pasáže v dokumente.

2. Všeobecné bezpečnostné pokyny



Nebezpečenstvo zásahu elektrickým prúdom!

Práca s elektrickým prúdom môže viesť k nebezpečným situáciám. Pri kontakte s dielmi, ktoré vedú elektrický prúd, môže dôjsť k elektrickému šoku, popáleninám alebo smrti.

- Bezpodmienečne dodržiavajte bezpečnostné upozornenia a pokyny v tomto dokumente!
 - Prácu na sieťovom napätí smie vykonávať len kvalifikovaný odborný personál.
 - Dodržiavajte národné inštalačné predpisy a podmienky zapájania (D): VDE 100, (A): ÖVE-ÖNORM E8001-1, (CH): SEV 1000).
 - Svetidlo sa nesmie inštalovať v oblastiach ohrozených explóziou.
 - Pri montáži musí byť zapájané elektrické vedenie bez napätia.
 - Svetidlo musí byť istené výkonovým ističom (10 A).
 - Pripojenie na stmievač vedie k poškodeniu svetidla.
 - V jednej sérii môže byť zapojených max. 20 svetidiel RS PRO LED B1.
 - Oblepovanie alebo lakovanie svetidla nie je povolené.
 - Na bezproblémovú prevádzku je potrebné zvoliť montážne miesto, kde nedochádza k otrasom.



Nebezpečenstvo v dôsledku svetelného lúča LED!

Priame pozeranie do svietiacej LED diódy môže spôsobiť poškodenie sietnice.

- Nikdy sa do LED svetidla nepozerajte z krátkej vzdialenosti alebo počas dlhšej doby (> 5 minút).
- Svetidlo sa nesmie inštalovať v oblastiach ohrozených explóziou.
- Na bezproblémovú prevádzku je potrebné zvoliť montážne miesto, kde nedochádza k otrasom.
- Prestavby a zmeny na výrobku nie sú povolené.



Nebezpečenstvo v dôsledku výparov alebo elektrolytovej kvapaliny!

V dôsledku poškodení a nevhodného zaobchádzania s akumulátorom môžu uniknúť výpary alebo elektrolytová kvapalina. Pri kontakte hrozí nebezpečenstvo ťažkých poranení (napr. strata videnia, poleptanie).

- Kryt akumulátora ani akumulátor nikdy neotvárajte.
- Výpary alebo elektrolytová kvapalina sa nesmú dostať do očí. Pri kontakte s očami:
 - Oči nešúchajte.
 - Oči ihneď vypláchnite dostatočným množstvom čistej vody (napr. vodou z vodovodu).
 - Vyhľadajte lekára.
- Nedoťahajte sa vytečenej elektrolytovej kvapaliny.
- Výrobok okamžite odstráňte z dosahu otvoreného ohňa alebo horúcich miest.
- Kontaminované oblečenie okamžite odstráňte.

3. RS PRO LED B1 Núdzové osvetlenie

Správne používanie

- Svetidlo s funkciou núdzového svetla.
- Interiérové senzorové svetidlo LED s integrovaným záložným akumulátorom, ktorý podľa EN 60538-2-22 pri výpadku elektrického prúdu automaticky zapne núdzové osvetlenie LED na dobu 3 hodín.
- Samoriadiace efektívne svetidlo s vysokofrekvenčným senzorom na identifikáciu osôb.
- Svetelný senzor na rozpoznávanie svetelnej situácie v miestnosti.

Rozsah dodávky/prehľad produktu (obr. 3.1)

Rozmery produktu (obr. 3.2)



- A kryt
- B vysokofrekvenčný senzor
- C testovacie tlačidlo núdzového osvetlenia
- D červená LED
- E zásuvná svorka
- F tesniace zátky
- G stenový/stropný držiak
- H nastavenie stmievania
- I nastavenie času
- J nastavenie dosahu
- K PE
- L rám
- M tesniace zátky

- N clony na čiastočné obmedzenie dosahu
- O modul núdzového osvetlenia
- P akumulátory
- Q dištančná podložka pre nadomietkové vedenie

Skladovanie/preprava

Modul núdzového osvetlenia by sa mal skladovať a prepravovať oddelene od svetidla. Bez sieťového napätia začne modul núdzového osvetlenia okamžite plniť svoju funkciu a zapne sa ihneď po vložení do svetidla. Modul núdzového osvetlenia nemá vypínač. Inštalácia by preto mala byť vykonaná až bezprostredne pred uvedením do prevádzky.

Technické údaje senzorového svetidla

Rozmery (v x š x h)	300 x 300 x 67 mm
Sieťové pripojenie	230 – 240 V, 50 Hz
Výkon	16 W LED
Dodatočné spínacie výkony	
	žiarovky, max. 800 W pri 230 V AC
	žiarivky, max. 400 W pri $\cos \varphi = 0,5$, induktívne zaťaženie pri 230 V AC
	4 x max. à 60 W, $C \leq 88 \mu\text{F}$ pri 230 V AC ^{*1)}
Svetelný tok	1200 lm (bez krytu)
Efektívnosť	75 lm/W (bez krytu)
Svetelný prúd (s krytom)	Plast PMMA: 972 lm studená biela / 950 lm teplá biela
Efektívnosť (s krytom)	Plast PMMA: 60,75 lm/W studená biela / 59,38 lm/W teplá biela
Svetelný prúd núdzového osvetlenia (s krytom)	21 lm
Farba svetla	cca 3000 K (teplá biela) / 4000 K (studená biela)
VF technika	5,8 GHz (reaguje v závislosti od teploty na najmenšie pohyby)
Uhol dosahu	360° s uhlom otvorenia 160°
Vyžarovaný výkon	cca 1 mW
Dosah	Ø 1 – 8 m, plynulo, možnosť tlmenia v 4 smeroch
Max. plošné krytie	cca 50 m ²
Nastavenie času	5 s – 15 min.
Nastavenie stmievania	2 – 2000 lx
Krytie	IP 20
Trieda IK	PMMA IK03
Trieda ochrany	I
Teplotné pásmo	0 °C až + 40 °C

^{*1)} Žiarivkové svetidlá, energeticky úsporné žiarovky, LED svetidlá s elektronickým predradeným prístrojom (celková kapacita všetkých pripojených predradených prístrojov pod uvedenou hodnotou).

Technické údaje o akumulátoroch

3 ks Panasonic NiMH, HHR 80AAAB, 1,2 V/750 mAh, AAA

Dlhodobé nabíjanie akumulátora pomocou cca 23 mAh, bez zahrievania

Doba nabíjania: 24 hodín (stále sieťové napätie)

Žiadny pamäťový efekt

Kapacita akumulátora/trvanie núdzového svetla: min. 3 h ^{*1)}

^{*1)} Maximálnu kapacitu možno zabezpečiť len používaním akumulátorov, ktoré sú súčasťou dodávky.

Dôležité: Keď je doba svietenia modulu núdzového osvetlenia menej ako 3 hodiny, musia sa vymeniť nasadené akumulátory.

4. Montáž

Senzorové svetidlo

- Všetky diely skontrolujte vzhľadom na poškodenia.
- Pri poškodení výrobných častí neuvádzajte do prevádzky.



Nebezpečenstvo zásahu elektrickým prúdom!

Pri kontakte s dielmi, ktoré vedú elektrický prúd, môže dôjsť k elektrickému šoku, popáleninám alebo smrti.

- Odpojte elektrický prúd a prerušte prívod elektrickej energie.
- Pomocou skúšačky napätia skontrolujte beznapätovosť.
- Ubezpečte sa, že prívod elektrického napätia je a aj zostane prerušený.

Nebezpečenstvo materiálnych škôd

Zámena prípojného vedenia môže spôsobiť škody.

- Identifikujte jednotlivé prípojné vedenia.

Inštalácia

Pripojenie sieťového vedenia (obr. 4.8)

Napájacie vedenie pozostáva z jedného 3-žilového kábla:

L = fáza (zvyčajne čierna, hnedá alebo sivá)

N = nulový vodič (zvyčajne modrý)

PE = ochranný vodič (zeleno-žltý)

V prípade pochybností identifikujte káble pomocou skúšačky napätia; potom ich znova odpojte od napätia. Fáza (**L**) a neutrálny vodič (**N**) sa pripoja na lustrovú svorku.

Dôležité:

- Zámena vodičov neskôr vedie k skratu v prístroji alebo v skrinke s poistkami. V tomto prípade treba jednotlivé káble ešte raz identifikovať a nanovo zapojiť. Na napájacie vedenie sa môže namontovať sieťový spínač na zapínanie a vypínanie.

Montážny postup

- Vyberte vhodné miesto montáže, zohľadnite dosah a snímanie pohybu.
- Vypnite napájanie elektrickým prúdom (obr. 4.1)
- Otvorte svetidlo (obr. 4.2)
- Vyberte modul núdzového osvetlenia (obr. 4.3)
- Naznačte otvory na vŕtanie (obr. 4.4)
- Vyvŕtajte otvory a vložte hmoždinky (obr. 4.5)
- Prerazte otvory na vedenie káblov/alebo odstráňte tesniace zátky a prípojný kábel zaveďte do svetidla (obr. 4.6)
- Namontujte svetidlo
- Priamo nad prípojnou zásuvkou (obr. 4.6)
- Pomocou dištančných podložiek pri nadomietkových kábloch (obr. 4.7)
- Pripojte prípojný kábel (obr. 4.8)
- Akumulátory založte do modulu núdzového osvetlenia v súlade s uvedeným pólovaním (obr. 4.9)
- Model núdzového osvetlenia zasuňte do určenej polohy (obr. 4.10)
- Zapnite napájanie elektrickým prúdom (obr. 4.11)
- Vykonajte nastavenia núdzového osvetlenia → 5. Ovládanie núdzového osvetlenia
- Vykonajte nastavenia senzora → 5. Ovládanie senzora
- Svetidlo zavrite (obr. 6.6)

5. Obsluha

Obsluha núdzového osvetlenia

Pred použitím treba bezpodmienečne vykonať test núdzového osvetlenia.

- Stlačte tlačidlo „test“, LED núdzového osvetlenia ZAP (obr. 5.1).
- Uvoľnite tlačidlo „test“, LED núdzového osvetlenia VYP.
- Voliteľný dodatočný test: Svetidlo odpojte od napájania.
- Modul LED sa musí zapnúť.

- Modul núdzového osvetlenia je možné vymeniť počas normálneho prevádzky svietidla.
- LED indikátor nabitia (charge) (obr. 5.2) musí po založení modulu núdzového osvetlenia aj počas vykonávania testu núdzového osvetlenia vždy svietiť. Voliteľný dodatočný test, čiže odpojenie od napájania, nenahrádza skúšku testovacím tlačidlom

Ovládanie senzora

- **Nastavenie stmievania (prahu citlivosti) (obr. 5.3). Nastavenie z výroby: prevádzka pri dennom svetle**
 - plynulo nastaviteľný 2 – 2000 lx
 - nastavovací regulátor na (slnko) = prevádzka pri dennom svetle cca 2000 lx
 - nastavovací regulátor na (mesiac) = prevádzka pri stmievaní cca 2 lx
- **Nastavenie času (oneskorenie vypnutia) (obr. 5.4). Nastavenie z výroby: 5 s**
 - plynulo nastaviteľný 5 s – 15 min.
 - Každým zaznamenaným pohybom pred uplynutím tohto času sa odpočítavanie doby svietenia začne odznovu.
 - Po každom vypnutí svietidla je opätovné snímanie pohybu prerušené na cca 1 sekundu. Až po uplynutí tohto času môže svietidlo pri pohybe opäť zapnúť svetlo.
- **Nastavenie dosahu (citlivosti) (obr. 5.5). Nastavenie z výroby: +**
 - Pod pojmom dosah sa rozumie približne kruhový priemer na podlahe, ktorý vznikne pri montáži vo výške 2,5 m a vytvorí tak oblasť snímania.
 - Nastavovací regulátor na (-) = krátko pred (-) min. dosah (cca Ø 1 m)
 - Nastavovací regulátor na (+) = max. dosah (cca Ø 8 m.)
 - Zasunutím priložených clôn (obr. 7.2 – 7.6) môžete dosah zmenšiť v 4 smeroch.

6. Možnosti zapojenia

- Normálne zapojenie bez spínača, paralelná prevádzka viacerých RS PRO LED B1 (obr. 6.1)
- Normálne zapojenie so spínačom (obr. 6.2)
- Normálne zapojenie a zapojenie ďalších spotrebičov, napr. ventilátorov, svietidiel iného typu (obr. 6.3)

7. Obmedzenie dosahu

- Zasunutím clôn môžete dosah zmenšiť v 4 smeroch (obr. 7.2 – 7.6)

8. Poruchy senzorového svietidla

Senzorové svietidlo je bez napätia

- chybná domová poistka, nie je zap., vedenie prerušené
 - nová domová poistka, zapnúť sieťový spínač, skontrolovať vedenie pomocou skúšačky napätia
- skrat na sieťovom prívodnom vedení
 - skontrolovať prípojky
- prípadne zabudovaný sieťový spínač je vypnutý
 - zapnúť sieťový spínač

Senzorové svietidlo sa nezapína

- nastavenie stmievania je nesprávne zvolené
 - znovo nastaviť
- sieťový spínač je vypnutý
 - zapnúť
- chybná domová poistka
 - nová domová poistka, príp. skontrolovať pripojenie

Svietidlo sa nevypína

- trvalý pohyb v oblasti snímania
 - skontrolovať oblasť

Senzorové svietidlo sa zapína bez rozpoznateľného pohybu

- svietidlo nie je namontované stabilne
 - pevne namontovať kryt
- pohyb sa uskutočnil, ale pozorovateľ ho nerozpoznal (pohyb za stenou, pohyb malého objektu v bezprostrednej blízkosti svietidla atď.)
 - skontrolovať oblasť

Senzorové svietidlo sa napriek rozpoznateľnému pohybu nezapína

- rýchle pohyby sú potlačené kvôli minimalizovaniu porúch alebo je oblasť snímania nastavená ako príliš malá
 - skontrolovať oblasť

9. Poruchy modulu núdzového osvetlenia

Červený LED indikátor nesvieti

- modul núdzového osvetlenia nie je správne zaistený
 - skontrolovať sieťové pripojenie
 - skontrolovať založenie a úplnosť počtu akumulátorov

Červený LED indikátor nabitia ZAP, LED núdzového osvetlenia sa pomocou tlačidla nezapína

- akumulátory sú príliš vybité
- článok akumulátora je chybný alebo zle založený
 - skontrolovať sieťové pripojenie
 - skontrolovať založenie a stav nabitia akumulátorov

Červený LED indikátor nabitia VYP, pri stlačení tlačidla sa zapína spolu s LED núdzového osvetlenia

- skontrolovať založenie a úplnosť počtu akumulátorov

LED núdzového osvetlenia po stlačení tlačidla hneď zase zhasne

- vybité alebo chybné akumulátory
 - skontrolovať sieťové pripojenie pre modul núdzového osvetlenia, musí svietiť červený LED indikátor nabitia

10. Príslušenstvo (vol. výbava)

- Modul núdzového osvetlenia bez akumulátorov EAN 4007841006440
- Náhradný akumulátor pre modul núdzového osvetlenia (3 ks) EAN 4007841006457

11. Likvidácia

- Dodržiavajte zákonnú povinnosť pre správnu likvidáciu.
- Staré prístroje, akumulátory a batérie odovzdajte na príslušných zberných miestach (napr. v špecializovanej predajni alebo v zberní škodlivých látok).
- Staré prístroje, akumulátory a batérie nelikvidujte prostredníctvom netriciedeného domového odpadu.
- Staré prístroje, akumulátory a batérie nehádzte do ohňa ani do vody.

Viac informácií získate na mestskej alebo obecnej správe.

12. ES vyhlásenie o zhode

Tento výrobok spĺňa požiadavky nasledujúcich noriem, zákonov a smerníc:

- smernica o elektromagnetickej kompatibilite 2004/108/ES,
- smernica RoHS 2011/65/ES,
- zákon a elektrických a elektronických zariadeniach,
- zákon o batériách,
- smernica o odpade z elektrických a elektronických zariadení WEEE 2012/19/EÚ.

13. Záruka

Výrobok STEINEL:

- Vyrobené s veľkou starostlivosťou.
- Odkúšané z hľadiska funkčnosti a bezpečnosti v súlade s platnými predpismi.
- So záverečnou kontrolou.

Záruka STEINEL:

- Záruka na bezchybný stav a funkčnosť.
- Lehota 36 mesiacov začína plynúť dňom predaja spotrebiteľovi.
- Zahŕňa odstránenie nedostatkov, ktoré vyplývajú z materiálovej alebo výrobnnej chyby.
- Plnenie sa uskutočňuje opravou alebo výmenou chybných dielov podľa nášho uváženia.
- Plnenie odpadá v prípade škôd na dieloch podliehajúcich opotrebovaniu.
- Plnenie odpadá v prípade poškodenia a nedostatkov, ktoré boli spôsobené nesprávnym zaobchádzaním alebo údržbou.
- Ďalšie následné škody na cudzích predmetoch sú zo záruky vylúčené.
- Záruku poskytneme len v prípade, ak prístroj v nerozobranom stave zašlete spolu so stručným popisom chyby, pokladničným dokladom alebo faktúrou (dátum zakúpenia a pečiatka predajcu).
- Dobře zabalený výrobok zašlite na adresu príslušného servisu.

Servis pre opravy:

- Po uplynutí záručnej doby.
- Pri nedostatkoch bez nároku na záruku.
- O možnosti opravy sa informujte na najbližšej servisnej stanici.

Ďalšie informácie:

<http://www.steinell.com>



Tłumaczenie instrukcji oryginalnej

1. Informacje o tym dokumencie

Zapoznać się dokładnie i zostawić do przechowania!

- Dokument chroniony prawem autorskim. Przedruk, także w częściach, wyłącznie po uzyskaniu naszej zgody.
- Zmiany, wynikające z postępu technicznego, zastrzeżone.

Objaśnienie symboli



Ostrzeżenie przed zagrożeniem stwarzanym przez prąd elektryczny!



Ostrzeżenie przed zagrożeniami!



Odsyłacz do tekstu w dokumencie.

2. Ogólne zasady bezpieczeństwa



Zagrożenie stwarzane przez prąd elektryczny!

Obchodzenie się z prądem elektrycznym może prowadzić do niebezpiecznych sytuacji. Dotknięcie elementów przewodzących prąd może prowadzić do porażenia prądem, poparzeń lub śmierci.

- Koniecznie przestrzegać zasad bezpieczeństwa i instrukcji zawartych w tym dokumencie.
 - Prace przy napięciu sieciowym mogą być wykonywane wyłącznie przez wykwalifikowany personel specjalistyczny.
 - Przestrzegać krajowych przepisów dotyczących instalacji i podłączenia (D): VDE 100, (A): ÖVE-ÖNORM E8001-1, (C): SEV 1000).
 - Nie należy montować lampy w obszarach zagrożonych wybuchem.
 - Przewód zasilający, który należy podłączyć podczas montażu, nie może być pod napięciem.
 - Lampę należy zabezpieczyć wyłącznikiem ochronnym (10 A).
 - Podłączenie do ściemniacza prowadzi do uszkodzenia lampy.
 - Dopuszczalne jest podłączenie maks. 20 lamp RS PRO LED B1 w szeregu.

- Oklejanie lub lakierowanie lampy jest niedozwolone.
- Aby zapewnić prawidłową eksploatację, wymagane jest miejsce montażu wolne od drgań.



Niebezpieczeństwo stwarzane przez promień światła diody LED!

Bezpośrednie spoglądanie na świecąca diodę LED może spowodować uszkodzenie siatkówki oka.

- Nigdy nie spoglądać z małej odległości lub przez dłuższy czas (> 5 minut) na lampę LED.
- Nie montować lampy w obszarach zagrożonych wybuchem.
- Aby zapewnić prawidłową eksploatację, wymagane jest miejsce montażu wolne od drgań.
- Przebudowy i modyfikacje produktu są niedozwolone.



Niebezpieczeństwo stwarzane przez opary lub płyn elektrolitowy!

Uszkodzenia i nieprawidłowe użytkowanie akumulatora mogą spowodować ulatnianie się oparów lub wyciek elektrolitu. W przypadku kontaktu istnieje niebezpieczeństwo odniesienia poważnych obrażeń (np. utrata wzroku, oparzenia).

- Nigdy nie otwierać obudowy ani akumulatora.
- Nie dopuścić do przedostania się oparów lub płynu elektrolitowego do oczu. W przypadku kontaktu z oczami:
 - Nie przecierać oczu.
 - Natychmiast przepłukać oczy dużą ilością czystej wody (np. wodą bieżącą).
 - Udać się do lekarza.
- Nie dotykać wyciekającego elektrolitu.
- Natychmiast oddalić produkt od otwartego ognia lub gorących miejsc.
- Natychmiast zdjąć zanieczyszczoną odzież.

3. Światło awaryjne RS PRO LED B1

Zastosowanie zgodnie z przeznaczeniem

- Lampa z funkcją światła awaryjnego.
- Lampa wewnętrzna LED z czujnikiem i zintegrowanym akumulatorem rezerwowym, który w przypadku awarii zasilania automatycznie włącza światło awaryjne LED na czas 3 godzin zgodnie z normą EN 60538-2-22.
- Wydajna lampa z czujnikiem wysokiej jakości i automatycznym sterowaniem do wykrywania osób.

- Czujnik światła, wykrywający warunki oświetleniowe w pomieszczeniu.

Zakres dostawy / przegląd urządzenia (rys. 3.1)

Wymiary produktu (rys. 3.2)

- A Osłona zakrywająca
- B Czujnik wysokiej częstotliwości
- C Przycisk testowy światła awaryjnego
- D Czerwona dioda LED
- E Zacisk wtykany
- F Zaślepka uszczelniająca
- G Uchwyt ścienny/sufitowy
- H Ustawianie proggu czułości zmierzchowej
- I Ustawianie czasu
- J Ustawianie zasięgu
- K PE
- L Obudowa

- M Zaślepka uszczelniająca
- N Przesłony do częściowego ograniczenia zasięgu
- O Moduł światła awaryjnego
- P Akumulatory
- Q Uchwyt dystansowy do przewodu zasilającego natynkowego

Przechowywanie/transport

Moduł światła awaryjnego należy przechowywać i transportować osobno od lampy. Bez przyłącza sieciowego moduł światła awaryjnego natychmiast zaczyna działać i włącza się, gdy jest podłączony do lampy. Moduł światła awaryjnego nie jest wyposażony w wyłącznik. Dlatego instalację należy wykonać bezpośrednio przed uruchomieniem.

Dane techniczne lampy z czujnikiem

Wymiary (wys. x szer. x gł.)	300 x 300 x 67 mm
Zasilanie sieciowe	230 -240 V, 50 Hz
Moc	Dioda LED 16 W
Dodatkowa moc załączalna	
	żarówki, maks. 800 W przy 230 V AC
	świetlówka, maks. 400 W przy $\cos \varphi = 0,5$, obciążenie indukcyjne przy 230 V AC
	4 x maks. po 60 W, $C \leq 88 \mu F$ przy 230 V AC ^{*1)}
Strumień świetlny	1200 lm (bez osłony)
Wydajność	75 lm/W (bez osłony)
Strumień świetlny (z osłoną)	Tworzywo sztuczne PMM: 972 zimny biały / 950 ciepły biały
Wydajność (z osłoną)	Tworzywo sztuczne PMM: 60,75 lm/W zimny biały / 59,38 lm/W ciepły biały
Strumień świetlny światła awaryjnego (z osłoną)	21 lm
Barwa światła	ok. 3000 kelwinów (ciepły biały) / 4000 kelwinów (zimny biały)
Technika wysokiej częstotliwości	5,8 GHz (reaguje niezależnie od temperatury nawet na nieznaczne ruchy)
Kąt wykrywania	360° z kątem rozwarcia 160°
Moc nadawcza	ok. 1 mW
Zasięg	Ø 1-8 m, płynna regulacja, możliwość tłumienia w 4 kierunkach
Max powierzchnia objęta zasięgiem czujnika	ok. 50 m ²
Ustawianie czasu	5 s -15 min
Ustawianie czułości zmierzchowej	2-2000 luksów
Stopień ochrony	IP 20
Klasa IK	PMM IK03
Klasa ochronności	I
Zakres temperatury	0°C do +40°C

^{*1)} Świetlówki, żarówki energooszczędne, żarówki LED z elektronicznym statecznikiem (całkowita wydajność wszystkich podłączonych stateczników poniżej podanej wartości).

Dane techniczne akumulatorów

3 szt. Panasonic NiMH, HHR 80AAAB, 1,2 V/750 mAh, AAA

Ładowanie akumulatora stałym prądem ok. 23 mAh, nie występuje samoczynne nagrzewanie

Czas ładowania: 24 h (stałe napięcie sieciowe)

Brak efektu pamięci

Pojemność akumulatora/czas świecenia światła awaryjnego: min. 3 h ^{*1)}

^{*1)} Maksymalna pojemność jest zapewniona tylko w przypadku używania dołączonych akumulatorów.

Ważne: jeżeli czas świecenia modułu światła awaryjnego jest krótszy niż 3 h, należy wymienić używane akumulatory.

4. Montaż

Lampa z czujnikiem

- Sprawdzić wszystkie podzespoły pod kątem uszkodzeń.
- W przypadku uszkodzeń nie uruchamiać produktu.



Zagrożenie stwarzane przez prąd elektryczny!

Dotknięcie elementów przewodzących prąd może prowadzić do porażenia prądem, poparzeń lub śmierci.

- Wyłączyć prąd i przerwać dopływ napięcia.
- Sprawdzić brak napięcia za pomocą próbnika.
- Upewnić się, że doprowadzanie napięcia pozostaje przerwane.

Niebezpieczeństwo uszkodzeń

Pomylenie przewodów przyłączeniowych może spowodować zwarcie.

- Zidentyfikować przewody przyłączeniowe.

Instalacja

Podłączenie przewodu zasilającego (rys. 4.8)

Przewód zasilający jest kablem 3-żyłowym:

L = przewód fazowy
(najczęściej czarny, brązowy lub szary)

N = przewód neutralny (najczęściej niebieski)

PE = przewód ochronny (zielono-żółty)

W razie wątpliwości należy zidentyfikować kablem próbnikiem napięcia, a następnie ponownie wyłączyć napięcie. Fazę (**L**) i przewód neutralny (**N**) podłącza się do łącznika świecznikowego.

Ważne:

- Pomylenie przewodów jest przyczyną późniejszego zwarcia w urządzeniu lub w skrzynce bezpieczników. W takim przypadku należy jeszcze raz zidentyfikować poszczególne żyły przewodów i ponownie je podłączyć.

W przewodzie zasilającym można zainstalować wyłącznik sieciowy do ręcznego włączania i wyłączenia oświetlenia.

Czynności montażowe

- Wybrać odpowiednie miejsce montażu z uwzględnieniem zasięgu i wykrywania ruchu.
- Wyłączyć zasilanie (rys. 4.1).
- Otworzyć lampę (rys. 4.2).
- Wyjąć moduł światła awaryjnego (rys. 4.3).
- Zaznaczyć otwory do wywiercenia (rys. 4.4).
- Wywiercić otwory i włożyć kołki (rys. 4.5).
- Przebić prowadnicę kabla lub usunąć zaślepkę uszczelniającą i wsunąć kabel przyłączeniowy do lampy (rys. 4.6).
- Zamontować lampę.
- Bezpośrednio nad puszką przyłączeniową (rys. 4.6).
- Przy użyciu uchwytów dystansowych przy kablach natynkowych (rys. 4.7).
- Podłączyć kabel przyłączeniowy (rys. 4.8).
- Włożyć akumulatory do modułu światła awaryjnego zgodnie z podanym biegunowaniem (rys. 4.9).
- Wetknąć moduł światła awaryjnego w przewidzianej pozycji (rys. 4.10).
- Włączyć zasilanie (rys. 4.11).
- Skonfigurować światło awaryjne → 5. Obsługa światła awaryjnego.
- Skonfigurować czujnik → 5. Obsługa czujnika.
- Podłączyć lampę (rys. 6.6).

5. Obsługa

Obsługa światła awaryjnego

Przed użyciem należy koniecznie wykonać test światła awaryjnego.

- Nacisnąć przycisk „test”, diody światła awaryjnego się włączą (rys. 5.1).
- Zwolnić przycisk „test”, diody światła awaryjnego zgasną.

- Opcjonalny test dodatkowy: odłączyć zasilanie lampy.
- Moduł LED musi się włączyć.
- Moduł światła awaryjnego można wymienić podczas normalnej pracy lampy.
- Dioda kontrolna ładowania (charge) (rys. 5.2) musi zawsze świecić po włożeniu modułu światła awaryjnego, także podczas wykonywania testu światła awaryjnego. Opcjonalny test dodatkowy, odłączenie zasilania, nie zastępuje sprawdzenia za pomocą przycisku testowego.

Obsługa czujnika

• Ustawienie zmierzchowe (próg zadziałania) (rys. 5.3). Ustawienie fabryczne: praca przy świetle dziennym

- Płynna regulacja w zakresie 2–2000 luksów.
- Pokrętko regulacyjne w pozycji (słońce) = praca przy świetle dziennym ok. 2000 luksów.
- Pokrętko regulacyjne w pozycji (księżyc) = praca o zmierzchu ok. 2 luksów.

• Ustawienie czasu (opóźnienie wyłączenia) (rys. 5.4). Ustawienie fabryczne: 5 m.

- Płynna regulacja w zakresie od 5 s do 15 min.
- Każdy ruch zarejestrowany przed upływem tego czasu powoduje ponowne uruchomienie zegara.
- Po każdym wyłączeniu lampy ponowne wykrywanie ruchu jest przerwane na czas ok. 1 s. Dopiero po upływie tego czasu lampa może ponownie włączyć światło.

• Ustawienie zasięgu (czułość) (rys. 5.5). Ustawienie fabryczne: +

- Pod pojęciem zasięgu należy rozumieć okrągły obszar na podłożu, który przy montażu na wysokości 2,5 m tworzy obszar wykrywania.
- Pokrętko regulacyjne ustawione w pozycji (–) = krótko przed (–) minimalny zasięg (ok. Ø 1 m).
- Pokrętko regulacyjne ustawione w pozycji (+) = maksymalny zasięg (ok. Ø 8 m).
- Zakładając dołączone przesłony (rys. 7.2–7.6), można zmniejszyć zasięg w 4 kierunkach.

6. Możliwości podłączenia

- Normalne połączenie bez przełącznika, praca równoległa kilku lamp RS PRO LED B1 (rys. 6.1)
- Normalne połączenie z przełącznikiem (rys. 6.2)
- Normalne połączenie i podłączenie dalszych odbiorników, np. wentylatora, lamp innego typu (rys. 6.3)

7. Ograniczenie zasięgu

- Zakładając przesłony, można zmniejszyć zasięg w 4 kierunkach (rys. 7.2–7.6).

8. Usterki lampy z czujnikiem

Lampa z czujnikiem bez napięcia

- przepalony bezpiecznik, wyłączony wyłącznik sieciowy, przerwany przewód
- wymienić bezpiecznik, włączyć wyłącznik sieciowy, sprawdzić przewód próbnikiem napięcia
- zwarcie w przewodzie zasilającym
 - sprawdzić przyłącza
- zainstalowany ewent. wyłącznik sieciowy jest wyłączony
 - włączyć wyłącznik sieciowy;

Lampa z czujnikiem się nie włącza

- nieprawidłowo ustawiona czułość zmierzchowa czujnika
 - ustawić na nowo
- wyłączony wyłącznik sieciowy
 - włączyć
- uszkodzony bezpiecznik instalacyjny
 - wymienić bezpiecznik w instalacji, ewent. sprawdzić podłączenie

Lampa nie wyłącza się

- w obszarze wykrywania czujnika ciągle coś się porusza
 - sprawdzić obszar wykrywania

Lampa z czujnikiem włącza się bez wykrywania ruchu

- lampa zamontowana w sposób niezabezpieczony przed drganiem
 - zamontować obudowę na sztywno
- wystąpił ruch, który nie został zauważony przez obserwatora (ruch za ścianą, ruch małego obiektu w bezpośredniej bliskości lampy itd.)
 - sprawdzić obszar wykrywania

Lampa z czujnikiem nie włącza się mimo ruchu

- szybkie ruchy zostały stłumione w celu zminimalizowania usterek lub ustawiony zbyt mały obszar wykrywania
 - sprawdzić obszar wykrywania

9. Usterki modułu światła awaryjnego

Czerwona dioda kontroli ładowania nie świeci

- Nieprawidłowo zamocowany moduł światła awaryjnego
- sprawdzić podłączenie zasilania
- sprawdzić kierunek włożenia i kompletność akumulatorów

Czerwona dioda kontroli ładowania świeci, diody światła awaryjnego nie włączają się po naciśnięciu przycisku

- bardzo mocno rozładowane akumulatory
- uszkodzone lub źle włożone ogniwo akumulatora
- sprawdzić podłączenie zasilania
- sprawdzić kierunek włożenia i stan naładowania akumulatorów

Czerwona dioda kontroli ładowania wyłączona, włącza się razem z diodami światła awaryjnego po naciśnięciu przycisku

- sprawdzić kierunek włożenia i kompletność akumulatorów

Diody światła awaryjnego wyłączają się po naciśnięciu przycisku

- Rozładowane lub uszkodzone akumulatory
- sprawdzić połączenie zasilania modułu światła awaryjnego, czerwona dioda kontroli ładowania musi świecić

10. Osprzęt (opcjonalny)

- Moduł światła awaryjnego bez akumulatorów EAN 4007841006440
- Akumulator zamienny do modułu światła awaryjnego (3 szt.) EAN 4007841006457

11. Utylizacja

- Przestrzegać ustawowych przepisów dotyczących prawidłowej utylizacji.
 - Zużyte urządzenia, akumulatory i baterie należy oddać do utylizacji w przewidzianym do tego punkcie zbiórki (np. w miejscu zakupu lub w punkcie zbiórki szkodliwych materiałów).
 - Nie wyrzucać zużytych urządzeń, akumulatorów i baterii z niesortowanymi odpadami gospodarczymi.
 - Nie wrzucać zużytych urządzeń, akumulatorów i baterii do ognia lub wody.
- Odpowiednie informacje można uzyskać w urzędzie miejskim lub gminnym.

12. Deklaracja zgodności WE

Ten produkt spełnia wymagania następujących norm, przepisów i dyrektyw:

- dyrektywy o kompatybilności elektromagnetycznej 2004/108/WE,
- dyrektywy RoHS 2011/65/WE,
- ustawy o utylizacji urządzeń elektrycznych i elektronicznych,
- ustawy o utylizacji baterii,
- dyrektywy w sprawie zużytych urządzeń elektrycznych i elektronicznych WEEE 2012/19/UE.

13. Gwarancja

Produkt STEINEL:

- Wyprodukowany z największą starannością.
- Sprawdzony pod kątem prawidłowego funkcjonowania i bezpieczeństwa zgodnie z obowiązującymi przepisami.
- Został poddany kontroli końcowej.

Gwarancja STEINEL:

- Gwarancja na prawidłową jakość i działanie.
- Okres 36 miesięcy, rozpoczynający się w dniu sprzedaży użytkownikowi.
- Obejmuje usuwanie usterek wynikających z wad materiałowych lub produkcyjnych.
- Świadczenie następuje według naszej decyzji przez naprawę lub wymianę wadliwych części.
- Świadczenie nie obejmuje uszkodzeń części ulegających zużyciu.
- Świadczenie nie obejmuje uszkodzeń i usterek spowodowanych przez nieprawidłową obsługę lub konserwację.
- Gwarancja nie obejmuje szkód wtórnych powstałych na przedmiotach trzecich.
- Gwarancja jest udzielana tylko wtedy, gdy prawidłowo zapakowane urządzenie (nierozłożone na części) zostanie odesłane do odpowiedniego punktu serwisowego wraz z krótkim opisem usterki, paragonem lub rachunkiem zakupu (opatrzoną datą zakupu i pieczęcią sklepu).
- Prosimy o wysłanie dobrze zapakowanego produktu do odpowiedniego punktu serwisowego.

Serwis naprawczy:

- Po upływie okresu gwarancji.
- W przypadku usterek nieobjętych gwarancją.
- Informacji o możliwości naprawy udziela najbliższy punkt serwisowy.

Więcej informacji:

<http://www.steinell.com>



RO

1. Despre aceste document

Vă rugăm să citiți cu atenție documentul și să-l păstrați!

- Protejat prin Legea drepturilor de autor. Reproducerea, inclusiv în extras, este permisă numai cu aprobarea noastră.
- Ne rezervăm dreptul de a face modificări care servesc progresului tehnic.

Explicația simbolurilor



Atenție, pericol de electrocutare!



Atenție, pericole!



Trimitere la texte din document.

2. Instrucțiuni generale de securitate



Pericol din cauza curentului electric!

Manipularea componentelor conducătoare de curent electric poate duce la situații periculoase. Atingerea pieselor conducătoare de curent poate duce la șoc electric, la arsuri sau deces.

- Respectați neapărat indicațiile de siguranță și instrucțiunile din acest document!
 - Lucrările la tensiunea de rețea se vor realiza de către personal calificat de specialitate.
 - Se vor respecta normele de instalare și condițiile de racordare uzuale în țara respectivă (D: VDE 100, A: ÖVE-ÖNORM E8001-1, CH: SEV 1000).
 - Montarea lămpii în zone cu pericol de explozie este interzisă.
 - La montare, cablul electric care urmează să fie conectat trebuie să fie și să rămână scos de sub tensiune.
 - Lampa trebuie securizată cu un disjuncter de protecție (10 A).
 - Racordarea la un variator duce la deteriorarea lămpii.
 - Este posibilă conectarea în serie a max. 20 lămpi RS PRO LED B1.
 - Lipirea de autocolante pe lămpă sau lăcuirea acesteia este interzisă.
 - Pentru a asigura funcționarea ireproșabilă, trebuie ales un loc de montaj fără trepidații.



Pericol din cauza radiației luminoase a LED-urilor!

Privitul direct într-un LED aprins poate duce la afectarea retinei.

- Nu priviți de la mică distanță sau timp mai îndelungat (> 5 minute) în lampa cu LED.
- Montarea lămpii în zone cu pericol de explozie este interzisă.
- Pentru a asigura funcționarea ireproșabilă, trebuie ales un loc de montaj fără trepidații.
- Transformările și modificările produsului nu sunt permise.



Pericol din cauza vaporilor și a electrolitului!

Din cauza deteriorării sau a utilizării incorecte a acumulatorilor se pot degaja vapori sau se poate scurge electrolit. În caz de contact există pericol de accidentări grave (de ex. pierderea vederii, arsuri).

- Nu deschideți niciodată carcasa acumulatorului sau acumulatorul.
- Aveți grijă să nu vă intre în ochi vapori sau electrolit. În cazul contactului cu ochii:
 - Nu vă frecați la ochi.
 - Clătiți de urgență ochii cu multă apă curată (de ex. apă de la robinet).
 - Consultați un medic.
- Nu atingeți electrolitul care s-a scurs.
- Îndepărtați imediat produsul de focul deschis sau de zonele fierbinți.
- Scoateți imediat îmbrăcămintea contaminată.

3. Lampă cu lumină de siguranță RS PRO LED B1

Utilizare conform destinației

- Lampă cu funcție de lumină de siguranță.
- Lampă de interior cu senzor, cu acumulator tampon integrat care, în cazul unei pene de curent, aprinde lumina de siguranță timp de 3 ore în conformitate cu EN 60538-2-22.
- Lampă eficientă cu funcție de auto-control, cu senzor de înaltă frecvență pentru detectarea persoanelor.
- Senzor de lumină pentru detectarea condițiilor de iluminare a încăperii.

Setul de livrare/lista aparatelor (fig. 3.1)

Dimensiunile produsului (fig. 3.2)

- A Capac
- B Senzor de înaltă frecvență
- C Buton test lumină de siguranță
- D LED roșu
- E Clemă de legătură
- F Bușoane de etanșare
- G Suport de perete/tavan
- H Reglarea luminozității de comutare
- I Reglarea temporizării
- J Reglarea razei de acțiune
- K PE
- L Carcasă
- M Bușoane de etanșare

N Diafragme pentru limitarea parțială a razei de acțiune

O Modul de lumină de siguranță



P Acumulatori

Q Distanțiere pentru cablu plasat pe tencuială

Depozitare/transport

Se recomandă ca modulul de lumină de siguranță să fie depozitat și transportat separat de lampă. Dacă nu este conectat la rețea, modulul de lumină de siguranță își îndeplinește imediat funcția și se aprinde, în cazul în care este introdus în lampă. Modulul de lumină de siguranță dispune de un întrerupător. De aceea instalarea ar trebui să aibă loc abia imediat înainte de punerea în funcțiune.

Date tehnice lampă cu senzor

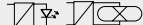
Dimensiuni (Î x L x A)	300 x 300 x 67 mm
Conexiune la rețeaua electrică	230-240 V, 50 Hz
Putere	LED de 16 W
Puteri de comutare suplimentare	
	becuri, max. 800 W la 230 V AC
	tuburi fluorescente, max. 400 W la $\cos \varphi = 0,5$, sarcină inductivă la 230 V AC
	4 x max. 60 W, C ≤ 88 μF la 230 V AC ^{*1)}
Flux de lumină	1200 lm (fără capac)
Eficiență	75 lm/W (fără capac)
Flux de lumină (cu capac)	Material plastic PMMA: 972 lm alb rece / 950 lm alb cald
Eficiență (cu capac)	Material plastic PMMA: 60,75 lm/W alb rece / 59,38 lm/W alb cald
Fluxul luminii de siguranță (cu capac)	21 lm
Culoare lumină	cca. 3000 Kelvin (alb cald) / 4000 Kelvin (alb rece)
Sistem HF	5,8 GHz (reacționează la cele mai mici mișcări, independent de temperatură)
Unghi de detecție	360° cu unghi de deschidere de 160°
Putere de emisie	cca. 1 mW
Raza de acțiune	Ø 1-8 m, se poate regla continuu, se poate reduce în 4 direcții
Suprafața maximă acoperită	cca. 50 m ²
Temporizare	5 sec. - 15 min.
Reglarea luminozității la comutare	2-2000 lucși
Grad de protecție	IP 20
Categorie IK	PMMA IK03
Clasă de protecție	I
Domeniu de temperatură	între 0°C și +40°C

^{*1)} Lămpi cu tub fluorescent, lămpi cu consum redus de energie, lămpi cu LED-uri cu stabilizator electronic (capacitatea totală a tuturor stabilizatoarelor conectate sub valoarea indicată).

Date tehnice acumulatori

3 buc. Panasonic NiMH, HHR 80AAAB, 1,2 V/750 mAh, AAA

Încărcarea acumulatorului cu cca. 23 mAh permanent, încălzirea proprie exclusă

Durată de încărcare: 24 h (prezență permanentă a tensiunii de rețea)

Fără efect de memorie

Capacitatea acumulatorilor/durata luminii de siguranță : min. 3 h ^{*1)}

^{*1)} Capacitatea maximă este garantată numai dacă sunt utilizați acumulatorii livrați o dată cu produsul.

Important: Dacă durata în care lumina de siguranță funcționează este mai mică de 3 h, acumulatorii folosiți trebuie înlocuiți.

4. Montarea

Lampă cu senzor

- Verificați toate componentele pentru a constata dacă prezintă deteriorări
- Nu puneți în funcțiune produsul dacă prezintă deteriorări



Pericol din cauza curentului electric!

Atingerea pieselor conductoare de curent poate duce la șoc electric, la arsuri sau deces.

- Opriți curentul și întrerupeți alimentarea cu tensiune.
- Verificați absența tensiunii cu ajutorul unui creion de tensiune.
- Asigurați-vă că alimentarea cu tensiune rămâne întreruptă.

Pericol de daune materiale

O eventuală inversare a cablurilor de conexiune poate duce la scurtcircuit.

- Identificați cablurile de conexiune.

Instalarea

Conectarea cablului de alimentare (fig. 4.8)

Circuitul de alimentare este format dintr-un cablu cu 3 fire:

L = conductor de fază (de cele mai multe ori negru, maro sau gri)

N = conductor neutru (de obicei albastru)

PE = conductor de protecție (verde/galben)

Dacă aveți îndoieli, trebuie să identificați conductorii cu ajutorul unui creion de tensiune. După aceea ei trebuie scoși din nou de sub tensiune. Faza (**L**) și conductorul neutru (**N**) se conectează la blocul terminal.

Important:

- Inversarea conexiunilor poate duce la scurtcircuit la aparat sau la tabloul de siguranțe. În acest caz trebuie identificat din nou fiecare cablu și ulterior refăcute conexiunile corecte.

Pe cablul de alimentare se poate monta un întreprător de rețea pentru activare și dezactivare.

Etapele montării

- Alegeți un loc adecvat pentru montare, ținând cont de raza de acțiune și de detectarea mișcării
- Opriți alimentarea cu curent (fig. 4.1)
- Deschideți lampa (fig. 4.2)
- Scoateți modulul de lumină de siguranță (fig. 4.3)
- Marcați locul unde vor fi găurile (fig. 4.4)
- Faceți găurile și introduceți diblurile (fig. 4.5)
- Introduceți cablul în ghidajul de cablu/sau scoateți bușoanele de etanșare și introduceți cablul de conexiune în lampă (fig. 4.6)
- Montați lampa
- Direct prin intermediul prizei de conexiune (fig. 4.6)
- Cu distanțiere pentru cablurile plasate pe tencuială (fig. 4.7)
- Racordați cablul de conexiune (fig. 4.8)
- Introduceți acumulatorii în modulul de lumină de siguranță, respectând polaritatea indicată (fig. 4.9)
- Introduceți modulul de lumină de siguranță în poziția prevăzută (fig. 4.10)
- Porniți alimentarea cu curent (fig. 4.11)
- Realizați reglajul luminii de siguranță → 5. Utilizarea luminii de siguranță
- Realizați reglajele senzorului → 5. Utilizarea senzorului
- Închideți lampa (fig. 6.6)

5. Utilizarea

Utilizarea luminii de siguranță

Înainte de utilizare trebuie efectuat neapărat testul luminii de siguranță.

- Apăsați butonul „Test“, LED-urile pentru lumina de siguranță se APRIND (fig. 5.1)
- Eliberați butonul „Test“, LED-urile pentru lumina de siguranță se STING.
- Test suplimentar opțional: decuplați lampa de la alimentarea cu curent.
- Modulul cu LED-uri trebuie să se aprindă.
- Modulul de lumină de siguranță se poate schimba în timpul funcționării normale a lămpii.
- LED-ul pentru controlul încărcării (charge) (fig. 5.2) trebuie să lumineze tot timpul cât se utilizează modulul de lumină de siguranță, inclusiv în timpul testării luminii de siguranță. Testul suplimentar opțional - decuplarea alimentării cu curent - nu înlocuiește verificarea prin intermediul butonului Test

Utilizarea senzorului

- Reglarea luminozității de comutare (prag de declanșare) (fig. 5.3). Reglare din fabrică: regim de lumină naturală
 - Reglare continuă în intervalul 2-2000 lucși
 - Regulator pe (soare) = regim de lumină naturală cca. 2000 lucși
 - Regulator pe (lună) = regim de amurg cca. 2 lucși
- Reglarea temporizării (temporizarea opririi) (fig. 5.4). Reglare din fabrică: 5 sec.
 - Reglare continuă în intervalul 5 sec. - 15 min
 - La fiecare mișcare detectată înaintea scurgerii acestei durate de timp, temporizatorul repornește de la zero
 - După fiecare stingere a lămpii, o nouă detectare de mișcare este posibilă doar după o întrerupere de cca. 1 secundă. Numai după trecerea acestui interval de timp lampa se poate aprinde din nou la detectarea mișcării.
- Reglarea razei de acțiune (sensibilitatea) (fig. 5.5). Reglare din fabrică: +
 - Prin noțiunea de rază de acțiune se înțelege diametrul unei zone circulare la nivelul solului, care reprezintă domeniul de detecție în cazul montării la o înălțime de 2,5 m.
 - Regulator pe (-) = puțin înaintea de (-) raza minimă de acțiune (cca. Ø 1m)
 - Regulator pe (+) = raza maximă de acțiune (cca. Ø 8 m).
 - Prin introducerea diaframelor care fac parte din setul de livrare (fig. 7.2-7.6), raza de acțiune poate fi redusă în 4 direcții.

6. Posibilități de conectare

- Conectare normală fără întrerupător, funcționare paralelă a mai multor RS PRO LED B1 (fig. 6.1)
- Conectare normală cu întrerupător (fig. 6.2)
- Conectare normală, însoțită de conectarea altor consumatori, de ex. ventilator, lămpi de alt tip (fig. 6.3)

7. Limitarea razei de acțiune

- Prin introducerea diaframelor, raza de acțiune poate fi redusă în 4 direcții (fig. 7.2 – 7.6)

8. Defecțiunile lămpii cu senzor

Nu există tensiune la nivelul lămpii cu senzor

- Siguranța locuinței defectă, aparat necuplat, circuit întrerupt
 - Schimbați siguranța veche a locuinței cu o siguranță nouă, cuplați întrerupătorul de rețea, verificați cablul cu un creion de tensiune
- Scurtcircuit în cablul de rețea
 - Verificați conexiunile
- Întrerupătorul de rețea eventual existent este decuplat
 - Cuplați întrerupătorul de rețea

Lampa cu senzor nu se aprinde

- Reglarea luminozității de comutare este incorectă
 - Reglați din nou
- Întrerupător de rețea OPRIT
 - Cuplați
- Siguranța locuinței este defectă
 - Siguranță nouă, eventual verificați conexiunea

Lampa nu se stinge

- Mișcare continuă în zona de detecție
 - Controlați zona

Lampa cu senzor se aprinde fără a exista o mișcare aparentă

- Lampa nu este montată pe un suport care să nu transmită vibrațiile
 - Montați carcasa așa încât să nu se deplaseze
- A avut loc mișcare, dar nu a fost sesizată de observator (mișcare în spatele unui perete, mișcarea unui obiect mic în imediata apropiere a lămpii, etc.)
 - Controlați zona

Lampa cu senzor nu se aprinde, în ciuda mișcării

- Detectarea mișcărilor rapide este dezactivată pentru reducerea numărului de semnalări eronate sau zona de detecție este setată la un nivel prea redus
 - Controlați zona

9. Defecțiunile modulului de lumină de siguranță

LED-ul roșu pentru controlul încărcării nu luminează

- Modulul de lumină de siguranță nu este introdus corect
 - Verificați conexiunea la rețea
 - Verificați ca acumulatorii să fi fost introduși în direcția corectă și să fie în număr complet

LED-ul roșu pentru controlul încărcării este APRINS, LED-urile pentru lumina de siguranță nu se aprind de la buton

- Acumulatorii sunt foarte descărcați
- Celula acumulatorului este defectă sau greșit introdusă
 - Verificați conexiunea la rețea
 - Verificați direcția în care au fost introduși acumulatorii și starea lor de încărcare

LED-ul roșu pentru controlul încărcării STINS, se aprinde la apăsarea tastei, împreună cu LED-urile pentru lumină de siguranță

- Verificați ca acumulatorii să fi fost introduși în direcția corectă și să fie în număr complet

LED-urile pentru lumina de siguranță se sting din nou imediat după apăsarea butonului

- Acumulatorii descărcați sau defecti
 - Verificați conexiunea la rețea a modulului de lumină de siguranță, LED-ul roșu pentru controlul încărcării trebuie să lumineze

10. Accesorii (opționale)

- Modul de lumină de siguranță fără acumulatori EAN 4007841006440
- Acumulator de schimb pentru modulul de lumină de siguranță (3 buc.) EAN 4007841006457

11. Evacuarea ca deșeu

- Respectați obligația legală de a asigura o evacuare corectă.
- Duceți aparatele uzate, acumulatorii și bateriile la un sistem de colectare a deșeurilor special prevăzut (de ex. la punctul de vânzare sau la un loc de colectare a materialelor toxice).
- Nu aruncați aparatele uzate, acumulatorii și bateriile în gunoiul menajer nesortat.
- Nu aruncați aparatele uzate, acumulatorii și bateriile în foc sau în apă.

Mai multe informații sunt disponibile la Administrația municipală/comunală.

12. Declarație de conformitate CE

Acest produs îndeplinește cerințele următoarelor norme, legi și directive:

- Directiva 2004/108/CE privind compatibilitatea electromagnetică
- Directiva RoHS 2011/65/CE
- Legea privind aparatele electrice și electronice (ElektroG)
- Legea bateriilor (BattG)
- Directiva privind aparatele electrice și electronice WEEE 2012/19/UE

13. Garanție

Produs STEINEL:

- Executat cu cea mai mare atenție.
- Verificat în privința funcționării și a siguranței, în conformitate cu normele în vigoare.
- Cu control final.

Garanție STEINEL:

- Garanție pentru structura și funcționarea ireproșabilă a produsului.
- Termen de 36 de luni de la data vânzării către consumator.
- Garanția acoperă remedierea defecțiunilor apărute din cauza erorilor de material sau de fabricație.
- Îndeplinirea garanției se realizează prin repararea sau schimbarea pieselor defecte, la alegerea noastră.
- Garanția nu acoperă daunele intervenite la piesele supuse uzurii.
- Garanția nu acoperă daune și defecțiuni cauzate de manevrare sau întreținere incorectă.
- Daunele provocate altor obiecte sunt excluse de la garanție.
- Garanția este valabilă doar dacă aparatul nedezasamblat este trimis împreună cu o scurtă descriere a defecțiunii, cu bonul de casă sau cu factura (cu data cumpărării și cu ștampila distribuitorului).
- Vă rugăm să expediați produsul bine ambalat la centrul de service competent.

Reparații și post-garanție:

- După expirarea termenului de garanție.
- În cazul defecțiunilor neacoperite de garanție.
- Informați-vă cu privire la posibilitatea reparației la centrul de service cel mai apropiat.

Mai multe informații:

<http://www.steinell.de>



SLO

1. O tem dokumentu

Natančno preberite in shranite!

- Zaščiten z avtorskimi pravicami. Ponatis v celoti ali po delih je dovoljen le z našim soglasjem.
- Spremembe zaradi tehničnega napredka so pridržane.

Razlaga simbolov



Opozorilo pred nevarnostjo zaradi elektrike!



Opozorilo pred nevarnostmi!



Napotek na mesta besedila v dokumentu.

2. Splošna varnostna navodila



Nevarnost zaradi električnega toka!

Ravnanje z električnim tokom lahko povzroči nevarne situacije. Dotikanje delov pod napetostjo lahko povzroči električni udar, opekline ali smrt.

- Obvezno upoštevajte varnostne nepotke in navodila v tem dokumentu!
 - Dela na omrežni napetosti lahko izvaja le usposobljeno tehnično osebje.
 - Upoštevajte lokalne predpise za inštalacijo in priključitev (D): VDE 100, (A): ÖVE-ÖNORM E8001-1, (CH): SEV 1000).

Svetila ne smete nikoli montirati v predelu, kjer obstaja nevarnost eksplozije.

Ob montaži mora biti in ostati električni vodnik, ki ga boste priključili na aparat, brez napetosti.

Upoštevajte, da je treba senzor zavarovati z 10A varovalnim stikalom.

Na svetilko ne smete priključiti svetlobnega stikala, saj jo lahko s tem pokvarite.

- V vrsti lahko zaporedoma priključite največ 20 svetilk RS PRO LED B1.

- Svetilk ne smete zalepiti ali polakirati.

Za brezhibno delovanje izberite kraj montaže, kjer ni pretresov.



Nevarnost zaradi svetlobnega žarka LED!

Neposredno gledanje v LED, ki sveti, lahko poškoduje očno mrežnico.

- V LED-luč nikoli ne glejte iz neposredne bližine dlje časa (> 5 min.).
 - Luči ne smete nikoli montirati v predelu, kjer obstaja nevarnost eksplozije.
 - Za brezhibno delovanje izberite kraj montaže, kjer ni pretresov.
- Predelave in spremembe izdelka niso dovoljene.



Nevarnost zaradi hlapov ali elektrolitne tekočine!

S poškodovanjem ali nestrokovno uporabo akumulatorja lahko izstopajo hlapi ali elektrolitna tekočina. Ob stiku obstaja nevarnost hudih poškodb (npr. izgube vida, razjedenine).

- Ohišja akumulatorja ali akumulatorja nikoli ne odpirajte.
- Hlapi ali elektrolitna tekočina ne smejo priti v oči.
 - Ob stiku z očmi:
 - Ne drgnite oči.
 - Oči takoj izperite z veliko čiste vode (npr. vodovodne).
 - Pojdite k zdravniku.
- Ne dotikajte se iztekle elektrolitne tekočine.
- Zdravilo takoj odstranite z odprtega ognja ali vročih mest.
- Kontaminirana oblačila takoj odstranite.

3. RS PRO LED B1 zasilna luč

Namenska uporaba

- Svetilka s funkcijo zasilne luči.
- LED senzorska notranja svetilka z vgrajeno pufersko baterijo, ki po izpadu elektrike LED-zasilno luč samodejno vklopi za 3 ure po EN 60538-2-22.
- Samokrmilna učinkovita svetilka z visokofrekvenčnim senzorjem za razpoznavanje oseb.
- Svetlobni senzor za razpoznavanje prostorske situacije.

Obseg dobave/pregled naprav (sl. 3.1)



Mere izdelka (sl. 3.2)

- A pokrov
- B VF-senzor
- C testna tipka zasilna luč
- D rdeča LED
- E vtična sponka
- F tesnilni čepki
- G stensko/stropno držalo
- H nastavitev zatemnitve
- I nastavitev časa
- J nastavitev dosega
- K PE
- L ohišje
- M tesnilni čepki
- N Zaslonke za delno omejevanje dosega
- O Modul zasilne luči
- P akumulatorji
- Q Distančnik za nadometno napeljavo

Skladiščenje/transport

Modul zasilne luči skladiščite in transportirajte ločeno od svetilke. Brez omrežnega priključka modul za zasilno luč takoj opravlja funkcijo in se vklopi, ko ga vtaknete v svetilko. Modul za zasilno luč nima stikala za izklop. Inštalacijo zato izvedite tik pred uporabo.

Tehnični podatki senzorska svetilka

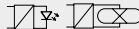
Mere (V x Š x G)	300 x 300 x 67 mm
Omrežni priključek	230-240 V, 50 Hz
Moč	16 W LED
Dodatne vklopne moči	
	Sijalke, maks. 800 W pri 230 V AC
	Svetilne cevi, maks. 400 W pri $\cos \varphi = 0,5$, induktivna obremenitev pri 230 V AC
	4 x maks. po 60 W, $C \leq 88 \mu F$ pri 230 V AC ^{*1)}
Svetlobni tok	1200 tm (brez pokrova)
Učinkovitost	75 tm/W (brez pokrova)
Svetlobni tok (s pokrovom)	Plastika PMMA: 972 tm hladna bela / 950 lm topla bela
Učinkovitost (s pokrovom)	Plastika PMMA: 60,75 tm/W hladna bela / 59,38 lm/W topla bela
Svetlobni tok zasilna luč (s pokrovom)	21 tm
Barva svetlobe	ca. 3000 kelvinov (topla bela) ca. / 4000 kelvinov (hladna bela)
HF tehnologija	5,8 GHz (reagira temperaturno neodvisno na najmanjše premikanje)
Kot zaznavanja	360° z odpiralnim kotom 160°
Oddajna moč	ca. 1 mW
doseg	Ø 1 – 8 m, brezstopenjsko nastavljiv, možna omejitev v 4 smeri
Maks. pokritost površine	približno 50 m ²
Nastavitev časa	5 sek. - 15 min.
Nastavitev zatemnitve	2-2000 luksov
Vrsta zaščite	IP 20
Razred IK	PMMA IK03
Razred zaščite	I
Temperaturno območje	0 °C do +40 °C

*1) Fluorescentne sijalke, varčne sijalke, LED-svetilke z elektronsko predklopno napravo (skupna zmogljivost vseh priključenih predklopljenih naprav pod navedeno vrednostjo).

Tehnični podatki akumulatorji

3 kosi Panasonic NiMh, HHR 80AAAB, 1,2 V/750 mAh, AAA

Polnitev akumulatorja s ca. 23 mAh stalna, ni lastnega ogrevanja

Čas polnjenja: 24 h (trajna omrežna napetost)

Brez 'učinka spomina'

Zaščita pred globoko izpraznitvijo akumulatorja, če je modul zasilne luči trajno vklopljen v svetilki.

Kapaciteta akumulatorja/trajanje zasilne luči : vsaj 3 h ^{*1)}

*1) Maksimalna kapaciteta je zagotovljena le, če uporabljate priložene akumulatorje.

Pomembno: Če trajanje svetenja modula zasilne luči ne doseže 3 ure, morate akumulatorje zamenjati.

4. Montaža

Senzorska svetilka

- Preverite vse sklope, ali so poškodovani.
- Ob škodi izdelku izdelka ne uporabite.



Nevarnost zaradi električnega toka!

Dotikanje delov pod napetostjo lahko povzroči električni udar, opekline ali smrt.

- Izklopite tok in prekinite dovajanje napetosti.
- S faznim preizkuševalcem preverite, da ni napetosti.
- Poskrbite, da ostane dovajanje napetosti prekinjeno.

Nevarnost grotne škode

Pri zamenjavi priključnih napeljav lahko pride do kratkega stika.

- Identificirajte priključne napeljave.

Inštalacija

Priklop napetostnega kabla (sl. 4.8)

Električna napeljava je sestavljena iz 3-žilnega kabla:

L = fazni vodnik (običajno črn, rjav ali siv)

N = nevtralni vodnik (največkrat moder)

PE = Varnostni vod (zeleno-rumen)

V primeru dvoma morate kabel identificirati z indikatorjem napetosti; nato ga ponovno preklopite na stanje brez napetosti. Fazo (**L**) in nevtralni vodnik (**N**) priključite na lestenčno sponko.

Pomembno:

- Pomešanje priključkov lahko privede do kratkega stika v napravi ali v vaši električni omari. V tem primeru morajo vsi kabli biti znova identificirani in na novo montirani. Na omrežni kabel lahko inštalirate omrežno stikalo za vklop in izklop.

Navodila za montažo

- Izberite primeren kraj montaže in upoštevajte doseg zaznavanja gibanja.
- Izklopite oskrbo z energijo (sl. 4.1)
- Odprite svetilko (sl. 4.2)
- Odstranite modul zasilne luči (4.3)
- Zarišite luknje za vrtanje (sl.4.4)
- Izvrtajte luknje in vstavite moznike (sl.4.5)
- Prebijte skozi luknje za kabel ali odstranite tenišne čepe in priključni kabel vpeljite v svetilko (sl. 4.6)
- Svetilko montirajte
- Tik nad priključno dozo (sl. 4.6)
- Z distančniki pri nadometnih kablil (sl. 4.7)
- Priključite priključni kabel (sl. 4.8)

- Akumulatorje vstavite v modul zasilne luči glede na pole (sl. 4.9)
- Modul zasilne luči vtaknite v predvideni položaj (sl. 4.10)
- Vključite oskrbo z energijo (sl. 4.11)
- Opravite nastavitve zasilne luči →
- 5. Upravljanje zasilne luči
- Izvedite nastavitve senzorja →
- 5. Upravljanje senzorja
- Zaprite svetilko (sl. 6.6)

5. Upravljanje

Upravljanje zasilne luči

Test zasilne luči obvezno opravite pred uporabo.

- Pritisnite tipko „test“, LED zasilne luči VKLOP (sl. 5.1)
- Spustite tipko „test“, LED zasilne luči IZKLOP.
- možni dodatni test: ločite oskrbo napetosti od svetilke.
- LED modul se mora vklopiti.
- Modul zasilne luči lahko zamenjate v času normalnega delovanja svetilke.
- LED za kontrolo polnosti (naboja) (sl. 5.2) mora po uporabi modula zasilne luči vedno svetiti tudi ob izvajanju testa zasilne luči. Možni dodatni test, ločitev oskrbe, ne nadomesti preverjanja s testno tipko.

Upravljanje senzor

- **Nastavitev jakosti svetlobe (prag odziva) (sl. 5.3). Tovarniška nastavitev: delovanje pri dnevni svetlobi**
 - Brezstopenjsko nastavljiv 2-2000 luksov
 - Nastavitveni gumb nastavljen na (sonce) = dnevno delovanje ca. 2000 luksov
 - Gumb za reguliranje nastavljen na (mesec) = delovanje ob mraku pribl. 2 luksa.
- **Zakasnitev izklopa (nastavitev časa) (sl. 5.4). Tovarniška nastavitev: 5 sek.**
 - Brezstopenjsko nastavljiv 5 sek - 15 min
 - Z vsakim zaznanim gibanjem pred iztekom nastavljenega časa se ura postavi na začetek.
 - Po vsakem postopku izklopa svetilke je ponovno zaznavanje gibanja za pribl. 1 sekundo prekinjeno. Šele potem, ko je ta čas potekel, lahko svetilka ob zaznanem gibanju zopet zasveti.
- **Nastavitev doseg (občutljivosti) (sl. 5.5). Tovarniška nastavitev: +**
 - Z izrazom doseg je mišljen krožni premer na tleh, ki nastane pri montaži na višini 2,5 m in označuje območje zaznavanja.
 - Gumb za reguliranje (-) = tik pred (-) najmanjši doseg (ca. Ø 1 m)

- Gumb za reguliranje na (+) = največji doseg (ca. Ø 8 m)
- Z uporabo priloženih zaslonk (sl. 7.2-7.6) lahko doseg zmanjšate v 4 smeri.

6. Možnosti priključitve

- Normalni priključek brez stikala, vzporedno delovanje več RS PRO LED B1 (sl. 6.1)
- Normalni priključek s stikalom (sl. 6.2)
- Normalni priključek in priključitev nadaljnjih porabnikov, npr. zračnika, svetilk druge vrste (sl. 6.3)

7. Zaslonke za delno omejevanje dosega

- Z uporabo zaslonk (sl. 7.2-7.6) lahko doseg zmanjšate v 4 smeri.

8. Motnja senzorska svetilka

Senzorska svetilka brez napetosti

- Hišna varovalka je pokvarjena, ni vključena, napeljava je prekinjena
 - Vstavite novo hišno varovalko, vklopite omrežno stikalo, preverite napeljavo z indikatorjem napetosti
- Kratki stik v električnem omrežju
 - Preverite priključke.
- Morebitno prisotno omrežno stikalo je izklopljeno
 - Vklopite omrežno stikalo

Senzorska svetilka se ne vklopi

- Nastavitev zatemnitve je napačno izbrana n Ponovno ga nastavite
- Omrežno stikalo je IZKLOPLJENO
 - Vklopite
- Hišna varovalka je okvarjena
 - Vstavite novo varovalko, po potrebi preveriti priključek

Luč se ne izklopi

- Stalno premikanje na področju zaznavanja
 - Preverite področje

Senzorska svetilka se vklopi brez zaznanega gibanja

- Svetilka ni stabilno montirana
 - Ohišje trdno montirajte
- Premikanje je obstajalo, toda opazovalec ga ni prepoznal (premikanje za steno, premikanje majhnega predmeta čisto v bližini svetilke, itd.)
 - Preverite področje

Senzorska svetilka se kljub gibanju ne vklopi

- Hitra premikanja so potisnjena na minimalne motnje ali pa je področje zaznavanja na premalo nastavljen
 - Preverite področje

9. Motnja modul zasilne luči

Rdeča LED kontrola polnosti ne sveti

- Modul zasilne luči se ni pravilno zaskočil
 - Preverite omrežni priključek
 - Preverite, kako so akumulatorji vloženi in ali so vsi

Rdeča LED kontrola polnjenja VKLOP, LED zasilne luči se s tipko ne vklopi

- Akumulatorji so močno prazni
- Akumulatorska celica je okvarjena ali napačno vložena
 - Preverite omrežni priključek
 - Preverite, kako so akumulatorji vloženi in ali so polni

Rdeča LED kontrola polnosti IZKLOP, pri pritisku na tipko se vklopi skupaj z LED za zasilno luč

- Preverite, kako so akumulatorji vloženi in ali so vsi

LED za zasilno luč se ob pritisku na tipko takoj izklopi

- Akumulatorji so prazni ali okvarjeni
 - Preverite omrežni priključek za modul zasilne luči, rdeča LED kontrola polnosti mora svetiti

10. Oprema (dod. možnost)

- Modul zasilne luči brez akumulatorjev
EAN 4007841006440
- Nadomestni akumulator za modul zasilne luči (3 kosi) EAN 4007841006457

11. Odstranjevanje

- Upoštevajte zakonske obveznosti za pravilno odstranitev.
- Stare pripomočke, akumulatorje in baterije morate oddati v sistem recikliranja (oddajte jih npr. na prodajnem mestu ali na zbirališču nevarnih odpadkov).
- Starih pripomočkov, akumulatorjev in baterij ne smete odvreči med nesortirane gospodinjske odpadke.
- Starih pripomočkov, akumulatorjev in baterij ne mečite v ogenj ali vodo.

Informacije dobite pri mestni ali občinski upravi.

12. Izjava o skladnosti ES

Ta izdelek izpolnjuje zahteve naslednjih standardov, zakonom in direktiv:

- Direktive o elektromagnetni združljivosti 2004/108/ES
- Direktive o omejitvi uporabe nekaterih nevarnih snovi v električni in elektronski opremi 2011/65/ES
- Zakona o elektronskih in električnih napravah (ElektroG)
- Zakona o baterijah (BattG)
- Direktive o odpadni električni in elektronski opremi OEE0 2012/19/EU

13. Garancija

Izdelek STEINEL:

- Izdelano z veliko skrbnostjo.
- Delovanje in varnost preverjeni v skladu z veljavnimi predpisi.
- S končno kontrolo.

Garancija STEINEL:

- Garancijo na brezhibno kakovost in delovanje.
- Velja 36 mesecev in se začne na dan prodaje uporabniku.
- Vsebuje odpravo pomanjkljivosti, če temeljijo na napakah v materialu ali izdelavi.
- Storitev se izvrši s popravilom ali menjavo pomanjkljivih delov po naši izbiri.
- Storitev ne velja za škodo na obrabnih delih.
- Storitev ne velja za poškodbe, do katerih je prišlo zaradi nepravilne uporabe ali vzdrževanja.
- Nadaljnje poškodbe na drugih predmetih so izključene iz garancije.

- Garancija bo odobrena le, če boste poslali dobro zapakirano nerazstavljeno napravo s kratkim opisom napake ter potrdilom o nakupu oz. računom (datum nakupa in štampiljka trgovca).
- Prosimo pošljite izdelek dobro zapakiran na naslov servisne službe.

Servis za popravila:

- Po poteku garancijskega časa.
- Pri pomanjkljivosti, za katere nimate garancije.
- O možnosti popravila se posvetujte z našim servisnim obratom.

Več informacij:

<http://www.steinell.de>



1. Uz ovaj dokument

Pažljivo pročitajte i sačuvajte!

- Zaštićeno autorskim pravima. Pretisak, čak i djelomičan, dopušten je samo uz naše odobrenje.
- Zadržavamo pravo na promjene koje služe tehničkom napretku.

Tumačenje simbola



Upozorenje na opasnost od elektriciteta!



Upozorenje na opasnosti!



Uputa na tekst u dokumentu.

2. Opće sigurnosne napomene



Opasnost od električne struje!

Rad s električnom strujom može dovesti do opasnih situacija. Dodirivanje dijelova koji provode el. struju može uzrokovati električni šok, opekotine ili smrt.

- Obvezno se pridržavajte sigurnosnih napomena i napatka u ovom dokumentu!
 - Rad na naponu mreže treba obavljati kvalificirano osoblje.
 - Treba se pridržavati državnih propisa za instalaciju i uvjeta priključivanja (D: VDE 100, A: ÖVE-ÖNORM E8001-1, CH: SEV 1000).
 - Svjetiljka se ne smije montirati u područjima u kojima postoji opasnost od eksplozije.
 - Prilikom montaže električni vod koji treba priključiti ne smije biti pod naponom.
 - Svjetiljka mora biti osigurana sklopkom za zaštitu vodiča (10 A).
 - Priključak na regulator intenziteta svjetlosti dovodi do oštećenja svjetiljke.
 - Smije se serijski spojiti maks. 20 svjetiljki RS PRO LED B1.
 - Lijepljenje ili lakiranje svjetiljke nije dopušteno.
 - Za besprijekoran rad treba odabrati stabilno mjesto za montažu.



Opasnost od LED svjetlosne zrake!

Izravno gledanje u LE-diodu koja svijetli može uzrokovati oštećenje mrežnice oka.

- Nikad ne gledajte u LED svjetlo na kraćoj udaljenosti ili tijekom duljeg vremena (> 5 minuta).
- Svjetiljka se ne smije montirati u područjima s opasnošću od eksplozije.
- Za besprijekoran rad treba odabrati stabilno mjesto za montažu.
- Preinake i izmjene proizvoda nisu dopuštene.



Opasnost od para ili elektrolitske tekućine!

Zbog oštećenja i nestručne uporabe akumulatora mogu izaći pare ili elektrolitska tekućina. U slučaju kontakta postoji opasnost od teških ozljeđivanja (npr. gubitak vida, ozljede kiselinom).

- Nikada ne otvarajte kućište akumulatora ili akumulator.
- Pare ili elektrolitska tekućina ne smiju dospjeti u oči. U slučaju kontakta s očima:
 - ne trljati oči.
 - Oči odmah isperite s puno čiste vode (npr. vodom iz vodovoda).
 - Potražite liječničku pomoć.
- Ne dodirivati elektrolitsku tekućinu.
- Proizvod odmah uklonite od otvorene vatre ili vrućih mjesta.
- Kontaminiranu odjeću odmah uklonite.

3. RS PRO LED B1 sveltlo za slučaj nužde

Namjenska uporaba

- Svjetlo s funkcijom za slučaj nužde.
- LED senzorska unutrašnja svjetiljka s integriranim pomoćnim akumulatorom koji u slučaju nestanka struje automatski uključuje LED svjetlo za slučaj nužde, prema EN 60538-2-22, na 3 sata.
- Samoupravljujuća učinkovita svjetiljka s visokofrekventnim senzorom za prepoznavanje osoba.
- Svjetlosni senzor za prepoznavanje svjetlosti u prostoriji.

Sadržaj isporuke/Pregled uređaja (sl. 3.1)

Dimenzije proizvoda (sl. 3.2)

- A poklopac
- B VF senzor
- C test tipka za svjetlo za slučaj nužde
- D crvena LE-dioda
- E utična stezaljka
- F brtveni čep
- G zidni/stropni držač
- H podešavanje svjetlosnog praga
- I podešavanje vremena
- J podešavanje dometa
- K PE
- L okvir
- M brtveni čep

- N zasloni za djelomično ograničenje dometa
- O modul svjetla za slučaj nužde
- P akumulatori
- Q držač razmaka za nadžbukni vod

Skладиštenje/Transport

Modul svjetla za slučaj nužde treba spremi i transportirati odvojeno od svjetiljke. Bez mrežnog priključka modul svjetla za slučaj nužde odmah ispunjava svoju funkciju i uključuje kad se stavi u svjetiljku. Modul svjetla za slučaj nužde nema sklopku za isključivanje. Zbog toga bi se instalacija trebala izvršiti neposredno prije puštanja u rad.

Tehnički podaci senzorske svjetiljke

Dimenzije (V x Š x D)	300 x 300 x 67 mm,
Mrežni priključak	230-240 V, 50 Hz
Snaga	16 W LED
Dodatne uklopne snage	
	žarulje, maks. 800 W kod 230 V AC
	fluorescentne cijevi, maks. 400 W kod $\cos \varphi = 0,5$, induktivno opterećenje kod 230 V AC
	4 x maks. à 60 W, C ≤ 88 µF kod 230 V AC ^{*1)}
Svjetlosni tok	1200 lm (bez poklopca)
Učinnost	75 lm/W (bez poklopca)
Svjetlosni tok (s poklopcem)	plastika PMMA: 972 lm hladna bijela / 950 lm topla bijela
Učinnost (s poklopcem)	plastika PMMA: 60,75 lm/W hladna bijela / 59,38 lm/W topla bijela
Svjetlosni tok svjetla za slučaj nužde (s poklopcem)	21 lm
Boja svjetlosti	oko 3000 kelvina (topla bijela) / 4000 kelvina (hladna bijela)
VF tehnika	5,8 GHz (reagira, ovisno o temperaturi, na najmanje pokrete)
Kut detekcije	360° sa 160° kuta otvora
Snaga emitiranja	oko 1 mW
Dometa	Ø 1-8 m, kontinuirano, u 4 smjera s mogućnošću prigušivanja
Maks. pokrivenost površine	oko 50 m ²
Podešavanje vremena	5 sek. – 15 min.
Podešavanje svjetlosnog praga	2-2000 luksa
Vrsta zaštite	IP 20
IK klasa	PMMA IK03
Klasa zaštite	I
Temperaturno područje	0 °C do +40 °C

^{*1)} Fluorescentne svjetiljke, štedne žarulje, LED svjetiljke s elektroničkom predspojnom napravom (ukupni kapacitet svih priključenih predspojnih naprava ispod navedene vrijednosti).

Tehnički podaci akumulatora

3 kom. Panasonic NiMH, HHR 80AAAB, 1,2 V/750 mAh, AAA

Punjenje akumulatora s oko 23 mAh permanentno, nema vlastitog zagrijavanja

Vrijeme punjenja: 24 h (stalni mrežni napon)

Nema memory efekta

Kapacitet akumulatora/trajanje svjetla u slučaju nužde : min. 3 h *1)

*1) Maksimalni kapacitet zajamčen je samo kad se koriste isporučeni akumulatori.

Važno: Kad trajanje svjetla modula svjetla za slučaj nužde prekorači 3 sata, mora se zamijeniti korišteni akumulator.

4. Montaža

Senzorska svjetiljka

- Provjeriti sve sastavne dijelove na oštećenja
- U slučaju oštećenja ne koristiti proizvod.



Opasnost od električne struje!

Dotirivanje dijelova koji provode el. struju može uzrokovati električni šok, opekotine ili smrt.

- Isključiti struju i prekinuti naponsko napajanje.
- Ispitivačem napona provjeriti beznaponsko stanje.
- Provjeriti je li naponsko napajanje ostalo prekinuto.

Opasnost od materijalnih šteta

Slučajna zamjena priključnih kabela može uzrokovati oštećenje uređaja.

- Identificirati priključne kabele.

Instalacija

Priključak mrežnog voda (sl. 4.8)

Mrežni vod sastoji se od trožilnog kabela:

L = faza (većinom crna, smeđa ili siva)

N = neutralni vodič (većinom plavi)

PE = zaštitni vodič (zeleno/žuti)

U slučaju dvoumljenja morate identificirati kabel pomoću ispitivača napona; zatim ponovno uspostaviti beznaponsko stanje. Faza (**L**) i neutralni vodič (**N**) priključuju se na stezaljku svjetiljke.

Važno:

- Slučajna zamjena priključaka u uređaju ili Vašem ormariću s osiguračima kasnije će uzrokovati kratki spoj. U tom slučaju još jednom se moraju identificirati pojedini kabeli i ponovno spojiti. U mrežnomvodu može biti instalirana mrežna sklopka za uključivanje i isključivanje.

Montaža

- Odaberite mjesto montaže uzimajući u obzir domet i detektiranje pokreta.
- Isključite strujno napajanje (sl. 4.1)
- Otvorite svjetiljku (sl. 4.2)
- Uzmite modul svjetla za slučaj nužde (sl. 4.3)
- Označite rupice (sl. 4.4)
- Izbušite rupe i stavite učvršnice (sl. 4.5)
- Probijte rupu za kabel/ili uklonite brtveni čep i uvedite priključni kabel u svjetiljku (sl. 4.6)
- Montirajte svjetiljku
- Izravno iznad priključne utičnice (sl. 4.6)
- S držačima razmaka kod nadžbuknih kabela (sl. 4.7)
- Priključite kabel (sl. 4.8)
- Umetnuti akumulator u modul svjetla za slučaj nužde prema navedenim polovima (sl. 4.9)
- Modul svjetla za slučaj nužde stavite na predviđeni položaj (sl. 4.10)
- Uključite naponsko napajanje (sl. 4.11)
- Podesite svjetlo za slučaj nužde →
5. Rukovanje svjetlom za slučaj nužde
- Podesite senzor →
5. Rukovanje senzorom
- Priključiti svjetiljku (sl. 6.6)

5. Rukovanje

Rukovanje svjetlom za slučaj nužde

Prije uporabe obavezno izvršite test svjetla za slučaj nužde.

- Pritisnite tipku „test“, UKLJUČE se LE-diode svjetla za slučaj nužde (sl. 5.1)
- Pustite tipku „test“, ISKLJUČE se LE-diode svjetla za slučaj nužde
- Mogućnost dodatnog testa: isključite svjetiljku iz strujnog napajanja.
- LED modul mora uključivati.
- Modul svjetla za slučaj nužde ne može se zamijeniti tijekom normalnog rada svjetla.

- LED za kontrolu punjenja (charge) (sl. 5.2) mora uvijek svijetliti nakon korištenja modula svjetla za slučaj nužde, čak i kod provođenja testa svjetla za slučaj nužde. Mogućnost dodatnog testa, isključenje iz strujnog napajanja, ne zamjenjuje provjeru putem tipki za test.

Rukovanje senzorom

- **Podešavanje svjetlosnog praga (prag aktiviranja) (sl. 5.3).** tvornički podešeno: režim rada kod danjeg svjetla

- kontinuirano podesivo 2-2000 luksa

- regulator podešen na (sunce) = rad pri danjem svjetlu od oko 2000 luksa

- regulator podešen na (mjesec) = zatamnivanje od oko 2 luksa

- **Podešavanje vremena (kašnjenje isključivanja) (sl. 5.4).** tvornički podešeno: 5 sek.

- kontinuirano podesivo 5 sek. - 15 min

- Svakim detektiranim pokretom sat se prije isteka tog vremena ponovno pokreće.

- Nakon svakog postupka isključivanja svjetla prekida se ponovno detektiranje pokreta na oko 1 sek. Tek nakon isteka tog vremena svjetiljka može pri pokretu ponovno uključiti svjetlo.

- **Podešavanje dometa (osjetljivost) (sl. 5.5).** tvornički podešeno: +

- Pod pojmom domet misli se na promjer otprilike kružnog oblika na tlu koji kod montaže u visinu od 2,5 m nastaje kao područje detekcije.

- regulator na (-) = malo prije (-) minimalni domet (oko Ø 1m)

- regulator na (+) = maksimalni domet (oko Ø 8m)

- Umetanjem priloženih zaslona (sl. 7.2-7.6) domet se može smanjiti u 4 smjera.

6. Mogućnosti priključivanja

- Normalan priključak bez sklopke, paralelni rad više RS PRO LED B1 (sl. 6.1)
- Normalan priključak sa sklopkom (sl. 6.2)
- Normalan priključak i priključak ostalih potrošača npr. ventilatora, svjetiljki drukčijih konstrukcija (sl. 6.3)

7. Ograničenje dometa

- Umetanjem zaslona može se smanjiti domet u 4 smjera. (sl. 7.2 – 7.6)

8. Smetnje na senzorskoj svjetiljci

Senzorska svjetiljka bez napona

- neispravan kućni osigurač, nije uključena ili je prekinut vod
 - staviti novi kućni osigurač, uključiti mrežnu sklopku, provjeriti vod pomoću ispitivača napona
- Kratki spoj u mrežnomvodu
 - provjeriti priključke
- Eventualno postojeća mrežna sklopka je isključena
 - uključiti mrežnu sklopku

Senzorska svjetiljka se ne uključuje.

- pogrešno odabrana podešenost svjetlosnog praga
 - iznova podesiti
- mrežna sklopka je ISKLJUČENA
 - uključiti
- neispravan kućni osigurač
 - staviti novi osigurač, event. provjeriti priključak

Svjetlo se ne isključuje.

- stalno kretanje u području detekcije
 - provjeriti područje

Senzorska svjetiljka uključuje se bez prepoznatljivog pokreta

- svjetiljka nije stabilno montirana
 - Kucište je čvrsto montirano
- Pokret se dogodio ali ga promatrač nije prepoznao (pokret iza zida, kretanje malih objekata u neposrednoj blizini svjetiljke itd.)
 - provjeriti područje

Senzorska svjetiljka ne uključuje se unatoč pokretu.

- brzi pokreti se prigušuju do minimiziranja smetnji ili je podešeno premalo područje detekcije
 - provjeriti područje

9. Smetnje na modulu svjetla za slučaj nužde

Ne svijetli crvena LE-diode za kontrolu punjenja

- modul svjetla za slučaj nužde nije pravilno umetnut
 - provjeriti mrežni priključak
 - provjeriti smjer umetanja i potpun broj akumulatora

Crvena LED kontrola punjenja UKLJUČENA, LED-ovi svjetla za slučaj nužde ne uključuju se tipkom.

- akumulatori su jako ispražnjeni
- čelija akumulatora je neispravna ili pogrešno umetnuta
 - provjeriti mrežni priključak
 - provjeriti smjer umetanja i napunjenost akumulatora

Crvena LED kontrola punjenja ISKLJUČENA, kod pritiska na tipku uključuje se zajedno s LED-ovima svjetla za slučaj nužde.

- provjeriti smjer umetanja i potpun broj akumulatora

pritisom na tipku ponovno se isključuju LED-ovi svjetla za slučaj nužde

- Akumulatori su prazni ili neispravni
 - provjeriti mrežni priključak za modul svjetla za slučaj nužde, mora svijetliti crvena LED kontrola punjenja

10. Pribor (opcija)

- modul svjetla za slučaj nužde bez akumulatora EAN 4007841006440
- rezervni akumulator za modul svjetla za slučaj nužde (3 kom) EAN 4007841006457

11. Zbrinjavanje

- Pridržavajte se zakonske obveze za stručno zbrinjavanje.
- Stare uređaje, akumulatore i baterije predajte na za to predviđenim mjestima za povrat (npr. na prodajnom mjestu ili sakupljalištu štetnih materijala).
- Stare uređaje, akumulatore i baterije ne bacajte u nesortirani kućni otpad.
- Stare uređaje, akumulatore i baterije ne bacajte u vatru ili vodu.

Informacije možete dobiti kod gradske/općinske uprave.

12. EZ Izjava o usklađenosti

- Ovaj proizvod ispunjava zahtjeve sljedećih normi, zakona i direktiva:
- Direktive o elektromagnetskoj kompatibilnosti 2004/108/EZ

- Direktive o ograničenju korištenja određenih opasnih materijala u električnim i elektroničkim uređajima (RoHS) 2011/65/EZ
- Zakona o električnim i elektroničkim uređajima (ElektroG)
- Zakona o baterijama (BattG)
- Direktive za električne i elektroničke uređaje WEEE 2012/19/EU

13. Jamstvo

STEINEL proizvod:

- Proizvedeno s najvećom pažnjom.
- Funkcioniranje i sigurnost provjereni su prema važećim propisima.
- Sa završnom kontrolom.

STEINEL jamstvo:

- jamstvo za besprijekornu kakvoću i funkcionalnost.
- Rok od 36 mjeseci počinje s danom prodaje potrošaču.
- Obuhvaća uklanjanje nedostataka koji su posljedica grešaka u materijalu ili tvorničkih grešaka.
- Usluga jamstva realizira se popravkom ili zamjenom dijelova s greškom po našem izboru.
- Usluga jamstva ne izvršava se za štete na potrošnim dijelovima.
- Jamstvo se ne priznaje za štete i nedostatke koji nastaju zbog nestručnog rukovanja ili održavanja.
- Posljedične štete na drugim predmetima isključene su iz jamstva.
- Jamstvo se priznaje samo ako nerastavljeni, dobro zapakiran uređaj pošaljete zajedno s kratkim opisom greške i računom (datum kupnje i pečat trgovine).
- Molimo Vas da dobro zapakiran proizvod pošaljete odgovarajućem servisu.

Služba za popravke:

- Nakon isteka jamstvenog roka.
- U slučaju nedostataka bez jamstva.
- Raspitajte se u najbližoj servisnoj službi o mogućnosti popravka.

Ostale informacije:

<http://www.steinell.com>



EST

1. Käesoleva dokumendi kohta

Palun lugege hoolikalt läbi ja hoidke alles!

- Autorioigusega kaitstud. Järeltrükk, ka väljavõtte-liselt, ainult meie nõusolekul.
- Õigus muudatusteks tehnilise täiustamise eesmärgil reserveeritud.

Sümbolite selgitus



Hoiatus elektrivoolest tingitud ohu eest!



Hoiatus ohtude eest!



Viide tekstikohtadele dokumendis.

2. Üldised ohutusjuhised



Oht elektrilöögi tõttu!

- Elektrivooluga ümberkäimine võib tuua kaasa ohtlikke olukordi. Elektrit juhtivate osade puudutamine võib põhjustada elektrišokki, põletusi või surma.
- Järgige tingimata käesolevas dokumendis esitatud ohutusjuhiseid ja korraldusi!
 - Võrgupingel tööd peab teostama kvalifitseeritud erialapersonal.
 - Tuleb järgida riigisiseid installatsioonieeskirju ja ühendamistingimusi (D: VDE 100, A: ÖVE-ÖNORM E8001-1, CH: SEV 1000).
 - Valgustit ei tohi plahvatusohtlikesse piirkondadesse monteerida.
 - Monteerimisel peab olema ja jääma külgeühendatav elektri juhe pingevabaks.
 - Valgusti peab olema kaitstud juhtmekaitseüliliga (10 A).
 - Dimmeriga ühendamine toob kaasa valgusti kahjustumise.
 - Jadasse tohib lülitada max 20 valgustit RS PRO LED B1.
 - Valgusti kinnikleepimine või värvimine pole lubatud.
 - Laitmatuks käituseks tuleb vibratsioonivaba montaažikoht valida.



Oht LED-valguskiire tõttu!

Vahetu vaatamine põlevasse LEDi võib põhjustada võrkkesta kahjustumist.

- Ärge vaadake lühemalt distantsilt või pikema ajavahemiku (> 5 minutit) vältel LED-valgustit.
- Valgustit ei tohi plahvatusohtlikesse piirkondadesse monteerida.
- Laitmatuks käituseks tuleb vibratsioonivaba montaažikoht valida.
- Toote ümberehitused ja muudatused pole lubatud.



Oht aurude või elektrolüütvedeliku tõttu!

- Aku kahjustamise või asjatundmatu kasutamise korral võivad aurud või elektrolüütvedelik välja tungida. Kokkupuutel valitseb raskete vigastuste oht (nt nägemisvõime kadu, söövitused).
- Ärge avage kunagi aku korpust ega akut.
 - Ärge laske aurudel või elektrolüütvedelikul silma sattuda. Silma sattumisel:
 - Ärge hõõruge silmi
 - Loputage silmi kohe rohke puhta veega (nt kraanivesi).
 - Pöörduge arsti poole.
 - Ärge puudutage väljavoolanud elektrolüütvedelikku.
 - Eemaldage toode kohe lahtise tule või kuumade kohtade juurest.
 - Eemaldage kohe kontamineerunud riietus.

3. RS PRO LED B1 avariivalgustus

Nõuetekohane kasutus

- Avariivalgustusfunktsiooniga valgusti.
- Integreeritud puhverakuga LED-sensor-sisevalgusti, mis lülitab voolukatkestuse korral EN 60538-2-22 vastava LED-avariivalgustuse 3 tunniks automaatselt sisse.
- Enesejuhtimisega tõhus valgusti koos kõrgsagedussensoriga inimeste tuvastamiseks.
- Valgussensor ruumi valgustusolukorra tuvastamiseks.

Tarnekomplekt/seadme ülevaade (joon 3.1)

Toote mõõdud (joon. 3.2)



A	Kattekaas
B	HF-sensor
C	Avariivalgustuse testklahv
D	Punane LED
E	Pistikklenn
F	Tihenduskork
G	Seina-/laehoidik
H	Hämaruse seadmine
I	Aja seadmine
J	Tööriadiuse seadmine
K	PE
L	Kandmik
M	Tihenduskork

N	Sirmid tööraadiuse osaliseks piiramiseks
O	Avariivalgustusmoodul
P	Akumulaatorid
Q	Distantshoidik pindpaigaldusjuhtmele

Ladustamine/transportimine

Avariivalgustusmoodulit tuleks ladustada ja transportida valgustist eraldi. Ilma võrguühendusest täidab avariivalgustusmoodul kohe oma funktsiooni ja lülitub sisse, kui ta valgustisse pistetakse. Avariivalgustusmoodulil väljalülitit puudub. Installatsioon peaks seetõttu toimuma alles vahetult enne käikuvõtmist.

Sensorvalgusti tehnilised andmed

Mõõtmed (K x L x S)	300 x 300 x 67 mm
Võrguühendus	230-240 V, 50 Hz
Võimsus	16 W LED
Täiendavad lülitusvõimsused	
	Höõglambid, max 800 W 230 V AC juures
	Luminofooritoru, max 400 W cos φ = 0,5 puhul, induktiivne koormus 230 V AC juures
	4 x max à 60 W, C ≤ 88 µF 230 V AC juures ^{*1)}
Valgusvoog	1200 lm (kuplita)
Tõhusus	75 lm/W (kuplita)
Valgusvoog (kupliga)	Plastmass PMMA: 972 lm külm-valge / 950 lm soe-valge
Tõhusus (kupliga)	Plastmass PMMA: 60,75 lm/W külm-valge / 59,38 lm/W soe-valge
Avariivalgustuse valgusvoog (kattepaneeliga)	21 lm
Valgusvärvus	u 3000 kelvinit (soe-valge) / 4000 kelvinit (külm-valge)
HF-tehnika	5,8 GHz (reageerib temperatuurist sõltumatult väikseimatele liikumistele)
Tuvastusnurk	360° avamisnurgaga 160°
Kiirgusvõimsus	u 1 mW
Tööriadius	Ø 1-8 m, sujuv, 4 suunas summutatav
Max kaetud pindala	u 50 m ²
Aja seadmine	5 sec. - 15 min.
Hämaruse seadmine	2-2000 lx
Kaitseliik	IP 20
IK-klass	PMMA IK03
Kaitseklass	I
Temperatuurivahemik	0 °C kuni +40 °C

^{*1)} Luminofoorlambid, energiasäästulambid, elektroonilise eellülitusseadmega LED-valgustid (kõigi külgeühendatud eellülitusseadmete kogumahtuvus alla esitatud väärtuse).

Akumulaatorite tehnilised andmed

3 tk Panasonic NiMH, HHR 80AAAB, 1,2 V/750 mAh, AAA
Akus laadimine u 23 mAh püsivalt, omasoojust ei teki
Laadimisaeg: 24 h (püsiv võrgupinge)
Memory-efekt puudub

Aku mahtuvus/avariivalgustuse kestus: min 3 h ^{*1)}

^{*1)} Maksimaalne mahtuvus tagatakse ainult siis, kui kasutatakse kaasasolevaid akusid.

Tähtis: Kui avariivalgustusmooduli valgustuskestus langeb alla 3 h, siis tuleb sissepandud akud välja vahetada.

4. Montaaž

Sensorvalgusti

- Kontrollige kõiki koostedetaile kahjustuste suhtes.
- Ärge võtke toodet kahjustuste korral käiku.



Oht elektrilöögi tõttu!

Elektrit juhtivate osade puudutamine võib põhjustada elektrišokki, põletusi või surma.

- Lülitage vool välja ja katkestage pingetoide.
- Kontrollige pingetestriga pingevabadust.
- Tehke kindlaks, et pingetoide jääb katkestatuks.

Materiaalsete kahjude oht

Ühendusjuhtmete omavaheline äravahetamine võib lühise põhjustada.

- Identifitseerige ühendusjuhtmed.

Installatsioon

Võrgutoitejuhtme ühendamine (joon. 4.8)

Võrgutoitejuhe koosneb 3-soonelisest kaablist:

L = faas (enamasti must, pruun või hall)

N = neutraaljuht (enamasti sinine)

PE = kaitsejuht (roheline/kollane)

Kahtluse korral tuleb kaablid pingetestriga identifitseerida; seejärel lülitage taas pingevabaks. Faas (**L**) ja neutraaljuht (**N**) lülitatakse ridaklemmi külge.

Tähtis!

- Ühenduste omavaheline äravahetamine põhjustab seadmes või kaitsmekarbis hiljem lühise. Sel juhul tuleb üksikud kaablid veelkord identifitseerida ning uuesti külge ühendada. Võrgutoitejuhtmesse võib olla installeeritud sisse ja välja lülitamiseks võrgulülitit.

Montaažisammud

- Valige tööraadiust ja liikumise tuvastamist arvesse võttes sobiv montaažikoht
- Lülitage voolutoide välja (joon. 4.1)
- Avage valgusti (joon. 4.2)
- Võtke avariivalgustusmoodul välja (joon. 4.3)
- Märkige puuravad (joon. 4.4)
- Puurige avad ja pange tüüblid sisse (joon. 4.5)
- Tõugake kaabljuhik läbi/või eemaldage tihenduskork ja juhtige ühenduskaabel valgustisse (joon. 4.6)
- Monteerige valgusti
- Vahetult ühenduspesa kohale (joon. 4.6)
- Koos pindpaigalduskaabli vahehooldikutega (joon. 4.7)
- Ühendage ühenduskaabel külge (joon. 4.8)
- Pange akud vastavalt esitatud polaarsusele avariivalgustusmoodulisse (joon. 4.9)
- Pistke avariivalgustusmoodul ettenähtud positsiooni (joon. 4.10)
- Lülitage voolutoide sisse (joon. 4.11)
- Seadistage avariivalgustus →
5. Avariivalgustuse käsitsemine
- Seadistage sensor →
5. Sensori käsitsemine
- Sulgege valgusti (joon. 6.6)

5. Käsitsemine

Avariivalgustuse käsitsemine

Enne kasutamist tuleb viia tingimata läbi avariivalgustuse test.

- Vajutage klahvi „test“, avariivalgustuse LEDid SEES (joon. 5.1).
- Laske klahv „test“ lahti, avariivalgustuse LEDid VÄLJAS.
- Optsionaalne täiendav test: lahutage toide valgusti küljest.
- LED-moodul peab sisse lülituma.
- Avariivalgustusmoodulil on võimalik normaalse käituse ajal vahetada.

- Laadimiskontrolli LED (charge) (joon. 5.2) peab avariivalgustusmooduli kasutamisel ka avariivalgustuse testi läbiviimisel alati põlema. Optsionaalne täiendav test, toite lahutamine, ei asenda Test-klahvi kaudu kontrollimist.

Sensori käsitlemine

- **Hämaruse seadmine (rakendumislävi) (joon. 5.3). Tehaseseadistus: päevavalgusrežiim**
 - Sujuvalt seadistatav 2-2000 lx
 - Seaderegulaator (päike) peal = päevavalgusrežiim u 2000 lx
 - Seaderegulaator (kuu) peal = hämarusrežiim u 2 lx
- **Aja seadmine (väljalülitusviivitus) (joon. 5.4). Tehaseseadistus: 5 sek**
 - Sujuvalt seadistatav 5 sek - 15 min
 - Enne selle aja möödumist käivitatakse taimer iga tuvastatud liikumisega uuesti.
 - Uute liikumiste tuvastamine on pärast valgusti igakordset väljalülitustoimingut u 1 sek katkestatud. Alles selle aja möödudes saab valgusti liikumise korral taas valgustust lülitada.
- **Tööraadiuse seadmine (tundlikkus) (joon. 5.5). Tehaseseadistus: +**
 - Mõiste „tööraadius“ all mõeldakse umbes ringikujulist läbimõõtu maapinnal, mis annab 2,5 m kõrgusele monteerimisel tulemuseks tuvastuspiirkonna.
 - Seaderegulaator (-) peal = vahetult (-) ees minimaalne tööraadius (u Ø 1m)
 - Seaderegulaator (+) peal = maksimaalne tööraadius (u Ø 8 m).
 - Kaasasolevate sirmide (joon. 7.2-7.6) sissepistmisega saab tööraadiust 4 suunas vähendada.

6. Ühendamisvõimalused

- Normaaluühendus ilma lülitita, mitme RS PRO LED B1 paralleelrežiim (joon. 6.1)
- Normaaluühendus lülitiga (joon. 6.2)
- Normaaluühendus ja edasiste tarbijate nagu nt ventilatori, muu koostevõimsiga valgustite ühendamine (joon. 6.3)

7. Tööraadiuse piiramine

- Sirmide sissepistmisega saab tööraadiust 4 suunas vähendada (joon. 7.2-7.6)

8. Sensorvalgusti rikked

Sensorvalgustil puudub ping

- Maja kaitse defektne, sisse lülitamata, juhe katkenud
 - Uus majakaitse, lülitage võrgulülitit sisse, kontrollige juhete pingetrigga
- Lühis võrgutoitejuhtmes
 - Kontrollige ühendusi
- Võimalik olemasolev võrgulülitit väljas
 - Lülitage võrgulülitit sisse

Sensorvalgusti ei lülitu sisse

- Hämaruseseadistus valesti valitud
 - Seadistage uuesti
- Võrgulülitit VÄLJAS
 - Lülitage sisse
- Maja kaitse defektne
 - Uus majakaitse, vajadusel kontrollige ühendust

Valgusti ei lülitu välja

- Pidev liikumine tuvastuspiirkonnas
 - Kontrollige piirkonda

Sensorvalgusti lülitub nähtava liikumiseta sisse

- Valgusti pole raputusvabalt monteeritud
 - Monteerige korpus tugevasti külge
- Liikumine toimus, kuid vaatele ei tuvastanud seda (liikumine seina taga, väikese objekti liikumine lambi vahetus läheduses jne)
 - Kontrollige piirkonda

Sensorvalgusti ei lülitu liikumisest hoolimata sisse

- Rikete minimeerimiseks eiratakse kiireid liikumisi või on seadistatud liiga väike tuvastuspiirkond
 - Kontrollige piirkonda

9. Avariivalgustusmooduli rikked

Laadimiskontrolli punane LED ei põle

- Avariivalgustusmoodul pole õigesti fikseerunud
 - kontrollige võrguühendust
 - kontrollige akude paigaldussuunda ja kompleksust

Laadimiskontrolli punane LED SEES, avariivalgustus-LED ei lülitu klahviga sisse

- Akud on väga tugevasti tühjenenud
- Akuelement on defektne või valesti sisse pandud
 - kontrollige võrguühendust
 - kontrollige akude paigaldussuunda ja kompleksust

Laadimiskontrolli punane LED VÄLJAS, lülitub klahvi vajutamisel koos avariivalgustus-LEDiga sisse

- kontrollige akude paigaldussuunda ja kompleksust

Avariivalgustuse LED lülitub klahvi vajutamisel kohe jälle välja

- Akud tühjad või defektsed
 - kontrollige avariivalgustusmooduli võrguühendust, laadimiskontrolli punane LED peab põlema

10. Tarvikud (suvand)

- Avariivalgustusmoodul ilma akudeta EAN 4007841006440
- Avariivalgustusmooduli asendusaku (3 tk) EAN 4007841006457

11. Utiliseerimine

- Järgige seadusega sätestatud asjakohase utiliiseerimise kohustust.
- Suunake vanad seadmed, akud ja patareid selleks ettenähtud tagasivõetusüsteemi (nt andke müügikohas või kahjulike jäätmete kogumispunktides ära).
- Ärge utiliseerige vanu seadmeid, akusid ja patareisid koos sorteerimata majapidamisprügiga.
- Ärge visake vanu seadmeid, akusid ja patareisid tulle ega vette.

Informatsiooni saate linna-/vallavalitsusest.

12. EÜ vastavusdeklaratsioon

Antud toode vastab järgmiste normide, seaduste ja direktiivide nõuetele:

- EMC direktiiv 2004/108/EÜ
- RoHS direktiiv 2011/65/EÜ
- Elektri- ja elektroonikaseadmete seadus (ElektrG)
- Akude seadus (BattG)
- Kasutatud elektri- ja elektroonikaseadmete direktiiv WEEE 2012/19/EÜ

13. Garantii

STEINELi toode:

- Valmistatud suurima hoolikusega
- Talitluslikult ja ohutusalaselt kehtivate eeskirjade alusel kontrollitud.
- Koos lõppkontrolliga.

STEINELi garantii:

- Laitmatute omaduste ja talitluse garantii.
- Tähtaeg 36 kuud, mis algab tarbijale müümisel päeval.
- Hõlmab materjali- või valmistamisvigadest tingitud puuduste kõrvaldamist.
- Teenust osutatakse meie valikul puudulike detailide parandamise või väljavahetamise teel.
- Teenus on välistatud kahjustatud kuluosade puhul.
- Teenus on välistatud asjatundmatust ümberkäimisest või hooldusest tingitud kahjustuste ja puuduste puhul.
- Kõrvalistele esemetele põhjustatud edasiulatuvad järgkahjud on garantiist välistatud.
- Garantiinõue rahuldatakse ainult siis, kui lahtivõetud seade pannakse teele koos lühikese veakirjelduse, kassatšeki või arvega (ostukuupäev ja kaupluse tempel).
- Palun saatke toode korralikult pakendatuna vastavasse teenindusjaama.

Remonditeenus:

- Pärast garantiiaja lõppu.
- Puuduste korral, millele garantii ei kehti.
- Küsige parandamisvõimaluste kohta lähimast teenindusjaamast järele.

Edasine informatsioon:

<http://www.steinell.de>



1. Apie šį dokumentą

Prašom įdėmiai perskaityti ir išsaugoti!

- Autorių teisės saugomos. Perspausdinti, taip pat ir atskiras ištraukas, leidžiama tik gavus mūsų sutikimą.
- Pasiliekama teisė daryti pakeitimus techninio tobulinimo tikslais.

Simbolių paaiškinimas



Įspėjimas dėl elektros srovės keliamo pavojaus!



Įspėjimas apie pavojus!



Nuoroda į atskiras dokumento teksto dalis.

2. Bendrieji saugos nurodymai



Elektros srovė kelia pavojų!

Dirbant su elektros srove galimos pavojingos situacijos. Prisiilietus prie dalių, kuriomis teka srovė, galima patirti smūgį, nudegimus arba žūti.

- Būtina laikytis šiame dokumente pateikiamų saugos nurodymų ir instrukcijų!
 - Dirbti su tinklo įtampa gali tik kvalifikuoti darbuotojai.
 - Būtina laikytis šalyje galiojančių įrengimo instrukcijų ir prijungimo reikalavimų (D: VDE 100, A: ÖVE-ÖNORM E8001-1, h: SEV 1000).
 - Šviestuvo negalima montuoti sprogimo požičiuri pavojingose zonose.
 - Montuojant prijungiamajame elektros laide neturi būti įtampos.
 - Šviestuvus turi būti apsaugotas saugikliu (10 A).
 - Prijungus prie apšvietimo regulatoriaus galima sugadinti šviestuvą.
 - Nuosekliai sujungti galima maks. 20 RS PRO LED B1 šviestuvų.
 - Šviestuvus apkljuoti arba dažyti draudžiama.
 - Siekiant nepriekaištingo veikimo reikia parinkti nuo vibracijos apsaugotą montavimo vietą.



Šviesos diodo šviesos pluošto keliamas pavojus!

Tiesioginis žiūrėjimas į šviečiantį šviesos diodą gali sukelti akių tinklainės pažeidimą.

- Į šviesos diodų šviestuvą niekada nežiūrėkite iš arti arba ilgesnį laiką (> 5 min.).
- Šviestuvo negalima montuoti sprogimo požičiuri pavojingose zonose.
- Siekiant nepriekaištingo veikimo reikia parinkti nuo vibracijos apsaugotą montavimo vietą.
- Gaminio modifikacijos ir konstrukcijos pakeitimai draudžiami.



Garų arba elektrolito keliamas pavojus!

Dėl akumuliatorių pažeidimų ir netinkamo naudojimo gali įvykti garų arba elektrolito nuotėkis. Kontakto atveju kyla sunkių traumų (pvz., regos netekimo, cheminių nudegimų) pavojus.

- Niekada neardykite akumuliatoriaus korpuso arba paties akumuliatoriaus.
- Saugokitės, kad garai arba elektrolitas nepatektų į akis. Patekus į akis:
 - netrinkite akių;
 - nedelsdami praplaukite akis dideliu kiekiu švaraus vandens (pvz., iš čiaupo);
 - kreipkitės į gydytoją.
- Nesilieskite prie ištekėjusio elektrolito.
- Gaminį nedelsdami patraukite nuo atviros ugnies arba karštų vietų.
- Nedelsdami nusivilkite užterštus drabužius.

3. RS PRO LED B1 avarinis apšvietimas

Naudojimas pagal paskirtį

- Šviestuvus su avarinio apšvietimo funkcija.
- LED sensorinis vidaus šviestuvus su integruotu akumuliaciniu akumuliatoriumi, kuris, dingus elektrai, automatiškai 3 valandoms įjungia LED avarinį apšvietimą, kaip nustatyta standarte EN 60538-2-22.
- Savivaldis veiksmingas šviestuvus su aukšto dažnio sensoriumi žmonėms aptikti.
- Šviesos sensorius aplinkos apšvietimui įvertinti.

Tiekimo apimtis / prietaiso apžvalga (3.1 pav.)

Produkto matmenys (3.2 pav.)

- A Dangtis
- B HF sensorius
- C Avarinio apšvietimo testavimo mygtukas
- D Raudonas LED
- E Kištukinis gnybtas
- F Sandarinimo kaištis
- G Sieninis / lubų laikiklis
- H Prieblendos lygio nustatymas
- I Švietimo trukmės nustatymas
- J Jautrumo zonos ilgio nustatymas
- K PE
- L Laikiklis
- M Sandarinimo kaištis

N Užsklandos daliniam jautrumo zonos ribojimui

O Avarinio apšvietimo modulis

P Akumuliatoriai

Q Distancinis laikiklis viršstinkiniam įvadui

Sandėliavimas / transportavimas

Avarinio apšvietimo modulį reikia sandėliuoti ir pervežti atskirai nuo šviestuvo. Avarinio apšvietimo modulis pradeda veikti iš karto be tinklo kištuko, kai tik jis įkišamas į šviestuvą. Avariniame apšvietimo modulyje nėra išjungiklio. Todėl jį įrengti reikia prieš pat naudojimą.

Sensorinio šviestuvo techniniai duomenys

Matmenys (P x A x G)	300 x 300 x 67 mm
Prijungimas prie elektros tinklo	230–240 V, 50 Hz
Galia	16 W LED
Papildoma jungimo galia	
	Kaitrinės lemputės, maks. 800 W esant 230 V AC
	Vamzdinės liuminescencinės lempos, maks. 400 W, esant $\cos \varphi = 0,5$, induktyvioji apkrova, esant 230 V kintamajai srovei
	4 x maks. 60 W, $C \leq 88 \mu F$ esant 230 V kintamajai srovei ^{*1)}
Šviesos srautas	1200 lm (be gaubto)
Efektyvumas	75 lm/W (be gaubto)
Šviesos srautas (su gaubtu)	Plastikas PMMA: 972 lm šalta balta / 950 lm šilta balta
Efektyvumas (su gaubtu)	Plastikas PMMA: 60,75 lm/W šalta balta / 59,38 lm/W šilta balta
Avarinio apšvietimo šviesos srautas (su gaubtu)	21 lm
Šviesos spalva	Maždaug 3000 kelvinų (šilta balta) / 4000 kelvinų (šalta balta)
Aukšto dažnio technika	5,8 GHz (priklausomai nuo temperatūros reaguoja į mažiausią judesį)
Apimties kampas	360° su 160° atverties kampu
Siųstuvo galingumas	Apie 1 mW
Jautrumo zonos ilgis	Ø 1–8 m, prislopinama tolygiai keturiomis kryptimis
Maks. aprėptis:	Apie 50 m ²
Švietimo trukmės nustatymas	5 s – 15 min.
Prieblendos lygio nustatymas	2–2000 liuksų
Saugos klasė	IP 20
IK klasė	PMMA IK03
Apsaugos klasė	i
Temperatūros diapazonas	Nuo 0 iki +40 °C

^{*1)} Liuminescencinės lempos, elektros energiją taupančios lempos, LED šviestuvai su elektroniniais paleidimo įrenginiais (bendra visų prijungtų balastinių įtaisų suma neviršija nurodytos reikšmės).

Akumuliatorių techniniai duomenys

3 vnt. „Panasonic“ NiMH, HHR 80AAAB, 1,2 V/750 mAh, AAA
Akumulatoriaus įkrova maždaug 23 mAh nuolatinė, nekaista
Įkrovos trukmė: 24 val. (nuolatinė tinklo įtampa)
Be „Memory“ efekto

Akumulatoriaus talpa / avarinio apšvietimo veikimo trukmė: mažiausiai 3 val. *1)

*1) Maksimali talpa užtikrinama tik naudojant pridėtus akumulatorius.

Svarbu! Jeigu avarinio apšvietimo modulio švietimo trukmė nesiekia 3 valandų, reikia pakeisti įdėtus akumulatorius.

4. Montavimas

Sensorinis šviestuvus

- Visas dalis patikrinkite dėl pažeidimų.
- Esant pažeidimams gaminio nenaudokite



Elektros srovė kelia pavojų!

Prisilietus prie dalių, kuriomis teka srovė, galima patirti smūgį, nudegimus arba žūti.

- Išjunkite srovę ir nutraukite elektros energijos tiekimą.
- Įtampos indikatoriumi patikrinkite, ar nėra įtampos.
- Įsitinkinkite, kad elektros energijos tiekimas nutrauktas.

Turtinių nuostolių pavojus

Jungiamųjų laidų sukeitimas gali sukelti trumpąjį jungimą.

- Identifikuokite jungiamuosius laidus.

Įrengimas

Tinklo įvado prijungimas (4.8 pav.)

Įvadą sudaro trijų laidų kabelis:

L = fazė (dažniausiai juodas arba rudas laidas)

N = nulinis laidas (dažniausiai mėlynas)

PE = apsauginis laidas (žalias / geltonas)

Jei kyla abejonų, laidus patikrinkite įtampos indikatoriumi; po to atjunkite srovę. Fazė (**L**) ir nulinis laidas (**N**) jungiami prie šviestuvo gnybtų.

Svarbu!

- Neteisingai sujungti laidai sukelia trumpąjį jungimą prietaise arba paskirstymo spintoje. Tokiu atveju reikia dar kartą identifikuoti atskirus kabelius ir prijungti iš naujo. Tinklo įvade galima įrengti įjungimo ir išjungimo jungiklius.

Montavimo eiga

- Pasirinkite tinkamą montavimo vietą atsižvelgdamas į jautrumo zonos ilgį ir judėjimo fiksavimą
- Išjunkite elektros energijos tiekimą **(4.1 pav.)**
- Atidarykite šviestuvą **(4.2 pav.)**
- Išimkite avarinio apšvietimo modulį **(4.3 pav.)**
- Pažymėkite gręžimo skylės **(4.4 pav.)**
- Išgręžkite skylės ir įkiškite kaiščius **(4.5 pav.)**
- Pradurkite angas laidams arba išimkite sandarinimo kaiščius ir įkiškite jungiamuosius laidus į šviestuvą **(4.6 pav.)**
- Sumontuokite šviestuvą
- Tiesiai ant jungiamosios dėžutės **(4.6 pav.)**
- Naudodamiesi distanciniais laikikliais įrengiant virštinkiniu būdu **(4.7 pav.)**
- Prijunkite jungiamuosius laidus **(4.8 pav.)**
- Akumulatorius įdėkite į avarinio apšvietimo modulį laikydamiesi nurodyto poliškumo **(4.9 pav.)**
- Avarinio apšvietimo modulį įkiškite į numatytą padėtį **(4.10 pav.)**
- Įjunkite elektros energijos tiekimą **(4.11 pav.)**
- Atlikite avarinio apšvietimo nustatymus → 5. Avarinio apšvietimo valdymas
- Atlikite sensoriaus nustatymus → 5. Sensoriaus valdymas
- Uždarykite šviestuvą **(6.6 pav.)**

5. Naudojimas

Avarinio apšvietimo valdymas

Prieš naudojimą būtina atlikti avarinio apšvietimo testą.

- Paspauskite mygtuką „test“, avarinio apšvietimo modulio šviesos diodai ĮSIJUNGIA **(5.1 pav.)**.
- Atlaiskite mygtuką „test“, avarinio apšvietimo modulio šviesos diodai IŠSIJUNGIA.
- Pasirinktinis papildomas testas: atjunkite šviestuvą nuo maitinimo.
- LED modulis turi įsijungti.
- Įprastos šviestuvo eksploatacijos metu avarinio apšvietimo modulį galima keisti.

- Įkrovos kontrolės šviesos diodas (įkrovimas) **(5.2 pav.)** panaudojus avarinio apšvietimo modulį ir atliekant avarinio apšvietimo testą visada turi šviesti. Pasirinktinis papildomas testas, atjungimas nuo maitinimo, nepakeičia patikros testavimo mygtuku.

Sensoriaus valdymas

- **Prieblandos lygio nustatymas (suveikimo slenkstis) (5.3 pav.). Gamyklos nustatymas: dienos šviesos režimas**
 - Tolygiai nustatomas nuo 2 iki 2000 liuksų
 - Nustatymo regulatorius ties (saulė) = dienos šviesos režimas maždaug 2000 liuksų
 - Nustatymo regulatorius ties (mėnulis) = prieblandos režimas maždaug 2 liuksai
- **Švietimo trukmės nustatymas (išjungimo vėlinimas) (5.4 pav.). Gamyklos nustatymas: 5 s**
 - Tolygiai nustatoma nuo 5 s iki 15 min.
 - Kaskart užfiksavus judesį prieš pasibaigiant šiam laikui, laikmatis įsijungia iš naujo.
 - Kaskart šviestuvui išsijungus naujas judesys gali būti užfiksuotas tik maždaug po 1 sekundės. Tik praėjus šiam laikui šviestuvus esant judesiu gali vėl įjungti šviesą.
- **Jautrumo zonos ilgio nustatymas (jautrumas) (5.5 pav.). Gamyklos nustatymas: +**
 - Jautrumo zonos ilgis – tai maždaug apskritimo formos projekcija ant žemės, kuri susiformuoja kaip jautrumo zona, kai montavimo vieta yra 2,5 m aukštyje.
 - Nustatymo regulatorius ties (–) = beveik siekia (–) minimalų jautrumo zonos ilgį (maždaug Ø 1 m).
 - Nustatymo regulatorius ties (+) = maksimalus jautrumo zonos ilgis (maždaug Ø 8 m)
 - Naudojantis pridėtomis užsklandomis **(7.2–7.6 pav.)** jautrumo zonos ilgį galima sumažinti 4-ioomis kryptimis.

6. Prijungimo galimybės

- Įprastas prijungimas be jungiklio, kelių RS PRO LED B1 veikimas vienu metu **(6.1 pav.)**
- Įprastas prijungimas su jungikliu **(6.2 pav.)**
- Įprastas prijungimas ir papildomų prietaisų prijungimas, pvz., ventiliatorių, kitos konstrukcijos šviestuvų **(6.3 pav.)**

7. Jautrumo zonos ilgio apribojimas

- Naudojantis užsklandomis jautrumo zonos ilgį galima sumažinti keturiomis kryptimis **(7.2–7.6 pav.)**

8. Sensorinio šviestuvo triktys

Sensoriniame šviestuve nėra įtampos

- Perdeges, neįjungtas saugiklis, nutrukęs kabelis
 - Pakeiskite saugiklį, įjunkite tinklo jungiklį, patikrinkite laidus įtampos indikatoriumi
- Tinklo įvade įvyko trumpasis jungimas
 - Patikrinkite jungtis
- Išsijungė tinklo jungiklis (jei yra)
 - Įjunkite tinklo jungiklį

Sensorinis šviestuvus neįsijungia

- Neteisingai nustatytas prieblandos lygis
 - Nustatykite iš naujo
- Tinklo jungiklis IŠJUNGTA
 - Įjunkite
- Perdeges saugiklis
 - Reikia naujo sisteminio saugiklio, patikrinkite jungtis

Šviestuvus neišsijungia

- Jautrumo zonoje fiksuojamas nuolatinis judesys
 - Patikrinkite veikimo zonos nustatymus

Sensorinis šviestuvus įsijungia, nors judesys fiksuojamas nebuvo

- Šviestuvus vibruoja
 - Tvirtai sumontuokite korpusą
- Judesys buvo, tačiau stebėtojas jo nepažino (judesys už sienos, judėjo mažas objektas arti lempos ir t. t.)
 - Patikrinkite veikimo zonos nustatymus

Užfiksavus judėjimą sensorinis šviestuvus neįsijungia

- Greiti judesiai nuslopinami siekiant sumažinti trikdžius arba nustatyta per mažą jautrumo zoną
 - Patikrinkite veikimo zonos nustatymus

9. Avarinio apšvietimo modulio trikdžiai

Nešviečia raudonas kontrolinis šviesos diodas

- Avarinio apšvietimo modulis blogai užfiksuotas
 - Patikrinkite tinklo jungtį
 - Patikrinkite, ar akumulatoriai įdėti tinkama kryptimi ir ar jų pakanka

Raudonas kontrolinis įkrovos šviesos diodas ŠVIEČIA, avarinio apšvietimo šviesos diodai neįsijungia mygtuku

- Stipriai išsikrovę akumulatoriai
- Akumulatorius pažeistas arba netinkamai įdėtas
 - Patikrinkite tinklo jungtį
 - Patikrinkite, ar akumulatoriai įdėti tinkama kryptimi ir jų įkrovos lygį

Raudonas kontrolinis įkrovos šviesos diodas NEŠVIEČIA ir įsijungia kartu su avarinio apšvietimo šviesos diodais paspaudus mygtuką

- Patikrinkite, ar akumulatoriai įdėti tinkama kryptimi ir ar jų pakanka

Avarinio apšvietimo šviesos diodai vėl netrukus išsijungia paspaudus mygtuką

- Akumulatorius išsikrovęs arba pažeistas
 - Patikrinkite avarinio apšvietimo modulio tinklo jungtį, raudonas kontrolinis įkrovos šviesos diodas turi šviesti

10. Priedai (pasirenkamieji)

- Avarinio apšvietimo modulis be akumulatoriaus EAN 4007841006440
- Atsarginis akumulatorius avarinio apšvietimo moduliui (3 vnt.) EAN 4007841006457

11. Šalinimas

- Vadovaukitės įstatymų reikalavimais dėl tinkamo atliekų šalinimo.
- Senus prietaisus, akumulatorius ir baterijas atiduokite priėmimo sistemos įmonėms (pvz., parduotuvėms arba pavojingų medžiagų surinkimo punktam).
- Senų prietaisų, akumuliatorių ir baterijų neišmeskite su buitinėmis atliekomis.
- Senų prietaisų, akumuliatorių ir baterijų nemeskite į ugnį arba vandenį.

Informacijos galite gauti iš miesto ar savivaldybės administracijos.

12. EB atitikties deklaracija

Šis gaminys atitinka toliau išvardytų normų, įstatymų ir direktyvų reikalavimus:

- Elektromagnetinio suderinamumo direktyvos 2004/108/EB
- Direktyvos 2011/65/EB dėl tam tikrų pavojingų medžiagų naudojimo elektros ir elektroninėje įrangoje

- Įstatymo dėl elektros ir elektroninių prietaisų (ElektroG)
- Įstatymo dėl baterijų (BattG)
- Elektros ir elektronikos prietaisų atliekų direktyvos 2012/19/EB

13. Garantija

STEINEL gaminys

- Pagamintas su didžiausiu kruopštumu.
- Veikimas ir sauga patikrinti pagal galiojančius reglamentus.
- Atlikta galutinė kontrolė.

STEINEL garantija

- Prietaisui suteikiama puikios būklės ir tinkamo veikimo garantija.
- Terminas – 36 mėnesiai, skaičiuojant nuo pardavimo vartotojui dienos.
- Apima defektų, sietinų su medžiagų arba gamybos broku, šalinimą.
- Garantiniai įsipareigojimai vykdomi mūsų nuožūra suremontuojant arba pakeičiant brokuotas dalis.
- Garantiniai įsipareigojimai netaikomi susidėvintų dalių gedimams.
- Garantiniai įsipareigojimai netaikomi gedimams ir trūkumams, atsiradusiems dėl netinkamo elgesio su gaminiu arba netinkamos jo techninės priežiūros.
- Garantija netaikoma netiesioginei žalai, sukeltai kitiems daiktams.
- Garantija taikoma tik tuo atveju, jei atsiunčiamas neišardytas prietaisas kartu su trumpu gedimo aprašymu, kasos čekiu arba sąskaita (pirkimo data ir pardavėjo antspaudu).
- Tinkamai supakuotą gaminį prašom atsiųsti į atitinkamą techninės priežiūros tarnybos vietą.

Remontas

- Pasibaigus garantiniam laikotarpiui.
- Defektų, kuriems netaikoma garantija, atvejais.
- Dėl galimybės atlikti remontą teiraukitės artimiausioje techninės priežiūros tarnyboje.

Daugiau informacijos:

<http://www.steinel.de>



D

1. Zu diesem Dokument

Bitte sorgfältig lesen und aufbewahren!

- Urheberrechtlich geschützt. Nachdruck, auch auszugsweise, nur mit unserer Genehmigung.
- Änderungen, die dem technischen Fortschritt dienen, vorbehalten.

Symbolerklärung



Warnung vor Gefahr durch Elektrizität!



Warnung vor Gefahren!



Verweis auf Textstellen im Dokument.

2. Allgemeine Sicherheitshinweise



Gefahr durch elektrischen Strom!

- Der Umgang mit elektrischem Strom kann zu gefährlichen Situationen führen. Die Berührung von stromführenden Teilen kann zu elektrischem Schock, Verbrennungen oder Tod führen.
- Sicherheitshinweise und Anweisungen in diesem Dokument unbedingt befolgen!
 - Arbeit an Netzspannung ist durch qualifiziertes Fachpersonal durchzuführen.
 - Landesübliche Installationsvorschriften und Anschlussbedingungen sind zu beachten (D: VDE 100, A: ÖVE-ÖNORM E8001-1, CH: SEV 1000).
 - Die Leuchte darf nicht in explosionsgefährdeten Bereichen montiert werden.
 - Bei der Montage muss die anzuschließende elektrische Leitung spannungsfrei sein und bleiben.
 - Die Leuchte muss mit einem Leitungsschutzschalter (10 A) abgesichert sein.
 - Anschluss an einen Dimmer führt zur Beschädigung der Leuchte.
 - Es dürfen max. 20 Leuchten RS PRO LED B1 in Reihe geschaltet werden.
 - Bekleben oder Lackieren der Leuchte ist nicht gestattet.
 - Für einen einwandfreien Betrieb ist ein erschütterungsfreier Montageort zu wählen.



Gefahr durch LED-Lichtstrahl!

Direktes Hineinblicken in die leuchtende LED kann zu einer Schädigung der Netzhaut führen.

- Niemals aus kurzer Distanz oder über einen längeren Zeitraum (> 5 Minuten) in die LED-Leuchte blicken.
- Die Leuchte darf nicht in explosionsgefährdeten Bereichen montiert werden.
- Für einen einwandfreien Betrieb ist ein erschütterungsfreier Montageort zu wählen.
- Umbauten und Veränderungen des Produkts sind nicht gestattet.



Gefahr durch Dämpfe oder Elektrolytflüssigkeit!

- Durch Beschädigungen und unsachgemäßen Gebrauch des Akkus können Dämpfe oder Elektrolytflüssigkeit austreten. Bei Kontakt besteht die Gefahr von schweren Verletzungen (z. B. Verlust des Sehvermögens, Verätzungen).
- Niemals das Akkugehäuse oder den Akku öffnen.
 - Dämpfe oder Elektrolytflüssigkeit nicht in die Augen gelangen lassen. Bei Augenkontakt:
 - Augen nicht reiben.
 - Augen sofort mit reichlich sauberem Wasser (z. B. Leitungswasser) ausspülen.
 - Arzt aufsuchen.
 - Ausgelaufene Elektrolytflüssigkeit nicht berühren.
 - Produkt sofort von offenem Feuer oder heißen Stellen entfernen.
 - Kontaminierte Kleidung sofort entfernen.

3. RS PRO LED B1 Notlicht

Bestimmungsgemäßer Gebrauch

- Leuchte mit Notlichtfunktion.
- LED Sensor-Innenleuchte mit integriertem Pufferakku, der bei Stromausfall LED-Notlicht nach EN 60538-2-22 für 3 Stunden automatisch schaltet.
- Selbststeuernde effiziente Leuchte mit Hochfrequenzsensor zur Erkennung von Personen.
- Lichtsensor zur Erkennung der Raumlichtsituation.

Lieferumfang/Geräteübersicht (Abb. 3.1)

Produktmaße (Abb. 3.2)



- A Abdeckhaube
- B HF Sensor
- C Testtaster Notlicht
- D Rote LED
- E Steckklemme
- F Dichtstopfen
- G Wand-/Deckenhalter
- H Dämmerungseinstellung
- I Zeiteinstellung
- J Reichweiteneinstellung
- K PE
- L Chassis
- M Dichtstopfen

- N Blenden zur teilweisen Reichweitenbegrenzung
- O Notlichtmodul
- P Akkumulatoren
- Q Abstandhalter für Aufputzzuleitung

Lagerung/Transport

Das Notlichtmodul sollte getrennt von der Leuchte gelagert und transportiert werden. Ohne Netzanschluss erfüllt das Notlichtmodul sofort seine Funktion und schaltet ein, wenn es in die Leuchte gesteckt wird. Das Notlichtmodul verfügt über keinen Ausschalter. Die Installation sollte daher erst unmittelbar vor der Inbetriebnahme erfolgen.

Technische Daten Sensor-Leuchte

Abmessungen (H x B x T)	300 x 300 x 67 mm
Netzanschluss	230-240 V, 50 Hz
Leistung	16 W LED
Zusätzliche Schaltleistungen	
	Glühlampen, max. 800 W bei 230 V AC
	Leuchtstoffröhre, max. 400 W bei $\cos \varphi = 0,5$, induktive Last bei 230 V AC
	4 x max. à 60 W, C ≤ 88 µF bei 230 V AC ^{*1)}
Lichtstrom	1200 lm (ohne Haube)
Effizienz	75 lm/W (ohne Haube)
Lichtstrom (mit Haube)	Kunststoff PMMA: 972 lm kaltweiß / 950 lm warmweiß
Effizienz (mit Haube)	Kunststoff PMMA: 60,75 lm/W kaltweiß / 59,38 lm/W warmweiß
Lichtstrom Notlicht (mit Haube)	21 lm
Lichtfarbe	ca. 3000 Kelvin (warmweiß) / 4000 Kelvin (kaltweiß)
HF-Technik	5,8 GHz (reagiert temperaturunabhängig auf kleinste Bewegungen)
Erfassungswinkel	360° mit 160° Öffnungswinkel
Sendeleistung	ca. 1 mW
Reichweite	Ø 1-8 m, stufenlos, in 4 Richtungen dämpfbar
Max. Flächenabdeckung	ca. 50 m ²
Zeiteinstellung	5 sec. - 15 Min.
Dämmerungseinstellung	2-2000 Lux
Schutzart	IP 20
IK-Klasse	PMMA IK03
Schutzklasse	I
Temperaturbereich	0 °C bis +40 °C

^{*1)} Leuchtstofflampen, Energiesparlampen, LED-Leuchten mit elektronischem Vorschaltgerät (Gesamtkapazität aller angeschlossenen Vorschaltgeräte unter dem angegebenen Wert).

Technische Daten Akkumulatoren

3 Stk. Panasonic NiMH, HHR 80AAAB, 1,2 V/750 mAh, AAA

Ladung des Akkus mit ca. 23 mAh permanent, es entsteht keine Eigenerwärmung

Ladezeit: 24 h (dauerhafte Netzspannung)

kein Memory-Effekt

Akkukapazität/Notlichtdauer : mind. 3 h ^{*1)}

^{*1)} Die maximale Kapazität wird nur gewährleistet, wenn die mitgelieferten Akkus verwendet werden.

Wichtig: Wenn die Leuchtdauer des Notlichtmodul 3 h unterschreitet müssen die eingesetzten Akkus ausgetauscht werden.

4. Montage

Sensor-Leuchte

- Alle Bauteile auf Beschädigungen prüfen
- Bei Schäden das Produkt nicht in Betrieb nehmen



Gefahr durch elektrischen Strom!

Die Berührung von stromführenden Teilen kann zu elektrischem Schock, Verbrennungen oder Tod führen.

- Strom abschalten und Spannungszufuhr unterbrechen.
- Spannungsfreiheit mit Spannungsprüfer kontrollieren.
- Sicherstellen, dass die Spannungszufuhr unterbrochen bleibt.

Gefahr von Sachschäden

Ein Vertauschen der Anschlussleitungen kann zu Kurzschluss führen.

- Anschlussleitungen identifizieren.

Installation

Anschluss der Netzzuleitung (Abb. 4.8)

Die Netzzuleitung besteht aus einem 3-adrigen Kabel:

L = Phase (meistens schwarz, braun oder grau)

N = Neutraleiter (meistens blau)

PE = Schutzleiter (grün/gelb)

Im Zweifel müssen Sie die Kabel mit einem Spannungsprüfer identifizieren; anschließend wieder spannungsfrei schalten. Phase (**L**) und Neutraleiter (**N**) werden an der Lüsterklemme angeschlossen.

Wichtig:

- Ein Vertauschen der Anschlüsse führt im Gerät oder Ihrem Sicherungskasten später zum Kurzschluss. In diesem Fall müssen nochmals die einzelnen Kabel identifiziert und neu verbunden werden. In die Netzzuleitung kann ein Netzschalter zum Ein- und Ausschalten installiert sein.

Montageschritte

- Geeigneten Montageort auswählen unter Berücksichtigung der Reichweite und der Bewegungserfassung
- Stromversorgung abschalten (Abb. 4.1)
- Leuchte öffnen (Abb. 4.2)
- Notlichtmodul (Abb. 4.3) entnehmen
- Bohrlöcher anzeichnen (Abb. 4.4)
- Löcher bohren und Dübel einsetzen (Abb. 4.5)
- Kabelführung durchstoßen/oder Dichtstopfen entfernen und Anschlusskabel in die Leuchte einführen (Abb. 4.6)
- Leuchte montieren
- Direkt über der Anschlussdose (Abb. 4.6)
- Mit Abstandhaltern bei Aufputzkabeln (Abb. 4.7)
- Anschlusskabel anschließen (Abb. 4.8)
- Akkus entsprechend der angegebenen Polung in das Notlichtmodul einlegen (Abb. 4.9)
- Notlichtmodul an die vorgesehene Position stecken (Abb. 4.10)
- Stromversorgung einschalten (Abb. 4.11)
- Einstellung Notlicht vornehmen → 5. Bedienung Notlicht
- Einstellungen Sensor vornehmen → 5. Bedienung Sensor
- Leuchte schließen (Abb. 6.6)

5. Bedienung

Bedienung Notlicht

Der Notlichttest ist vor dem Gebrauch unbedingt durchzuführen.

- Taster „test“ drücken, Notlicht LEDs AN (Abb. 5.1)
- Taster „Test“ loslassen, Notlicht LEDs AUS.
- optionaler zusätzlicher Test: Versorgung von der Leuchte trennen.
- LED Modul muss einschalten.
- Das Notlichtmodul ist während des normalen Betriebs der Leuchte wechselbar.
- Die Ladekontroll-LED (charge) (Abb. 5.2) muss nach Einsatz des Notlichtmoduls auch bei

Durchführung des Notlichttest immer leuchten. Der optionale zusätzliche Test, Trennung der Versorgung, ersetzt nicht die Prüfung über den Test-Taster

Bedienung Sensor

- **Dämmerungseinstellung (Ansprechschwelle) (Abb. 5.3). Werkseinstellung: Tageslichtbetrieb**
 - Stufenlos einstellbar 2-2000 Lux
 - Einstellregler auf (Sonne) = Tageslichtbetrieb ca. 2000 Lux
 - Einstellregler auf (Mond) = Dämmerungsbetrieb ca. 2 Lux
- **Zeiteinstellung (Ausschaltverzögerung) (Abb. 5.4). Werkseinstellung: 5 sec.**
 - Stufenlos einstellbar 5 Sek. - 15 Min
 - Durch jede erfasste Bewegung vor Ablauf dieser Zeit wird die Zeituhr erneut gestartet
 - Nach jedem Abschaltvorgang der Leuchte ist eine erneute Bewegungserfassung für ca. 1 Sek. unterbrochen. Erst nach Ablauf dieser Zeit kann die Leuchte bei Bewegung wieder Licht schalten.
- **Reichweiteneinstellung (Empfindlichkeit) (Abb. 5.5). Werkseinstellung: +**
 - Mit dem Begriff Reichweite ist der etwa kreisförmige Durchmesser auf dem Boden gemeint, der sich bei der Montage in 2,5 m Höhe als Erfassungsbereich ergibt.
 - Einstellregler auf (-) = kurz vor (-) minimale Reichweite (ca. Ø 1m)
 - Einstellregler auf (+) = maximale Reichweite (ca. Ø 8 m).
 - Durch Einstecken der beiliegenden Blenden (Abb. 7.2-7.6) kann die Reichweite in 4 Richtungen verringert werden.

6. Anschlussmöglichkeiten

- Normalanschluss ohne Schalter, Parallelbetrieb mehrerer RS PRO LED B1 (Abb. 6.1)
- Normalanschluss mit Schalter (Abb. 6.2)
- Normalanschluss und Anschluss weiterer Verbraucher z. B. Lüfter, Leuchten anderer Bauart (Abb. 6.3)

7. Reichweitenbegrenzung

- Durch Einstecken der Blenden kann die Reichweite in 4 Richtungen verringert werden (Abb. 7.2 – 7.6)

8. Störungen Sensor-Leuchte

Sensor-Leuchte ohne Spannung

- Haussicherung defekt, nicht eingeschaltet, Leitung unterbrochen
 - neue Haussicherung, Netzschalter einschalten, Leitung überprüfen mit Spannungsprüfer
- Kurzschluss in der Netzzuleitung
 - Anschlüsse überprüfen
- Eventuell vorhandener Netzschalter aus
 - Netzschalter einschalten

Sensor-Leuchte schaltet nicht ein

- Dämmerungseinstellung falsch gewählt
 - neu einstellen
- Netzschalter AUS
 - einschalten
- Haussicherung defekt
 - neue Haussicherung, evtl. Anschluss überprüfen

Leuchte schaltet nicht aus

- Dauernde Bewegung im Erfassungsbereich
 - Bereich kontrollieren

Sensor-Leuchte schaltet ohne erkennbare Bewegung ein

- Leuchte nicht erschütterungsfrei montiert
 - Gehäuse fest montieren
- Bewegung lag vor, wurde jedoch vom Beobachter nicht erkannt (Bewegung hinter Wand, Bewegung eines kleinen Objektes in unmittelbarer Lampennähe etc.)
 - Bereich kontrollieren

Sensor-Leuchte schaltet trotz Bewegung nicht ein

- schnelle Bewegungen werden zur Störungsminimierung unterdrückt oder Erfassungsbereich zu klein eingestellt
 - Bereich kontrollieren

9. Störungen Notlichtmodul

Rote LED Ladekontrolle leuchtet nicht

- Notlichtmodul ist nicht richtig eingerastet
 - Netzanschluss prüfen
 - Einlegerichtung und Vollzähligkeit der Akkus prüfen

Rote LED Ladekontrolle AN, Notlicht-LED schalten mit dem Taster nicht ein

- Akkus sind sehr weit entladen
 - Akkuzelle ist defekt oder falsch eingelegt
 - Netzanschluss prüfen
 - Einlegerichtung und Ladezustand der Akkus prüfen

Rote LED Ladekontrolle AUS, schaltet bei Tastendruck zusammen mit den Notlicht-LED ein

- Einlegerichtung und Vollzähligkeit der Akkus prüfen

Notlicht LED gehen bei Betätigung des Taster gleich wieder aus

- Akkus leer oder defekt
 - Netzanschluss für Notlichtmodul prüfen, rote LED Ladekontrolle muss leuchten

10. Zubehör (optional)

- Notlichtmodul ohne Akkus
EAN 4007841006440
- Ersatzakku für Notlichtmodul (3 Stk.)
EAN 4007841006457

11. Entsorgung

- Gesetzliche Verpflichtung zur fachgerechten Entsorgung beachten.
- Altgeräte, Akkus und Batterien dem dafür vorgesehenen Rücknahmesystem zuführen (z. B. in der Verkaufsstelle oder bei einer Schadstoffsammelstelle abgeben).
- Altgeräte, Akkus und Batterien nicht mit unsortiertem Hausmüll entsorgen.
- Altgeräte, Akkus und Batterien nicht ins Feuer oder ins Wasser werfen.

Informationen erhältlich bei der Stadt-/Gemeindeverwaltung.

12. EG-Konformitätserklärung

Dieses Produkt erfüllt die Anforderungen folgender Normen, Gesetze und Richtlinien:

- EMV-Richtlinie 2004/108/EG
- RoHS-Richtlinie 2011/65/EG
- Elektro- und Elektronikgerätegesetz (ElektroG)
- Batteriegesetz (BattG)
- Richtlinie für Elektro- und Elektronikaltgeräte WEEE 2012/19/EU

13. Garantie

STEINEL-Produkt:

- Hergestellt mit größter Sorgfalt.
- Funktions- und sicherheitsgeprüft nach geltenden Vorschriften.
- Mit Endkontrolle.

STEINEL-Garantie:

- Garantie für einwandfreie Beschaffenheit und Funktion.
- Frist 36 Monate, beginnend mit dem Tag des Verkaufs an den Verbraucher.
- Beinhaltet die Beseitigung von Mängeln, die auf Material- oder Fabrikationsfehlern beruhen.
- Leistung erfolgt durch Instandsetzung oder Austausch mangelhafter Teile nach unserer Wahl.
- Leistung entfällt für Schäden an Verschleißteilen.
- Leistung entfällt für Schäden und Mängel, die durch unsachgemäße Behandlung oder Wartung auftreten.
- Weitergehende Folgeschäden an fremden Gegenständen sind von der Garantie ausgeschlossen.
- Garantie wird nur gewährt, wenn das unzerlegte Gerät mit kurzer Fehlerbeschreibung, Kassenbono oder Rechnung (Kaufdatum und Händlerstempel) eingesandt wird.
- Bitte das Produkt gut verpackt an die zutreffende Servicestation senden.

Reparaturservice:

- Nach Ablauf der Garantiezeit.
- Bei Mängeln ohne Garantieanspruch.
- Fragen Sie Ihre nächste Servicestation nach der Möglichkeit einer Instandsetzung.

Weitere Informationen:

<http://www.steinell.de>





1. Об этом документе

Просим тщательно прочесть и сохранить!

- Защищено авторскими правами. Перепечатка, также выдержками, только с нашего согласия.
- Мы сохраняем за собой право на изменения, которые служат техническому прогрессу.

Разъяснение символов

 **Предупреждение об опасностях, исходящих от электрического тока!**

 **Предупреждение об опасностях!**

 **Указание на текст в документе.**

2. Общие указания по технике безопасности

 **Опасность из-за удара электрическим током!**

Обращение с электрическим током может приводить к опасным ситуациям. Прикосновение к токопроводящим деталям может приводить к удару электрическим током, ожогам или летальному исходу.

- Обязательно соблюдать указания по технике безопасности и инструкции в данном документе!
 - Выполнение работ с сетевым подключением поручать квалифицированному специализированному персоналу.
 - Соблюдать национальные указания по установке и условия подключения (D): VDE 100, (A): ÖVE-ÖNORM E8001-1, (E): SEV 1000).
 - Светильник не разрешается устанавливать во взрывоопасных зонах.
 - При проведении монтажа подключаемый электропровод должен быть обесточен.
 - Светильник должен быть оснащен линейным защитным предохранителем (10 A).
 - Подключение к сумеречному освещению ведет к повреждению светильника.
 - Последовательно разрешается включать макс. 20 светильников RS PRO LED B1.
 - Запрещается заклеивать или покрывать светильник краской.

- Для безупречной работы следует выбирать место монтажа, не подверженное вибрациям.

 **Опасность из-за луча светодиодного света!**

Если смотреть прямо на горящий светодиод, то это может привести к повреждениям сетчатки.

- Никогда не смотреть на светодиодный светильник с короткой дистанции или в течение длительного времени (> 5 мин.).
- Светильник не разрешается устанавливать во взрывоопасных зонах.
- Для безупречной работы следует выбирать место монтажа, не подверженное вибрациям.
- Перестройки и изменения продукта запрещены.

 **Опасность из-за паров или жидкого электролита!**

В результате повреждений и ненадлежащего использования аккумулятора могут возникать пары или электролит. В случае контакта существует опасность тяжелых травм (например, потеря зрения, химические ожоги).

- Никогда не открывать корпус аккумулятора или аккумулятор.
- Не допускать попадания паров и жидкости в глаза. При попадании в глаза:
 - не тереть глаза.
 - Немедленно промыть глаза достаточным количеством чистой воды (напр., водопроводной).
 - Обратиться к врачу.
- Не прикасаться к вытекшему жидкому электролиту.
- Немедленно удалить продукт от открытого огня или горячих мест.
- Немедленно удалить загрязненную одежду.

3. RS PRO LED B1 Аварийное освещение

Применение по назначению

- Светильник с функцией аварийного освещения.
- Сенсорный светильник для внутренних помещений с встроенным буферным аккумулятором, который при исчезновении электропитания автоматически включает сенсорное аварийное освещение на 3 часа согласно EN 60538-2-22.

- Эффективный светильник с самоуправлением с высокочастотным сенсором для распознавания людей.
- Световой сенсор для распознавания освещенности помещения.

Объем поставки/обзор приборов (рис. 3.1)

Размеры продукта (рис. 3.2)



- A плафон
- B Вч-сенсор
- C тестовый переключатель для аварийного освещения
- D красный светодиод
- E контактный зажим
- F уплотнитель
- G угольник/потолочное крепление
- H установка сумеречного порога
- I регулировка времени
- J регулировка радиуса действия

- K PE
- L шасси
- M уплотнитель
- N заслонки для частичного ограничения радиуса действия
- O модуль аварийного освещения
- P аккумуляторы
- Q распорка для открытой проводки

Хранение/транспортировка

Не следует хранить и транспортировать модуль аварийного освещения отдельно от светильника. Без сетевого подключения модуль аварийного освещения сразу же выполняет свою функцию и включается, если он вставляется в светильник. Модуль аварийного освещения не имеет выключателя. Поэтому установка должна выполняться только непосредственно перед вводом в эксплуатацию.

Технические данные сенсорного светильника

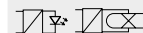
Размеры (В x Ш x Г)	300 x 300 x 67 мм
Сетевое подключение	230-240 В, 50 Гц
Мощность	16 Вт
Дополнительная разрывная мощность	
	Лампы накаливания, макс. 800 Вт при 230 В AC
	Люминесцентные лампы, макс. 400 Вт при cos φ = 0,5, индуктивная нагрузка при 230 В AC
	4 x макс. по 60 Вт, C ≤ 88 мкФ при 230 В AC ^{**1)}
Световой поток	1200 лм (без корпуса)
Эффективность	75 лм/Вт (без корпуса)
Световой поток (с корпусом)	Пластик PMMA: 972 лм холодный белый / 950 лм теплый белый
Эффективность(с корпусом)	Пластик PMMA: 60,75 лм/Вт холодный белый / 59,38 лм/Вт теплый белый
Световой поток аварийного освещения (с корпусом)	21 лм
Свет цвета	ок. 3000 Кельвин (теплый белый) / 4000 Кельвин (холодный белый)
ВЧ-техника	5,8 ГГц (регистрирует малейшие движения независимо от температуры)
Угол охвата	360° при угле раскрытия 160°
Мощность передатчика	ок. 1 мВт
Радиус действия	Ø 1 - 8 плавно, убавляется в 4 направлениях
Макс. площадь покрытия	ок. 50 м ²
Установка времени	5 сек. – 15 мин.
Установка сумеречного порога	2 - 2000 лк
Вид защиты	IP 20
IK-класс	PMMA IK03
Класс защиты	I
Температурный диапазон	0 °C - +40 °C

^{**1)} Люминесцентные лампы, энергосберегающие лампы, СИД-лампы с электронным ЭПП (общая мощность всех подключенных ЭПП ниже указанного значения).

Технические данные Аккумуляторы

3 шт. Panasonic NiMh, NHR 80AAAB, 1,2 В/750 мАч, ААА

Заряд аккумулятора с прим. 23 мАч постоянно, самонагревания не происходит

Время зарядки: 24 ч (постоянное сетевое напряжение)

Без эффекта памяти

Емкость аккумулятора/продолжительность аварийного освещения : мин. 3 ч *)

*) Максимальная емкость гарантируется только в случае, если используются входящие в комплект поставки аккумуляторы.

Важно: если продолжительность включения модуля аварийного освещения превышает 3 ч, то необходимо заменить установленные аккумуляторы.

4. Монтаж

Сенсорный светильник

- Проверить все конструктивные детали на предмет повреждения.
- При повреждениях не включать продукт.



Опасность из-за удара электрическим током!

Прикосновение к токопроводящим деталям может приводить к удару электрическим током, ожогам или летальному исходу.

- Отключить электричество и прервать подачу напряжения.
- Проверить отсутствие напряжения индикатором напряжения.
- Обеспечить, что напряжение не подается.

Опасность имущественного ущерба

Замена соединительных кабелей может привести к короткому замыканию.

- Идентифицировать соединительные кабели.

Монтаж

Подключение сетевого провода (см. рис. 4.8)

Сетевой провод состоит из 3 жил:

L = фаза (обычно черного, коричневого или серого цвета)

N = нулевой провод (чаще всего синий)

PE = провод заземления (зеленый/желтый)

В случае сомнения идентифицируйте кабель с помощью индикатора, затем снова отключите напряжение. Присоедините фазный (**L**) и нулевой провод (**N**) к соответствующим клеммам светильника.

Важно:

- Вследствие неправильного присоединения проводов в приборе или в распределительном ящике с предохранителями может произойти короткое замыкание. В таком случае рекомендуется еще раз проверить провода и заново подключить их. При необходимости в сетевой провод может быть вмонтирован выключатель для включения и выключения сетевого тока.

Порядок монтажа

- Выбрать подходящее место для монтажа с учетом радиуса действия и регистрации движений
- Отключить электропитание (рис. 4.1)
- Открыть светильник (рис. 4.2)
- Удалить модуль аварийного освещения (рис. 4.3)
- Наметить отверстия для сверления (рис. 4.4)
- Просверлить отверстия и вставить дюбели (рис. 4.5)
- Пробить отверстие для кабельного ввода/или удалить уплотнитель и ввести соединительный кабель в светильник (рис. 4.6)
- Установка светильника
- Непосредственно над присоединительной колодкой (рис. 4.6)
- С распорками для кабелей открытой проводки (рис. 4.7)
- Подключить соединительный кабель (рис. 4.8)
- Вставить аккумуляторы в соответствии указанным полюсам в модуль аварийного освещения (рис. 4.9)
- Вставить модуль аварийного освещения в предусмотренном положении (рис. 4.10)
- Включить электропитание (рис. 4.11)
- Выполнить регулировку аварийного освещения →
5. Управление аварийным освещением

- Выполнить регулировку сенсора →
5. Управление сенсором
- Закрыть светильник (рис. 6.6)

5. Управление

Управление аварийным освещением

Тест аварийного освещения следует обязательно выполнить перед использованием.

- Нажать кнопку „тест“, светодиоды аварийного освещения ВКЛ. (рис. 5.1)
- Отпустить кнопку „тест“, светодиоды аварийного освещения ВЫКЛ.
- опциональный дополнительный тест: отсоединить питание светильника.
- Светодиодный модуль должен включиться.
- Модуль аварийного освещения можно заменить во время стандартной эксплуатации светильника.
- Светодиодный индикатор зарядки (charge) (рис. 5.2) после установки модуля аварийного освещения должен всегда гореть также и при выполнении теста аварийного освещения. Опциональный дополнительный тест, отсоединение питания, не заменяет проверку тестовым переключателем

Управление сенсором

- установка сумеречного включения (порог срабатывания) (рис. 5.3). Заводская установка: режим дневного освещения
 - плавная регулировка 2-2000 лк
 - Регулятор, установленный на (солнце) = режим дневного освещения прим. 2000 лк.
 - Регулятор, установленный на (луна) = режим дневного освещения прим. 2 лк.
- Продолжительность включения (регуляторка времени) (рис. 5.4). Заводская настройка: 5 сек.
 - Плавная регулировка 5 сек. - 15 мин.
 - Каждое зарегистрированное движение до истечения этого времени заново начинает отсчет времени.
 - после каждого процесса отключения светильника обнаружение нового движения прерывается прим. на 1 секунду. Только по истечении этого времени светильник может снова включать свет при движении.
- Установка радиуса действия (чувствительность) (рис. 5.5). Заводская настройка: +
 - Под понятием "радиус действия" понимают почти кругообразный диаметр на земле, который при монтаже на высоте 2,5 м образует зону обнаружения.

- Установочный регулятор на (-) = незадолго до (-) минимальный радиус действия (ок. Ø 1м)
- Установочный регулятор на (+) = максимальный радиус действия (ок. Ø 8 м).
- За счет установки прилагаемых заслонок (рис. 7.2-7.6) можно уменьшить радиус действия в 4 направлениях.

6. Возможности подключения

- Стандартное подключение без переключателя, параллельный режим работы нескольких RS PRO LED B1 (рис. 6.1)
- Стандартное подключение с переключением (рис. 6.2)
- Стандартное подключение и подключение других потребителей, например, вентилятора, светильника других конструкций (рис. 6.3)

7. Ограничение радиуса действия

- За счет установки прилагаемых заслонок можно уменьшить радиус действия в 4 направлениях. (рис. 7.2-7.6)

8. Сбой сенсорного светильника

На сенсорном светильнике нет напряжения

- Дефект главного предохранителя, не включен, неисправность провода
 - Заменить предохранитель, включить сетевой выключатель, проверить провод посредством индикатора напряжения
- Короткое замыкание на сетевом проводе
 - Проверить подключения
- Выключен возможно имеющийся сетевой выключатель
 - Включить сетевой выключатель

Сенсорный светильник не включается

- Неправильно выбрана установка сумеречного включения
 - Произвести новую регулировку
- Выключен сетевой выключатель
 - Включить
- Дефект предохранителя
 - Заменить предохранитель, при необходимости, проверить соединение

Светильник не выключается

- Постоянное движение в зоне обнаружения
 - Проверить зону обнаружения

Сенсорный светильник включается без распознаваемого движения

- Светильник установлен без защиты от вибраций
 - Зафиксировать корпус
- Движение было, однако, наблюдатель его не распознал (движение за стеной, движение небольшого объекта в непосредственной близости к светильнику и пр.)
 - Проверить зону обнаружения

Сенсорный светильник не включается, несмотря на движение

- Для минимизации помех быстрые движения игнорируются или установлена слишком малая зона обнаружения
 - Проверить зону обнаружения

9. Сбои модуля аварийного освещения

Красный светодиодный индикатор зарядки не горит

- Модуль аварийного освещения зафиксирован не правильно
 - Проверить сетевое подключение
 - Проверить направление установки и комплектность аккумуляторов

Красный светодиодный индикатор зарядки ВКЛ., светодиоды аварийного освещения не включаются вместе с переключателем

- Аккумуляторы слишком сильно разряжены
- Элемент аккумулятора неисправен или установлен неправильно
 - Проверить сетевое подключение
 - Проверить направление установки и зарядку аккумуляторов

Красный светодиодный индикатор зарядки ВЫКЛ., включается при нажатии переключателя вместе со светодиодами аварийного освещения

- Проверить направление установки и комплектность аккумуляторов

Светодиоды аварийного освещения при нажатии переключателя сразу же снова выключаются

- Аккумуляторы разряжены или неисправны
 - Проверить сетевое подключение для модуля аварийного освещения, красный светодиодный индикатор зарядки должен гореть

10. Комплектующие (дополнительно)

- Модуль аварийного освещения без аккумуляторов EAN 4007841006440
- Запасной аккумулятор для модуля аварийного освещения (3 шт.) EAN 4007841006457

11. Утилизация

- Соблюдать требования закона по надлежащей утилизации.
- Отправлять отработавшие приборы, аккумуляторы и батареи в предназначенную для этого систему сбора (напр., в магазине или сдавать в пункты приема вредных веществ на улице).
- Не выбрасывать отработавшие приборы, аккумуляторы и батареи в неотсортированный бытовой мусор.
- Не бросать отработавшие приборы, аккумуляторы и батареи в огонь или в воду.

Информацию можно получить в администрации города/общины.

12. Сертификат соответствия ЕС

- Этот продукт отвечает требованиям следующих стандартов, законов и директив:
- директивы 2004/108/EG относительно электромагнитной совместимости
 - директивы 2011/65/EG о применении материалов для производства электрических и электронных изделий, не содержащих вредных веществ.
 - закона об электрике и электронике (ElektroG)
 - закона о батареях (BattG)
 - директивы об отработанных электрических и электронных приборах WEEE 2012/19/EU

13. Гарантийные обязательства

Продукт STEINEL:

- Произведено с высочайшей тщательностью.
- Выполнена проверка работоспособности и безопасности согласно действующим предписаниям.
- С итоговым контролем.

Гарантийные обязательства STEINEL:

- Высокое качество и надежная работа изделия.
- В течение 36 месяцев, начиная со дня продажи изделия.
- Также включают в себя обязательство устранить недостатки, которые возникли в результате недоброкачества или дефекта конструкции.
- Дефекты устраняются путем ремонта изделия либо заменой неисправных деталей по усмотрению фирмы.
- Гарантия не распространяется на повреждения в результате небрежного обращения с изделием.
- Гарантийный срок эксплуатации не распространяется на повреждения и недостатки, возникшие в результате ненадлежащих эксплуатации и ухода.
- Фирма не несет ответственности за повреждения предметов третьих лиц, вызванных эксплуатацией изделия.
- Гарантия предоставляется только в том случае, если изделие в собранном и упакованном виде с кратким описанием неисправности было отправлено вместе с приложенным кассовым чеком или квитанцией (с датой продажи и печатью торгового предприятия), по адресу сервисной мастерской.
- В таких случаях, просим отправлять изделие в упакованном виде в соответствующую сервисную мастерскую.

Ремонтный сервис:

- При наличии неполадок, исключающих гарантию.
- В случае дефектов без права на гарантию.
- Обратитесь в ближайшее сервисное предприятие, чтобы получить информацию о возможности ремонта.

Дополнительная информация:
<http://www.steinell.de>



BG

1. За този документ

Моля прочетете го внимателно и го пазете!

- Всички права запазени. Препечатване, дори откъслечно, само с наше разрешение.
- Запазваме си правото за промени, които служат на техническото развитие.

Обяснение на символите



Предупреждение за опасност от електричество!



Предупреждение за опасности!



Препратка към части от текста в документа.

2. Общи указания за безопасност



Опасност от електрически ток!

Работата с електрически ток може да доведе до опасни ситуации. Допирът до части, провеждащи ток, може да доведе до електрически шок, изгаряния или смърт.

- Непременно да се следват указанията за безопасност в този документ!
 - Работата по мрежовото напрежение да се извършва само от квалифициран персонал.
 - Да се спазват съответните държавни предписания за монтаж (D: VDE 100, A: ÖVE-ÖNORM E8001-1, CH: SEV 1000).
 - Лампата не може да се монтира в зони с опасност от експлозии.
 - При монтаж електрическата система трябва да бъде и да остане без напрежение.
 - Лампата трябва да бъде подсигурана с предпазен прекъсвач (10 A).
 - Свързването към димер води до повреда на лампата.
 - Последователно могат да бъдат свързани макс. 20 лампи RS PRO LED B1.
 - Облепване или боядисване на лампата не е разрешено.
 - За безотказна работа трябва да се избере стабилно място на монтаж.



Опасност от LED-лъч!

Директен поглед в светещ LED може да доведе до увреждане на ретината.

- Никога да не се гледа в LED-лампата отблизо или продължително време (> 5 мин.).

- Лампата не може да се монтира в зони с опасност от експлозии.
- За безотказна работа трябва да се избере стабилно място на монтаж.
- Промени и модификации по продукта не са разрешени.



Опасност от пари или електролити!

При повреда и използване не по предназначение на батерията могат да изтекат електролитни течности или пара. При контакт има опасност от тежки наранявания (напр. загуба на зрение, изгаряне).

- Никога да не се отваря кутията на батерията или самата батерия.
- Пара или електролит не трябва да попадат в очите. При контакт с очите:
 - очите да не се търкат.
 - Очите веднага да се измият обилно с чиста вода.
 - Да се потърси лекар.
- Изтекла електролитна течност да не се допира.
- Продуктът веднага да се отстрани от огън или горещи места.
- Поразено облекло веднага да се свали.

3. RS PRO LED B1 аварийна светлина

Употреба по предназначение

- Лампа с аварийна светлина.
- LED сензорна вътрешна лампа с интегрирана буферна батерия, която автоматично включва аварийно LED-осветление по EN 60538-2-22 за 3 часа при прекъсване на електрозахранването.
- Самоуправляваща се ефективна лампа с високочестотен сензор за разпознаване на хора.
- Светлинен датчик за разпознаване на осветеността в помещението.

Обхват на доставката/преглед на уреда (картинка 3.1)

Размери (картинка 3.2)

- A Абажур
- B Високочестотен сензор
- C Тест-бутон аварийна светлина
- D Червен LED
- E Клема
- F Уплътнител
- G Стойка за стена/таван
- H Настройка на светлочувствителността
- I Настройка на времето
- J Настройка на обхвата
- K Заземител
- L Шаси
- M Уплътнител
- N Бленди за частично ограничаване на обхвата
- O Модул аварийна светлина
- P Батерии
- Q Подложка, използва се при монтаж с открити кабели

Складиране/транспорт

Модулът за аварийна светлина трябва да се складира и транспортира отделен от лампата. Без електрозахранване модулът изпълнява моментално функцията си и включва, когато бъде поставен в лампата. Модулът за аварийно осветление не разполага с ключ за изключване. Затова монтажът трябва да се направи непосредствено преди пускането в експлоатация.

Технически данни сензорна лампа

Размери (В x Ш x Д)	300 x 300 x 67 мм
Връзка с мрежата	230-240 V, 50 Hz
Мощност	16 W1,6 W
Допълнителни мощности	
	Крушки, макс. 800 W при 230 V AC
	Луминисцентни лампи, макс. 400 W при cos φ = 0,5, индуктивен товар при 230 V AC
	4 x макс. по 60 W, C ≤ 88 μF при 230 V AC **1)
Светлинен поток	1200 lm (без капак)
Ефективност	75 lm (без капак)
Светлинен поток (с капак)	Пластмаса PMMA: 972 lm студено бяло / 950 lm топло бяло
Ефективност (с капак)	Пластмаса PMMA: 60,75 lm/W студено бяло / 59,38 lm/W топло бяло
Светлинен поток аварийна светлина (с капак)	21 lm
Цвят на светлината	около 3000 келвина (топло бяло) / 4000 келвина (студено бяло)
Високочестотна техника	5,8 GHz (реагира на най-малките движения, независимо от температурата)
Ъгъл на отчитане	360° с160° ъгъл на разтвор
Излъчваща мощност	около 1 mW
Обхват	Ø 1-8 м, безстепенно, ограничаване в 4 посоки
Макс. покриване на площи	около 50 м ²
Настройка на времето	5 сек. - 15 мин.
Настройка на светлочувствителността	2-2000 лукса
Вид защита	IP 20
IK-клас	PMMA IK03
Клас защита	I
Температурен диапазон	0 °C до +40 °C

**1) Луминисцентни лампи, енергоспестяващи лампи, LED-лампи с електронен баласт (общ капацитет на всички свързани баласта под дадената стойност).

Технически данни батерии

3 броя Panasonic NiMh, NHR 80AAAB, 1,2 V/750 mAh, AAA

Зареждане на батериите с около 23 mAh постоянно, не се създава собствено загряване
Време за зареждане: 24 часа (продължително мрежово напрежение)

Без мемори-ефект

Защита от дълбоко разреждане на батериите, когато модулът за аварийно осветление продължително е включен в лампата

Капацитет/продължителност на аварийното осветление : поне 3 часа **1)

**1) Максималният капацитет се гарантира само ако се използват приложените батерии.

Важно: когато продължителността на осветяване падне под 3 часа батериите трябва да бъдат заменени.

4. Монтаж

Сензорна лампа

- Всички части да се проверят за щети
- При повреди продуктът да не се пуска в експлоатация



Опасност от електрически ток!

Допирът до части, провеждащи ток, може да доведе до електрически шок, изгаряния или смърт.

- Токът да се изключи и напрежението да се прекъсне.
- Да се провери с уред за измерване на напрежението.
- Да се осигури прекъсването на напрежението.

Опасност от щети

Размяна на полюсите може да доведе до късо съединение.

- Проводниците да се идентифицират.

Монтаж

Свързване към мрежата (картинка 4.8)

Кабелът съдържа 3 проводника:

L = фаза (обикновено черен, кафяв или сив)

N = нула (обикновено син)

PE = заземяващ проводник (зелен/жълт)

При съмнение, проводниците трябва да бъдат идентифицирани с уред за проверка на напрежението, след което отново да бъдат свързани, без напрежение. Фазата (**L**) и нулата (**N**) се свързват към лустер клемата.

Важно:

- Размяна на проводниците води до късо съединение в уреда или таблото с предпазители. При такъв случай всеки проводник трябва още веднъж да бъде идентифициран и наново свързан. Към системата може да бъде добавен прекъсвач, за включване и изключване.

Последователност за монтаж

- Да се избере подходящо място за монтаж, съобразявайки се с обхвата и засичането на движение
- Да се изключи електрозахранването (картинка 4.1)
- Да се отвори лампата (картинка 4.2)
- Да се свалят модула за аварийно осветление (картинка 4.3)
- Да се маркират местата за пробиване (картинка 4.4)
- Да се пробият дупките и да се поставят дюбелите (картинка 4.5)
- Да се пробие мястото за кабели/или да се свалят уплътнителя и кабелите да се въведат в лампата (картинка 4.6)
- Лампата да се монтира
- Над кутията за свързване (картинка 4.6)
- С подложки при открити кабели (картинка 4.7)
- Кабелите да се свържат (картинка 4.8)
- Батериите да се сложат в модула, според съответните полюси (картинка 4.9)
- Модулът за аварийна светлина да се постави в предвидената позиция (картинка 4.10)
- Електрозахранването да се включи (картинка 4.11)
- Да се направи настройка на аварийното осветление →
5. Упътване аварийно осветление
- Да се направи настройка на сензора →
5. Упътване сензор
- Да се затвори лампата (картинка 6.6)

5. Упътване

Упътване аварийно осветление

Преди употреба аварийното осветление задължително да се тества.

- Натиснете бутон „test“, LED се включват (картинка 5.1)
- Пуснете бутон „test“, LED се изключват.
- опция за допълнителен тест: захранването да се отдели от лампата.
- LED-модула трябва да включи.
- Модулът за аварийно осветление може да се сменя по време на нормалната работа на лампата.
- Контролният LED за зареждане (charge) (картинка 5.2) трябва винаги да свети след използване на модула за аварийно осветление, дори при провеждане на тест. Опционалният допълнителен тест, отделяне от захранването, не замества проверката през тест-бутона

Упътване сензор

- **Настройка на светлочувствителността (праг на задействане) (картинка 5.3).**
Заводска настройка: дневен режим
 - безстепенна настройка 2-2000 лукса
 - Регулатор на (слънце) = дневна светлина около 2000 лукса
 - Регулатор на (луна) = нощна светлина около 2 лукса
- **Настройка на времето за изключване (картинка 5.4).** **Заводска настройка: 5 сек.**
 - безстепенно регулиране 5 сек. - 15 мин
 - Всяко засечено движение преди изтичане на времето връща часовника в първоначална позиция
 - След всяко изключване на лампата сензорът за движение остава неактивен за около 1 секунда. Едва след това лампата може да се включи при засечено движение.
- **Настройка на обхвата (чувствителност) (картинка 5.5).** **Заводска настройка: +**
 - Понятието обхват визира приблизително кръглата област на пода, която се образува при монтаж на височина 2,5 м.
 - Регулатор на (-) = малко преди (-) минимален обхват (около Ø 1м)
 - Регулатор на (+) = максимален обхват (около Ø 8 м).
 - С поставяне на приложените бленди (картинки 7.2-7.6) обхватът може да бъде намален в 4 посоки.

6. Възможности за свързване

- Нормално свързване без ключ, паралелно ползване на няколко RS PRO LED B1 (картинка 6.1)
- Нормално свързване с ключ (картинка 6.2)
- Нормално свързване и свързване на допълнителен потребител напр. вентилатор, лампа от друг вид (картинка 6.3)

7. Ограничаване на обхвата

- С поставяне на приложените бленди обхватът може да бъде намален в 4 посоки (картинки 7.2 – 7.6)

8. Проблеми със сензорна лампа

Сензорната лампа е без напрежение

- Главен предпазител дефектен, не е включена, прекъснат кабел
 - Нов главен предпазител, да се включи, кабелите да се проверят с уред за проверка на напрежението
- Късо съединение
 - Да се проверят връзките
- Евентуален прекъсвач да се изключи
 - Прекъсвачът да се включи

Сензорната лампа не се включва

- Настройката на светлочувствителността е погрешно направена
 - Настройката да се направи наново
- Прекъсвачът е изключен
 - Прекъсвачът да се включи
- Главният предпазител е дефектен
 - Нов главен предпазител, евентуално да се провери връзката

Лампата не се изключва

- Продължително движение в обхвата
 - Да се провери обхвата

Сензорната лампа се включва без видимо движение

- Лампата не е монтирана стабилно
 - Корпусът да се закрепи стабилно
- Движението е останало скрито за наблюдателя (движение зад стена, движение на малък обект в непосредствена близост до лампата и т.н.)
 - Да се провери обхвата

Сензорната лампа не се включва въпреки движение

- Бързи движения не се отчитат, за да се намалят прекъсванията, или е избран твърде малък обхват
 - Да се провери обхвата

9. Проблеми с модула за аварийна светлина

Червеният LED-показател за зареждане не свети

- Модулът не е поставен добре
- Да се провери връзката с мрежата
- Да се провери посоката и броя на батериите

Червеният LED-показател свети, аварийните LED не се включват с бутона

- Батериите са твърде разредени
- Батерията е дефектна или грешно поставена
- Да се провери връзката с мрежата
- Да се провери посоката и заредеността на батериите

Червеният LED не свети, включва се заедно с аварийните LED при натискане на бутон

- Да се провери посоката и броя на батериите

При натискане на бутона аварийните LED постепенно се изключват

- Батериите са празни или дефектни
- Да се провери връзката на модула за аварийна светлина, червеният LED трябва да свети

10. Принадлежности (опция)

- Модул за аварийна светлина без батерии EAN 4007841006440
- Батерии за модул за аварийно осветление (3 броя) EAN 4007841006457

11. Отстраняване

- Да се спазват законовите разпоредби за отстраняване.
- Стари уреди, акумулатори и батерии се предават в предвидените за това събирателни системи (напр. в магазина за продажба или места за събиране на вредни отпадъци).
- Стари уреди, акумулатори и батерии не се изхвърлят на боклука.
- Стари уреди, акумулатори и батерии не се хвърлят в огън или във вода.

Информация може да се намери в съответната община.

12. Декларация за съответствие

Този продукт отговаря на изискванията на следните норми, закони и директиви:

- Директивата за електромагнитна съвместимост 2004/108/EO
- Директивата за ограничаване на вредните материали 2011/65/EO
- Закон за електрическо и електронно оборудване
- Закон за батериите
- Директивата за отпадъците от електрическо и електронно оборудване WEEE 2012/19/EO

13. Гаранция

STEINEL-продукт:

- Произведен с най-голямо старание.
- Проверен за функционалност и безопасност, според действащите разпоредби.
- С краен качествен контрол.

STEINEL-гаранция:

- Гаранция за перфектна изработка и функции.
- Продължителност 36 месеца, започващи от деня на покупката.
- Съдържа отстраняване на дефекти, причинени от грешки в производството или качество на материала.
- Услугата се предоставя ремонтрайки или заменяйки дефектните части, по наш избор.
- Гаранцията не покрива щети върху износващи се части.
- Гаранцията не важи за щети и дефекти, получени в резултат на неправилна употреба или поддръжка.
- Последващи щети на чужди предмети са изключени от гаранцията.
- Гаранцията е валидна само, ако неразглобеният уред бъде изпратен, придружен от кратко описание на дефекта, касова бележка или фактура (дата на покупка и печат на търговец).
- Моля изпратете добре опакования продукт на съответния сервиз.

Ремонтен сервиз:

- След изтичане на гаранцията.
- При щети, непокрита от гаранцията.
- Попитайте в най-близкия заводски сервиз за възможностите за ремонт.

Допълнителна информация:
<http://www.steinell.de>



中文

1. 关于本文件

请仔细阅读并妥善保管！

- 版权所有。未经我方批准禁止翻印或部分翻印。
- 保留技术更改的权利。

符号说明

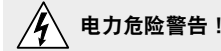

电力危险警告！



危险警告！



指示文件中的文本位置。

2. 一般安全性提示



触电危险！

处理电流时可能造成危险情况！接触导电部件可能造成电击、燃烧或死亡。

- 务必遵守本文件中的安全提示和说明！

- 涉及电源电压的相关工作须由具备资质的专业人员执行。
- 须遵守国家特定的安装规定以及连接条件 (D: VDE 100, A: ÖVE-ÖNORM E8001-1, CH: SEV 1000)。
- 灯禁止安装在易爆区域。
- 安装时必须确保连接的电线无电压。
- 灯必须配有线路保护开关 (10 A) 确保安全。
- 连接调光器会导致灯损坏。
- 最多可以串联 20 盏 RS PRO LED B1 灯。
- 不允许糊上灯或给灯涂漆。
- 为确保正常运行，必须选择无振动的安装地点。



LED 光束造成的危险！

直视 LED 光源可能造成视网膜损伤。

- 不得近距离或长时间 (> 5 分钟) 直视 LED 灯。
- 灯禁止安装在易爆区域。
- 为确保正常运行，必须选择无振动的安装地点。
- 不允许改装和更改产品。



蒸汽或电解液造成的危险！

蓄电池损坏以及不正确使用时可能溢出蒸汽或电解液。接触时存在重伤危险（例如视力丧失、酸性灼伤）。

- 禁止打开蓄电池壳体或蓄电池。
- 禁止让蒸汽或电解液进入眼睛。接触到眼睛时：
 - 不得揉擦眼睛。
 - 应立即使用大量清水（如自来水）冲洗眼睛。
 - 及时就医。
- 不得接触溢出的电解液。
- 将产品立即从明火或高温处移开。
- 立即脱掉被污染的衣物。

3. RS PRO LED B1 应急灯

按规定使用

- 带应急灯功能的灯具。
- 集成缓冲电池的 LED 室内感应灯，按照 EN 60538-2-22 在断电时可以自动打开 LED 应急灯 3 小时。
- 自控节能灯带有用于识别人体的高频感应器。
- 光线感应器用于识别室内光线情况。

供货范围 / 设备概览 (图 3.1)

产品尺寸 (图 3.2)

- A 盖罩
- B 高频感应器
- C 应急灯测试按钮
- D 红色 LED
- E 插入端子
- F 密封塞
- G 墙壁支架/天花板支架
- H 亮度设置
- I 时间设置
- J 有效距离设置
- K 地线 (PE)

- L 底盘
- M 密封塞
- N 用于局部限制有效距离的护罩
- O 应急灯模块
- P 蓄电池
- Q 明装电源线分线器

存放 / 运输

应急灯模块应与灯具分开存放和运输。在未连接电源的情况下，将应急灯模块插入灯具后，应急灯模块立即启用其功能并打开。应急灯模块未配备断路器。因此，应在投入使用前才进行安装。

感应灯技术参数

尺寸 (高 x 宽 x 深)	300 x 300 x 67 mm
电源连接	230-240 V, 50 Hz
功率	16 W LED
额外负载功率:	
	白炽灯泡, 230 V AC 时最大 800 W
	荧光灯, 最大 400 W (当 $\cos \varphi = 0.5$ 时), 230 V AC 时的感应负载
	4 x 最大 60 W, $C \leq 88 \mu\text{F}$ 230 V AC * ¹⁾ 时
光流	1200 lm (无盖罩)
效率	75 lm/W (无盖罩)
光流 (带盖罩)	PMMA 塑料: 972 lm 冷白光 / 950 lm 暖白光
效率 (带盖罩)	PMMA 塑料: 60.75 lm/W 冷白光 / 59.38 lm/W 暖白光
应急灯光流 (带盖罩)	21 lm
光色	约 3000° K (暖白光) / 4000° K (冷白光)
高频技术	5.8 GHz (不受温度影响, 可以对最微小的移动作出反应)
感应角度	360° 时 160° 开口角度
发射功率	约 1 mW
有效距离	Ø 1-8 m, 无级调节, 可沿四个方向缩小
最大覆盖面积	约 50 m ²
时间设置	5 秒至 15 分钟
亮度设置	2-2000 Lux
保护形式	IP 20
IK 等级	PMMA IK03
防护等级	I
温度范围	0 C° 至 +40 C°

*¹⁾ 荧光灯、节能灯、带电子镇流器的 LED 灯 (所连接的所有镇流器的总容量低于规定值)。

蓄电池技术参数

3 件, Panasonic NiMh, HHR 80AAAB, 1.2 V/750 mAh, AAA

使用约 23 mAh 电流给蓄电池持续充电, 不会自体发热

充电时间: 24 h (供电持续不中断)

无记忆效应

蓄电池电量/应急灯持续亮灯时间: 至少 3 小时 *¹⁾

*¹⁾ 仅当使用随附的蓄电池时, 才能确保最大电量。

重要: 如果应急灯模块的持续亮灯时间低于 3 小时, 则必须更换蓄电池。

4. 安装

感应灯

- 检查所有部件是否存在损坏
- 损坏时禁止使用产品



触电危险!

接触导电部件可能造成电击、燃烧或死亡。

- 切断电流并断开电源。
- 用试电笔检查是否存在电压。
- 确保电源保持断开状态。

财产损失危险

混淆连接导线可能导致短路。

- 辨别连接导线。

安装

电源线连接 (图 4.8)

电源线由 3 芯电缆组成:

L = 火线 (通常为黑色、棕色或灰色)

N = 零线 (通常为蓝色)

PE = 地线 (绿色/黄色)

不确定时, 必须使用试电笔鉴定电缆, 然后重新切断电源。火线 (L) 和零线 (N) 连接在灯架接线头上。

重要:

- 混淆接头将导致设备内或者保险丝盒内发生短路。此种情况下须辨别每一根电缆并重新连接。在电源线上可以安装用于开关的电源开关。

安装步骤

- 考虑到有效距离和移动感应选择合适的安装位置。
- 切断电源 (图 4.1)
- 打开灯具 (图 4.2)
- 取出应急灯模块 (图 4.3)
- 标记钻孔 (图 4.4)
- 钻孔并插入销子 (图 4.5)
- 穿破电缆入口 / 或取出密封塞, 并将连接电缆引入灯具 (图 4.6)
- 安装灯具
- 直接通过连接插座 (图 4.6)
- 针对明装电缆使用分线器 (图 4.7)
- 连接连接电缆 (图 4.8)
- 按照规定的极性将电池插入应急灯模块 (图 4.9)
- 将应急灯模块插在规定位置上 (图 4.10)
- 接通电源 (图 4.11)
- 设置应急灯 → 5. 操作应急灯
- 设置感应器 → 5. 操作感应器
- 关闭灯具 (图 6.6)

5. 操作

操作应急灯

在使用前务必进行应急灯测试。

- 按下“test” (测试) 按钮, 应急灯 LED 亮起 (图 5.1)
- 松开“Test” (测试) 按钮, 应急灯 LED 熄灭。
- 其他可选测试: 断开灯具电源。
- 必须接通 LED 模块。
- 应急灯模块在灯具正常使用时可以更换。

- 充电 LED 指示灯 (charge) (图 5.2) 在插入应急灯模块后, 即使进行应急灯测试时也必须始终亮起。其他可选测试 (切断电源) 不能替代通过测试按钮进行的检测。

操作感应器

- **亮度设置 (响应阈值) (图 5.3)。** 出厂设置: 日间模式
 - 可无级设置 2-2000 Lux
 - 调节器设置至 (太阳) = 日间模式 (约 2000 Lux)。
 - 调节器设置至 (月亮) = 夜间模式 (约 2 Lux)。
- **时间设置 (关闭延迟) (图 5.4)。** 出厂设置: 5 秒
 - 可无级设置 5 秒至 15 分钟
 - 如果在该时间结束前感应到任何移动, 计时器都会重新启动。
 - 每次关闭灯后, 新的移动感应会中断约 1 秒钟。该时间结束后, 感应灯仅在感应到移动时重新亮起。
- **有效距离设置 (敏感度) (图 5.5)。** 出厂设置: +
 - 有效距离是指将感应灯安装在 2.5 m 高度时, 其在地面上生成的圆形感应区的直径。
 - 调节器设置至 (-) = 邻近 (-) 最小有效距离 (约 Ø 1 m)
 - 调节器设置至 (+) = 最大有效距离 (约 Ø 8 m)。
 - 通过插入随附的护罩 (图 7.2-7.6) 可以沿四个方向减小有效距离。

6. 连接方式

- 无开关的标准连接, 多个 RS PRO LED B1 并联运行 (图 6.1)
- 带开关的标准连接 (图 6.2)
- 标准连接和连接多个用电器, 例如风扇、其他形式类型的灯具 (图 6.3)

7. 有效距离限制

- 通过插入护罩可以沿四个方向减小有效距离设置 (图 7.2-7.6)

8. 感应灯故障

感应灯无电压

- 房屋保险丝损坏, 未接通, 电线断路
 - 更新房屋保险丝, 打开电源开关, 使用试电笔检查电线
- 电源线短路
 - 检查接头
- 电源开关可能已关闭
 - 打开电源开关

感应灯无法打开

- 亮度设置选择错误
 - 重新设置
- 电源开关关闭
 - 打开
- 房屋保险丝损坏
 - 更换房屋保险丝, 必要时检查连接

灯无法关闭

- 感应范围内出现持续移动
 - 检查范围

未检测到移动, 但感应灯打开

- 安装的灯不抗振
 - 紧固壳体
- 存在移动, 但操作人员未发现 (墙后发生的移动, 直接位于灯泡附近的小物体移动等)
 - 检查范围

发生移动, 但感应灯无法打开

- 为减少干扰而禁止检测快速移动, 或设置的感应范围过小
 - 检查范围

9. 应急灯模块故障

红色 LED 充电指示灯无法亮起

- 应急灯模块未正确嵌入
 - 检查电源连接
 - 检查调节器方向和蓄电池完整性

红色 LED 充电指示灯亮起, 应急灯 LED 无法通过按钮打开

- 蓄电池放电过多
- 蓄电池芯损坏或错误插入
 - 检查电源连接
 - 检查调节器方向和蓄电池充电状态

红色 LED 充电指示灯熄灭, 在按下按钮时与应急灯 LED 一起打开

- 检查调节器方向和蓄电池完整性

应急灯 LED 在操作按钮时一并重新熄灭

- 蓄电池电量用完或损坏
 - 检查应急灯模块的电源连接, 红色 LED 充电指示灯必须亮起

10. 配件 (选配)

- 无蓄电池的应急灯模块
EAN 4007841006440
- 应急灯模块的备用蓄电池 (3 件)
EAN 4007841006457

11. 废弃处理

- 注意法定的专业废弃处理责任。
- 将废旧设备、蓄电池和电池送至指定的回收机构 (例如送往销售点或有害物质收集点)。
- 废旧设备、蓄电池和电池不得与未分类的家庭垃圾一起处理。
- 禁止将废旧设备、蓄电池和电池掷入火中或水中。

相关信息敬请咨询市政部门。

12. EC 一致性声明

本产品符合下列标准、法规和指令的要求:

- EMC 指令 2004/108/EC
- RoHS 指令 2011/65/EC
- 电气和电子设备法 (ElektroG)
- 电池法 (BattG)
- 电气和电子设备指令 WEEE 2012/19/EU

13. 质保

施特朗产品:

- 精心制造。
- 按照现行规定检查功能和安全性。
- 业已通过终检。

施特朗质保:

- 保证其产品性能和功能完好。
- 质保期为 36 个月, 自消费者购买日起计算。
- 包括排除因材料或生产错误导致的产品缺陷。
- 质保服务 (通过维修或更换缺陷部件解决) 将由我方决定。
- 质保服务范围不包括易损件损坏。
- 质保服务范围不包括因错误使用或保养造成的缺陷。
- 此外, 外购物品的间接损坏亦不属于质保范畴。
- 仅当将未拆卸的设备连同简要的故障说明、收款凭据或发票 (购买日期和零售商盖章) 一并寄回时, 方可享受质保。
- 务请将产品妥善包装并寄至相关维修点。

维修服务:

- 质保期已经到期。
- 缺陷不在质保范围内。
- 向就近服务站咨询维修事宜。

欲了解更多信息, 敬请访问:

<http://www.steinel.de>

